



Câmara Municipal de Irupi

EDITAL DE PREGÃO PRESENCIAL: Nº 003/2023

TIPO: MENOR PREÇO GLOBAL

PROCESSO ADMINISTRATIVO: 0006/2023

A CÂMARA MUNICIPAL DE IRUPI, por intermédio de sua Pregoeira, que abaixo subscreve, TORNA PÚBLICO que realizará a licitação, na modalidade “PREGÃO PRESENCIAL”, do tipo MENOR PREÇO GLOBAL. O Edital encontra-se disponível através do site oficial da Câmara Municipal de Irupi: <http://camarairupi.es.gov.br/licitacao>. O Pregão será realizado pela Pregoeira Rosangela Batista da Costa e Equipe de Apoio, designados pelo Ato Específico e será regido pela Lei nº 10.520/2002, Lei complementar nº 123/2006, e Lei Complementar 618/12, Lei nº 8.666/93, bem como por demais normas de direito público aplicáveis e pelas regras previstas neste Edital e respectivos anexos que o integram.

1. DAS DISPOSIÇÕES PRELIMINARES

1.1 O Pregão Presencial será realizado em sessão pública, na Sede da Câmara, Rua Laurentina Miranda Leal, 202, Irupi/ES - CEP: 29.398-000 – no horário abaixo mencionado.

1.2 DA DATA, LOCAL E HORÁRIO DE INÍCIO DA ABERTURA DOS ENVELOPES E DA SESSÃO DE DISPUTA:

- I – Início do credenciamento: dia 13 setembro de 2023 às 8h30min.
- II – Abertura dos envelopes de propostas: 9:00 horas;
- III – Início da etapa de lances: 09:00 horas;

1.3 O valor máximo admitido para a contratação objeto deste edital é de R\$ 106.158,29 (cento e seis mil, cento e cinquenta e oito reais e vinte e nove centavos)

1.4 Os envelopes contendo a PROPOSTA DE PREÇOS e os DOCUMENTOS DE HABILITAÇÃO, bem como a CARTA CREDENCIAL e a DECLARAÇÃO DE CUMPRIMENTO PLENO DOS REQUISITOS DE HABILITAÇÃO, definidos neste Edital e seus anexos, deverão ser entregues no local, data e horário citados nos subitens 1.1 e 1.2.

1.5 Não havendo expediente ou ocorrendo qualquer fato superveniente que impeça a realização do Certame na data marcada, a sessão será automaticamente transferida para o primeiro dia útil subsequente, no horário e local aqui estabelecido, desde que não haja outra comunicação por parte da Pregoeira.

2. DO OBJETO E DAS ESPECIFICAÇÕES

2.1 O objeto da presente Licitação é Contratação de empresa especializada para fabricação, fornecimento e instalação de mobiliário planejado para a Câmara Municipal de Irupi/ES, conforme especificações e quantidades detalhadas no Anexo I do Termo de Referência – “Projeto de Interiores / Mobiliário Planejado”, e descrição resumida na tabela abaixo:



Câmara Municipal de Irupi

Ítem	Código	Especificação	Unid.	Quantid.	Unitário	Total
1	994	PAINÉIS E PORTA DO GABINETE DO PRESIDENTE EM MDF FRASSINO ALMENDRA (mobiliário planejado para a recepção.)	UN	1,00	9.472,970	9.472,97
2	995	MESA EM MDF BRANCO ÁRTICO TRAMA E FRASSINO ALMENDRA E MDF- BRANCO ÁRTICO (mobiliário planejado para recepção.)	UN	1,00	1.430,000	1.430,00
3	996	ARMÁRIO EM MDF BRANCO ÁRTICO RECEPÇÃO. (móvel atrás da mesa da secretária na recepção.)	UN	1,00	3.706,670	3.706,67
4	997	ARMÁRIO EM MDF BRANCO ÁRTICO GABINETE DO PRESIDENTE (mobiliário planejado para a gabinete do presidente)	UN	1,00	3.760,000	3.760,00
5	998	MESA EM MDF FRASSINO ALMENDRA GABINETE DO PRESIDENTE. mobiliário planejado para gabinete do presidente.	UN	1,00	2.546,670	2.546,67
6	999	PRATELEIRA EM MDF FRASSINO ALMENDRA GABINETE DO PRESIDENTE. (mobiliário planejado para da gabinete do presidente.)	UN	1,00	1.149,330	1.149,33
7	1000	ARMÁRIOS SUPERIORES EM MDF CINZA COBALDO VEL (mobiliário planejado superior para copa)	UN	1,00	3.382,670	3.382,67
8	1001	ARMÁRIOS INFERIORES EM MDF CINZA COBALDO VEL mobiliário planejado inferior para copa	UN	1,00	5.357,000	5.357,00
9	1002	PAINEL EM MDF, FRASSINO ALMENDRA E DETALHE EM MDF, VOLAKAS MICRO (mobiliário planejado para sala das comissões.)	UN	1,00	9.366,300	9.366,30
10	1003	APARADOR EM MDF METALLIC SUEDE (mobiliário planejado para sala das comissões)	UN	1,00	3.733,330	3.733,33
11	1004	ARMÁRIO EM MDF BRANCO ÁRTICO (mobiliário planejado para o depósito)	UN	1,00	2.160,000	2.160,00
12	1005	PAINEL EM MDF FRASSINO ALMENDRA (mobiiliário planejado para sala de espera.)	UN	1,00	5.558,330	5.558,33
13	1006	MESA EM MDF FRASSINO ALMENDRA E MDF GRAFITE mobiliário planejado para o departamento financeiro.	UN	2,00	2.226,670	4.453,34
14	1007	ARMÁRIO EM MDF METALLIC SUEDE (mobiliário planejado para departamento finaceiro.)	UN	1,00	5.853,330	5.853,33
15	1008	MESA EM MDF FRASSINO ALMENDRA E MDF GRAFITE mobiliário planejado para deparatamento juridico.	UN	2,00	2.226,670	4.453,34
16	1009	ARMÁRIO EM MDF METALLIC SUEDE (mobiliário planejado para deparatamento juridico)	UN	1,00	6.010,000	6.010,00
17	1010	ARMÁRIO EM MDF METALLIC SUEDE CONTROLADORIA (mobiliário planejado para controladoria interna.)	UN	1,00	5.320,000	5.320,00



Câmara Municipal de Irupi

18	1011	MESA EM MDF FRASSINO ALMENDRA CONTROLADORIA (mobiliário planejado para controladoria interna)	UN	1,00	2.056,670	2.056,67
19	1012	ARMÁRIO EM MDF GRAFITE PARA BANHEIRO (mobiliário planejado para o banheiro)	UN	1,00	1.699,000	1.699,00
20	1013	MESA EM MDF FRASSINO ALMENDRA GESTÃO DE BENS E DOCUMENTOS (mobiliário planejado para o setor gestão de bens e documentos)	UN	1,00	3.561,670	3.561,67
21	1014	ARMÁRIO EM MDF BRANCO ÁRTICO GESTÃO DE BENS E DOCUMENTOS mobiliário planejado para setor de gestão de bens e documentos.	UN	1,00	2.468,330	2.468,33
22	1015	ARMÁRIO EM MDF BRANCO ÁRTICO (mobiliário planejado para setor gestão de tecnologia da informação)	UN	1,00	5.131,670	5.131,67
23	1016	MESA EM MDF FRASSINO ALMENDRA GESTÃO DE TECNOLOGIA DA INFORMAÇÃO (mobiliário planejado para o setor de gestão de tecnologia da informação)	UN	1,00	4.912,670	4.912,67
24	1017	MESA DE REUNIAO TAMPO EM MDF GRAFITE PÉS EM FRASSINO ALMENDRA (mobiliário planejado para sala de comissões)	UN	1,00	5.645,000	5.645,00
25	1018	PRATELEIRA EM MDF FRASSINO ALMEMDRA DEPOSITO (mobiliário planejado para o deposito)	UN	1,00	2.970,000	2.970,00
Valor Médio Total:						106.158,29

3. DAS DOTAÇÕES ORÇAMENTÁRIAS

3.1 As despesas com a execução do Contrato decorrentes da presente licitação correrão à Conta das seguintes contas do Orçamento da Câmara Municipal de Irupi para o exercício de 2023:

- PROJETO / ATIVIDADE: 001001.0103100013.002 – AQUISIÇÃO DE MÓVEIS E EQUIPAMENTOS - 44905200000 – EQUIPAMENTO E MATERIAL PERMANENTE – FICHA 17

4. DAS CONDIÇÕES GERAIS DE PARTICIPAÇÃO

4.1 – Somente poderão participar deste Pregão as empresas que atenderem todas as exigências contidas neste Edital e seus anexos, além das disposições legais, independentemente de transcrição e que desenvolvam as atividades objeto desta licitação.

4.2 – Não será admitida a participação nesta licitação de empresas:

4.3 – Que estejam cumprindo pena de suspensão temporária de participação em licitação e/ou impedimento de contratar com a Administração Pública;

4.4 – Que tenham sido declaradas inidôneas para licitar ou contratar com qualquer órgão público;

4.5 – Que estejam sob falência, concordata, dissolução ou liquidação;



Câmara Municipal de Irupi

4.6 – Que se subsumam nas disposições do Artigo 9º e inciso V do Artigo 27 da lei nº. 8.666/93;

4.7 – Em consórcio.

4.8 – Os documentos poderão ser apresentados em original ou por qualquer processo de cópia autenticada por tabelião de nota ou por membro da Comissão de Licitação, Pregoeiro. A autenticação se dará até o horário da abertura do certame.

4.9 – Não será realizada autenticação de documentação baseada em cópia autenticada, devendo para tanto, ser apresentado documento original.

4.10 – Quanto às certidões retiradas por meio eletrônico, não será permitido cópia autenticada, devendo ser apresentado documento original.

5. DO CREDENCIAMENTO

5.1 – Para fins de credenciamento junto a Pregoeira, o proponente deverá enviar um representante munido de documento que o credencie à participação (ANEXO II), em papel timbrado da Empresa, constando, no mínimo, nome e CNPJ, datado e assinado, com firma reconhecida, respondendo o mesmo pela representada.

5.2 – O credenciamento ocorrerá na mesma data e local mencionados no preâmbulo deste Edital, das 08:30 até as 9:00 horas.

5.3 – O credenciamento é imprescindível para que o interessado possa realizar lances verbais e sucessivos, bem como possa manifestar interesse recursal.

5.4 – Será admitido apenas 01 (um) representante para cada licitante credenciada.

5.5 – Para a efetivação do credenciamento o representante do proponente exhibirá a Pregoeira documento de identidade emitido por órgão público acompanhado de um original de instrumento procuratório (ANEXO II), ou cópia instrumento público devidamente autenticado, que o autorize a participar deste Pregão e responder pelo proponente, inclusive para oferta de lances verbais de preços, firmar declarações, desistir ou apresentar recurso, assinar ata e praticar os demais atos pertinentes ao presente certame.

5.6 – Deverá ser juntada cópia autenticada de documento (apresentação do ato constitutivo, estatuto ou contrato social e seus termos aditivos, do documento de eleição de seus administradores, devidamente registrados na Junta Comercial ou no cartório de pessoas jurídicas, conforme o caso), a fim de comprovar se o outorgante do instrumento procuratório que trata o subitem anterior possui os devidos poderes da outorga supra.

5.7 – No caso de proprietário, diretor, sócio ou assemelhado da proponente que comparecer ao local, deverá comprovar a representatividade por meio da apresentação do *ato constitutivo, estatuto ou contrato social* e seus termos aditivos, do documento de eleição de seus administradores, devidamente registrados na Junta Comercial ou no cartório de pessoas jurídicas, conforme o caso, ficando nesta hipótese, dispensado de apresentar o documento constante no Anexo II.

5.8 – Caso o proponente não compareça, mas envie toda a documentação necessária dentro do prazo estipulado, participará do Pregão com a primeira proposta apresentada quando do início dos trabalhos, renunciando a apresentação de novas propostas e a interposição de recursos.

6. DA DATA, DO LOCAL E DA HORA PARA RECEBIMENTO DOS ENVELOPES

6.1 – No dia, hora, e local mencionados no preâmbulo deste Edital, os licitantes entregarão os envelopes (PROPOSTA e HABILITAÇÃO) referentes a este Pregão.



Câmara Municipal de Irupi

6.2 – Em nenhuma hipótese serão recebidos quaisquer dos envelopes fora do prazo estabelecido neste Edital.

6.3 – Os envelopes (PROPOSTA e HABILITAÇÃO) serão entregues separadamente, devendo estar lacrados, rubricados, contendo na parte externa, além da Razão Social completa do proponente (CNPJ) os seguintes dizeres:

Câmara Municipal de Irupi - CMI
Pregão Presencial nº. 003/2023
Envelope nº. 001 – PROPOSTA DE PREÇOS

Câmara Municipal de Irupi –CMI
Pregão Presencial nº. 003/2023
Envelope nº. 002 – HABILITAÇÃO

6.4 – O Envelope nº. 001 – PROPOSTA – deverá conter as informações/documentos exigidos no item 8 deste Edital, e o Envelope nº. 002 – HABILITAÇÃO – deverá conter os documentos/informações exigidos no item 9 deste Edital.

7. DA ABERTURA DOS ENVELOPES

6.1 – Na data, hora e local indicados no preâmbulo deste Edital será aberta a sessão pela Pregoeira, sendo que nessa oportunidade os licitantes deverão apresentar declaração dando ciência de que cumprem plenamente os requisitos de habilitação (ANEXO III).

6.2 – Em cumprimento ao disposto no art. 4º, VII da Lei nº. 10.520/02 a declaração deverá ser entregue separadamente dos envelopes nº. 001 – PROPOSTA e nº. 002 – HABILITAÇÃO.

6.3 – Caso o licitante não se faça presente, deverá remeter a declaração de que trata o item 6.1 em envelope apartado que deverá trazer os seguintes dizeres:

Câmara Municipal de Irupi - CMI
Pregão Presencial nº. 003/2023
Envelope DECLARAÇÃO

6.4 – Na hipótese dos licitantes não apresentarem, no momento da entrega dos envelopes, a declaração de caráter obrigatório prevista no item 6.1, a Pregoeira disponibilizará a estes um modelo de declaração que poderá ser preenchido e assinado pelo representante credenciado.

8. DO ENVELOPE Nº. 001 – PROPOSTA DE PREÇOS

8.1 – No Envelope nº. 001 deverá conter a Proposta de Preços, obedecendo, sob pena de desclassificação, ao preenchimento conforme o anexo X – PROPOSTA DE PREÇOS, e ao que se segue:



Câmara Municipal de Irupi

8.2 – Ser formulada em 01 (uma) via, contendo a identificação da empresa licitante (no mínimo: nome e CNPJ), datada, assinada e carimbada por seu representante legal, sem emendas, rasuras ou entrelinhas;

8.3 – Discriminação completa dos serviços ofertados, devendo sempre que possível, trazer as mesmas expressões, evitando sinônimos técnicos, omissões ou acréscimos referentes à especificação do objeto;

8.4 – Validade da proposta de 60 (sessenta) dias, contados da data da abertura da mesma;

8.5 – As declarações supramencionadas deverão ser expressas, sob pena de desclassificação da proposta.

9. DO ENVELOPE Nº. 002 – HABILITAÇÃO

9.1 – Os licitantes deverão apresentar no Envelope nº 002 – HABILITAÇÃO, os documentos abaixo enumerados, sob pena de inabilitação:

9.2 – Habilitação Jurídica

a) – Ato Constitutivo, Estatuto ou Contrato Social e seus termos aditivos, devidamente registrados, em se tratando de sociedade comercial, no caso de sociedade por ações, acompanhado de documentos de eleição dos seus administradores, ou Registro Comercial no caso de empresa individual;

b) – Decreto de autorização, em se tratando de empresa ou sociedade estrangeira em funcionamento no País, e ato de registro ou autorização para funcionamento expedido pelo órgão competente, quando a atividade assim o exigir;

c) – Inscrição do ato constitutivo, no caso de sociedade civil, acompanhada de prova de diretoria em exercício.

d) – Caso os documentos referentes à Habilitação Jurídica tenham sido juntados no momento do credenciamento, e uma vez comprovada às informações mencionadas no subitem imediatamente anterior, fica o proponente dispensado de fazer nova apresentação de documentação no Envelope nº 002 – HABILITAÇÃO.

e) – Declaração de inidoneidade para licitar ou contratar com a Administração Pública enquanto perdurarem os motivos determinantes da punição ou até que seja promovida a reabilitação perante a própria autoridade que aplicou a penalidade, que poderá ser concedida sempre que o licitante ressarcir a Administração pelos prejuízos resultantes. Anexo IV.

9.3 – Regularidade Fiscal e Trabalhista

a) – CNPJ;

b) – Prova de Regularidade (certidão) com a Fazenda Municipal (sede da empresa);

c) – Prova de Regularidade (certidão) com a Fazenda Estadual (sede da empresa);

d) – Prova de Regularidade (certidão) com a Fazenda Federal (Certidão da SRF e Certidão da Dívida Ativa – Procuradoria da Fazenda), ou Certidão Conjunta;

e) – Certidão Negativa de Débitos Trabalhistas, conforme Lei 12.440/2011;

f) – Prova de Regularidade (certidão) com o FGTS (Fundo de Garantia do Tempo de Serviço);

9.4 – Qualificação econômico-financeira



Câmara Municipal de Irupi

- a) – Certidão expedida pela Corregedoria Geral da Justiça do Estado (ou órgão equivalente), do domicílio da empresa, atestando qual Cartório de Falência ou Concordata a mesma poderá responder a processos judiciais, emitida no corrente ano;
- b) – Certidão Negativa de Falência ou Concordata expedida pelo distribuidor da sede da pessoa jurídica, datada de até 60 (sessenta) dias da abertura deste Pregão;
- c) – Comprovação de capital social correspondente a 10% (dez por cento) do valor estimado do contrato, estabelecido no item 1.3 do Edital;
- d) – Balanço Patrimonial e demonstrações contábeis do último exercício social, já exigíveis e apresentados na forma da lei, que comprovem a boa situação financeira da empresa, vedada a sua substituição por balancetes ou balanços provisórios, podendo ser atualizados por índices oficiais quando encerrado há mais de 03 (três) meses da data de apresentação da proposta;
- e) – Para comprovar a boa situação financeira será considerada a constatação dos índices de Liquidez Corrente (LC), Liquidez Geral (LG) e Índice de Solvência Geral (SG), de acordo com as fórmulas e condições do Anexo VII - Modelo Cálculo dos Indicadores Econômicos
- f) – Os índices relacionados acima serão apurados a partir do balanço patrimonial referido no (item d) da qualificação econômico-financeira.
- g) – Em se tratando de instituições financeiras, caso não apresente resultado igual ou menor que 1,0 em quaisquer dos índices acima, ou que deixar de apresentá-los, deverá comprovar capital social ou patrimônio líquido igual ou superior a R\$ 20.000.000,00 (vinte milhões de reais).

9.5 Declarações

- a) Declaração (em papel timbrado da empresa) expressa firmada por seu representante legal do cumprimento do disposto no inciso XXXIII do art. 7º, da Constituição Federal, conforme modelo do Anexo V;

10. DOS BENEFÍCIOS DA LEI COMPLEMENTAR 123/2006

10.1 – Os licitantes que invocarem a condição de microempresas ou empresas de pequeno porte para fins de exercício de quaisquer dos benefícios previstos na Lei Complementar 123/2006, deverão apresentar no Envelope nº. 001 – PROPOSTA DE PREÇOS, os seguintes documentos:

10.2 – Declaração de que não está incurso em nenhuma das vedações do art. 3º. § 4º. da Lei Complementar nº. 123/2006, conforme Anexo VI;

10.3 – Certidão expedida no presente exercício pelo Órgão competente, a saber: Registro de Empresas Mercantis (Junta Comercial) ou Registro Civil de Pessoas Jurídicas (Cartório), conforme o caso, do local onde a pessoa jurídica tenha sido registrada, atestando que a empresa se enquadra na condição de Microempresa ou Empresa de Pequeno Porte, na forma do artigo 3º. Da Lei Complementar 123/2006.

10.4 – Em caso de restrição quanto à documentação de regularidade fiscal, para que a microempresa ou empresa de pequeno porte regularize sua documentação fiscal, ser-lhe-á assegurado o prazo de 02 (dois) dias úteis, cujo termo inicial será declarado a partir do momento em que a licitante for declarada arrematante, podendo ser prorrogado por igual período, a critério da Administração, na forma do art. 43 § 1º. da Lei Complementar nº. 123/2006.

10.5 – Caso a microempresa ou empresa de pequeno porte não regularize sua documentação fiscal no prazo estabelecido no item 9.4 decairá seu direito à contratação, sem prejuízo das sanções previstas no art. 81 da lei 8.666/1993 e suas alterações, sendo



Câmara Municipal de Irupi

facultado a Administração convocar os licitantes remanescentes, na ordem de classificação, ou revogar a licitação, na forma do art. 43 § 2º. da Lei Complementar nº. 123/2006 c/c o art. 64 § 2º. da Lei nº. 8.666/1993 e suas alterações.

11. DO PROCEDIMENTO DA SESSÃO E DO JULGAMENTO

11.1 – No horário e local indicados no preâmbulo, será aberta a sessão de processamento do Pregão, iniciando-se com o credenciamento dos interessados em participar do certame.

11.2 – Após os respectivos credenciamentos, as licitantes entregarão a Pregoeira os envelopes contendo a proposta de preços e os documentos de habilitação.

11.3 - A Pregoeira procederá a abertura do Envelope nº. 001 – PROPOSTA DE PREÇOS, julgando-as e classificando-as pelo **MENOR PREÇO GLOBAL**, considerando, para tanto, as disposições da Lei 10.520/2002, principalmente as previstas no Artigo 4º, inciso VIII, IX e X.

11.4 – Iniciada a abertura do primeiro envelope de proposta, estará encerrado o credenciamento e, por consequência, a possibilidade de admissão de novos participantes no certame.

11.5 – A análise das propostas pela Pregoeira visará o atendimento das condições estabelecidas neste Edital e seus anexos, sendo desclassificadas as propostas cujo objeto não atenda às especificações, prazos e condições fixados neste Edital e que apresentem preço baseado exclusivamente em proposta das demais licitantes.

11.6 – Serão classificadas as ofertas com preço até 10% (dez por cento) superior à oferta de menor valor.

11.7 – Não havendo pelo menos 3 (três) ofertas nas condições definidas no item 10.6, serão classificadas as melhores propostas até o máximo de 3 (três).

11.8 – Uma vez classificadas as propostas, a Pregoeira convidará individualmente os licitantes classificados, de forma sequencial, a apresentar lances verbais, a partir do autor da proposta classificada de maior preço e os demais, em ordem decrescente de valor, decidindo-se por meio de sorteio no caso de empate de preços.

11.9 – A desistência em apresentar lance verbal, quando convidado pela Pregoeira, implicará a exclusão do licitante da etapa de lances verbais e na manutenção do último preço apresentado pelo licitante, para efeito de ordenação das propostas.

11.10 – A Pregoeira, durante a sessão, poderá estipular normas, procedimentos, prazos e demais condições que julgar necessário a fim de pôr ordem ao certame.

11.11 – Não poderá haver desistência dos lances ofertados, sujeitando-se o proponente desistente às penalidades previstas em lei e neste Edital. Dos lances ofertados não caberá retratação.

11.12 – Não havendo mais interesse dos licitantes em apresentar lance verbal, será encerrada a etapa competitiva e ordenada às ofertas, exclusivamente pelo critério de MENOR PREÇO GLOBAL.

11.13 – A Pregoeira poderá negociar com o autor da oferta de menor valor com vistas à redução do preço.

11.14 – Após a negociação, se houver, e caso todos atendam às exigências do edital e mesmo assim permanecendo o empate, a Pregoeira examinará a aceitabilidade da(s) primeira(s) classificada(s), quanto ao objeto e valor, e adotará como critério de desempate o sorteio.



Câmara Municipal de Irupi

11.15 – Sendo aceitável a proposta, será aberto o Envelope nº. 002 – HABILITAÇÃO – e verificado o atendimento as exigências habilitatórias previstas neste edital.

11.16 – Se a oferta não for aceitável ou se o licitante desatender às exigências habilitatórias, a pregoeiro examinará as ofertas subsequentes e a qualificação dos licitantes, na ordem de classificação, e assim sucessivamente, até a apuração de uma que atenda ao edital, sendo o respectivo licitante declarado vencedor.

11.17 – Constatado o atendimento às exigências fixadas neste edital (PROPOSTA e HABILITAÇÃO), a(s) licitante(s) será(ão) habilitada(s) e declarada(s) vencedora(s), sendo-lhe(s) adjudicado o objeto do certame, caso não ocorra a manifestação de recurso.

11.18 – A adjudicação do objeto desta licitação poderá ser feita a apenas uma licitante.

11.19 – O proponente é responsável pelas informações e documentações apresentadas, sendo motivo de desclassificação ou inabilitação a prestação de quaisquer dados ou documentos falsos. A desclassificação ou inabilitação poderá ocorrer em qualquer fase, se porventura o Pregoeiro vier a tomar conhecimento de fatos que contrariem as disposições contidas neste edital ou que desabonem a idoneidade do proponente.

11.20 – A Pregoeira ou a autoridade superior poderá solicitar esclarecimentos e promover diligências, em qualquer momento e sempre que julgar necessário, fixando prazo para atendimento, destinados a elucidar ou complementar a instrução do processo, vedada a inclusão posterior de documento ou informação que deveria constar originariamente em qualquer dos envelopes.

12. DO PROCEDIMENTO DE JULGAMENTO PARA MICROEMPRESAS E EMPRESAS DE PEQUENO PORTE

12.1 – Em caso de participação de licitante que detenha condição de microempresa ou empresa de pequeno porte, nos termos da Lei Complementar nº. 123/2006 serão adotados os seguintes procedimentos:

12.2 – Será assegurada como critério de desempate, preferência na contratação para as microempresas ou empresas de pequeno porte, entendendo-se por empate aquelas situações em que as propostas apresentadas pela microempresa e empresas de pequeno porte sejam iguais ou até 5% (cinco por cento) superiores à proposta mais bem classificada.

12.3 – Para efeito do disposto no item acima, ocorrendo empate, proceder-se-á da seguinte forma:

12.4 – A microempresa ou empresa de pequeno porte melhor classificada será convocada para apresentar nova proposta de preço inferior àquela considerada vencedora do certame;

12.5 – Não ocorrendo a contratação da microempresa ou empresa de pequeno porte conforme previsto na alínea “a” deste item, serão convocadas as remanescentes que porventura se enquadrarem nos termos da Lei Complementar nº. 123/2006, observando a ordem classificatória, para exercício do mesmo direito;

12.6 – No caso de igualdade de valores apresentados pelas microempresas e empresas de pequeno porte, será realizado sorteio entre elas para se identificar aquela que primeiro poderá apresentar a melhor oferta.

12.7 – Na hipótese de não contratação nos termos previstos no item 12.1, o objeto será adjudicado em favor da licitante originalmente vencedora do certame.

12.8 – O disposto neste item somente se aplicará quando a melhor oferta inicial não for apresentada por microempresa ou empresa de pequeno porte.



Câmara Municipal de Irupi

13. DOS RECURSOS

13.1 – Dos atos relacionados a este procedimento licitatório cabem os recursos previstos na Lei nº. 10.520/02 e na Lei 8.666/93 e suas alterações, sendo a autoridade superior para o recurso o Exmo. Sr. Presidente da Câmara, por intermédio da Pregoeira, que poderá reconsiderar a sua decisão ou fazê-lo subir, devidamente informados.

13.1.1 O REFERIDO RECURSO DEVERÁ SER PROTOCOLADO NO SETOR DE PROTOCOLO NO ENDEREÇO CONSTANTE NO PREÂMBULO DESTES EDITAIS, NO HORÁRIO DE 12:00 ÀS 18:00 HORAS, observado os prazos previstos na Lei 8.666/1993 e Lei 10.520/2002.

13.2 – Decairá do direito de impugnar o Edital, o licitante que não o fizer até o segundo dia útil que anteceder a abertura das propostas, no mesmo horário e local indicado no item anterior.

13.3 – Ao final da sessão, o licitante que desejar recorrer contra decisões da Pregoeira poderá fazê-lo, manifestando sua intenção imediatamente após a fase competitiva, com registro da síntese de suas razões, sendo-lhe facultado juntar memoriais no prazo de 03 (três) dias. Os interessados ficam, desde logo, intimados apresentar contrarrazões em igual número de dias, que começarão a correr do término do prazo do recorrente.

13.4 – A falta de manifestação imediata e motivada do licitante importará a decadência do direito de recurso, a adjudicação do objeto do certame pela Pregoeira à licitante vencedora e o encaminhamento do processo à autoridade competente para a homologação.

13.5 – NÃO SERÃO CONHECIDAS AS IMPUGNAÇÕES E RECURSOS PROTOCOLADOS FORA DO LOCAL PREVISTO NO PREÂMBULO DESTES EDITAIS, APRESENTADOS FORA DO PRAZO LEGAL E/OU SUBSCRITOS POR REPRESENTANTE NÃO HABILITADO LEGALMENTE OU NÃO IDENTIFICADO NO PROCESSO PARA RESPONDER PELO PROPONENTE.

13.6 – Os recursos contra decisões da pregoeira terão efeito suspensivo, na forma do Artigo 109 § 2º. da Lei nº. 8.666/93.

13.7 – O acolhimento do recurso importará invalidação apenas dos atos insuscetíveis de aproveitamento.

14. DA HOMOLOGAÇÃO E DA ADJUDICAÇÃO

14.1 – A classificação das propostas, o julgamento da proposta e da habilitação serão submetidos à autoridade superior para deliberação quanto à sua homologação e a adjudicação do objeto da licitação, caso ocorra recurso.

14.2 – Caso não haja interesse recursal manifestado na sessão a Pregoeira é quem adjudicará o objeto, sendo que esta adjudicação não produzirá efeitos até a homologação pela autoridade superior.

15 – DOS PRAZOS E CONDIÇÕES PARA ASSINATURA DO CONTRATO

15.1 – Homologada a licitação, não havendo recurso, será o licitante vencedor convocado para assinar o contrato, o que deverá ocorrer no prazo de 02 (dois) dias úteis, a contar da convocação.

15.2 – Para efetivar a assinatura, o licitante vencedor deverá apresentar o comprovante de situação regular perante as contribuições previdenciárias (INSS, FGTS), e ainda estar em dia com a fazenda municipal.



Câmara Municipal de Irupi

15.3 – Caso não compareça devidamente munido da documentação para firmar o contrato, poderão ser aplicadas as penalidades previstas neste edital e seus anexos, quais sejam, multa de 10% (dez por cento) sobre o valor estimado do contrato e, ainda, a suspensão para contratar com a Administração ou a declaração de inidoneidade para contratar com a Administração Municipal, nos termos do artigo 87 da Lei nº 8.666/93.

16.4 – A recusa injustificada em assinar o contrato dentro do prazo estabelecido no item 14.1 ou a não apresentação de situação regular no ato da assinatura, sujeitará o licitante vencedor às penalidades previstas neste edital. Neste caso, a pregoeira examinará as ofertas subsequentes e a habilitação dos proponentes observadas à ordem de classificação, até a apuração de uma que atenda ao Edital, sendo o respectivo proponente convocado para negociar redução do preço ofertado, nos termos do artigo 4º, inc. XXIII da Lei nº 10.520/02.

16.5 – A contratação poderá ser cancelada pela Administração:

- a) unilateralmente, nos termos da legislação pertinente, em especial pela ocorrência de uma das hipóteses contidas no art. 78 da Lei nº 8.666/93;
- b) – amigavelmente, formalizada em autorização escrita e fundamentada do CONTRATANTE;
- c) – judicialmente, nos termos da legislação.

17. DA ENTREGA, DOS PRAZOS E DOS CRITÉRIOS DE ACEITAÇÃO DO OBJETO

17.1 O objeto do presente Termo de Referência deverá ser entregue e instalado na sua totalidade no prazo máximo de 90 (quinze) dias corridos após a assinatura do contrato.

17.2 O objeto do presente Edital deverá ser entregue e instalado, acompanhado de Nota Fiscal/Fatura nas dependências da Câmara Municipal de Irupi, Rua Laurentina Miranda de Leal, 202, Centro – Irupi – ES, CEP: 29398000, seguindo minuciosamente a localização por setor indicada no anexo I do Termo de Referência.

17.3 O objeto poderá ser rejeitado, no todo ou em parte, no ato da entrega, quando em desacordo com as especificações constantes neste Termo de Referência e na proposta, devendo ser substituídos no prazo de 15 (quinze) dias.

17.4 O recebimento definitivo será emitido no prazo de 5 (cinco) dias úteis após o término da instalação dos móveis, após comprovada a conformidade dos objetos com as especificações deste Termo e seus anexos.

18. DA VIGÊNCIA CONTRATUAL

18.1 O contrato decorrente do presente Edital terá vigência 90 (noventas) a partir de sua assinatura.

19. DO PAGAMENTO

19.1 O pagamento do objeto do presente Termo será efetuado no prazo máximo de 30 (trinta) dias, após a conferência e recebimento definitivo da totalidade do objeto, atestada pelo setor de Gestão de Bens e Documentos na respectiva Nota Fiscal/Fatura.

19.2 Para efeito do pagamento devido o fornecedor deverá ainda apresentar, juntamente com a Nota fiscal/Fatura, os comprovantes de quitação das obrigações relativas ao FGTS, INSS e às Fazendas Públicas Federal, Estadual e Municipal.



Câmara Municipal de Irupi

19.3 Havendo erro no documento de cobrança, ou outra circunstância que impeça a liquidação da despesa, esta ficará com o pagamento pendente até que o fornecedor providencie as medidas saneadoras necessárias, não ocorrendo, neste caso, qualquer ônus à Câmara Municipal de Irupi.

20. DAS SANÇÕES ADMINISTRATIVAS

20.1 - Comete infração administrativa, nos termos da Lei 10.520/2002, o licitante ou adjudicatário que:

- 20.1.1 - Não assinar o termo de contrato, quando convocado dentro do prazo de validade da proposta;
- 20.1.2 - Não retirar o instrumento que substitui o termo de contrato, quando convocado dentro do prazo de validade da proposta;
- 20.1.3 - Deixar de entregar os documentos exigidos;
- 20.1.4 - Apresentar documento falso;
- 20.1.5 - Ensejar o retardamento da licitação;
- 20.1.6 - Não manter a proposta;
- 20.1.7 - Cometer fraude fiscal; ou
- 20.1.8 - Comportar-se de modo inidôneo.

20.2 - Reputar-se-á comportamento inidôneo, exemplificativamente, os tipificados nos Arts. 90 a 97 da Lei 8.666/1993 e no art. 5º da Lei 12.846/2013, a declaração falsa quanto às condições de participação e quanto ao enquadramento como ME/EPP ou equiparadas.

20.3 - O licitante ou adjudicatário que cometer qualquer das infrações discriminadas ficará sujeito, sem prejuízo da responsabilidade penal e civil, às seguintes sanções:

- 17.3.1 - Multa de até 10% (dez por cento) sobre o valor estimado para os lotes em que participou o licitante;
- 17.3.2 - Impedimento de licitar e de contratar com a União, Estados, Distrito Federal ou Municípios e descredenciamento no Cadastro de Fornecedores do Município Irupi/ES, pelo prazo de até cinco anos.

20.4 - A penalidade de multa pode ser aplicada cumulativamente com a sanção de impedimento.

20.5 - A aplicação de qualquer das penalidades previstas realizar-se-á em processo administrativo que assegurará o contraditório e a ampla defesa, observando-se além da disciplina legal o disposto no termo de contrato ou no termo de referência quanto ao procedimento e outras condições.

20.6 - As sanções por atos praticados durante a execução do contrato estão previstas na Minuta de Contrato – Anexo IX deste Edital.

21. DAS DISPOSIÇÕES GERAIS

21.1 – Este Edital será regido pelas regras e princípios publicistas, amparado pela Lei nº.10.520/02 e pela Lei nº. 8.666/93 com suas alterações, decisões dos Tribunais inerentes ao caso, independente da transcrição das normas vigentes.



Câmara Municipal de Irupi

20.2 – As normas disciplinadoras desta licitação serão interpretadas em favor da ampliação da disputa, respeitada a igualdade de oportunidade entre as licitantes e desde que não comprometam o interesse público, a finalidade e a segurança da contratação.

20.3 – As Empresas que se enquadrarem como Microempresas e Empresas de Pequeno Porte, deverão se submeter às regras da Lei Complementar nº. 123/2006, que institui o Estatuto Nacional das Microempresas e Empresas de Pequeno Porte.

20.4 – Ao apresentar proposta, fica subentendido que o licitante conhece todas as condições estabelecidas no presente edital e em seus anexos.

20.5 – O presente Edital poderá ser obtido no setor de contratações, no endereço mencionado no preâmbulo deste Edital, no horário de 12:00 às 18:00 horas, de segunda a sexta-feira, ou através do site: <http://www.camarairupi.es.gov.br>.

20.6 – Compete a cada licitante fazer um minucioso exame do Edital, e das condições nele estabelecidas. Todas as divergências, dúvidas ou erros porventura encontrados, para a devida correção ou esclarecimentos, poderão ser apresentados por escrito à Pregoeira no prazo legal ou pelo telefone (28) 3548-1157, ou ainda pelo endereço eletrônico cpl@camarairupi.es.gov.br.

20.7 – A Pregoeira e/ou membro da equipe de apoio reserva-se ao direito de efetuar diligências com a finalidade de verificação da autenticidade e veracidade dos documentos e das informações apresentadas nas propostas.

20.8 – A Pregoeira solicitará, em qualquer época ou oportunidade, informações complementares, se julgar necessário.

20.9 – Poderão ser convidados a colaborar com a Pregoeira, assessorando-o, quando necessário, profissionais de reconhecida competência técnica, não vinculada, direta ou indiretamente a qualquer dos licitantes, bem como qualquer outro servidor desta CMI.

20.10 – A pregoeira resolverá os casos omissos com base no ordenamento jurídico vigente.

20.11 – A pregoeira pode a qualquer tempo negociar o preço com o licitante vencedor a fim de almejar proposta mais vantajosa para a Administração.

20.12 – Informações complementares inerentes a este pregão poderão ser obtidas pelos Interessados pelo tel.: (28) 3548-1157, em dias úteis no horário de 12:00 h às 18:00 h.

20.13 – A pregoeira, no interesse público, poderá relevar omissões puramente formais, desde que não seja infringido o princípio da vinculação ao instrumento convocatório e da isonomia.

20.14 – Por razões de interesse público decorrente de fato superveniente devidamente comprovado, a Administração poderá revogar a licitação, ou anulá-la por ilegalidade, mediante parecer escrito e devidamente fundamentado, sem que tal ato possa gerar obrigação de indenizar, ressalvado o disposto no parágrafo único do art. 59 da Lei nº. 8.666/93.

20.15 – No caso de desfazimento do processo licitatório, fica assegurado o contraditório e a ampla defesa.

20.16 O foro para dirimir questões relativas ao futuro Edital será o da cidade de Iúna/ES, com exclusão de qualquer outro.

20.17 Constituem anexos deste edital, dele fazendo parte:

- a) Anexo I – Termo de Referência - Especificação do objeto e demais condições;
- b) Anexo II – Modelo de Credenciamento;
- c) Anexo III – Modelo de Declaração de Cumprimento dos Requisitos de Habilitação;



Câmara Municipal de Irupi

- d) Anexo IV – Modelo de Declaração de Inexistência de Impedimento para Contratar Ou Licitar com a Administração Pública
- e) Anexo V – Modelo de Declaração de Cumprimento ao disposto no inciso XXXIII do Art. 7º. Da Constituição Federal;
- f) Anexo VI – Modelo de Declaração de não Enquadramento nas Vedações da Lei Complementar 123/2006;
- g) Anexo VII – Modelo Cálculo dos Indicadores Econômicos
- h) Anexo VIII – Declaração de Microempresa e Empresa de Pequeno Porte (Modelo)
- i) Anexo IX – Minuta de Contrato
- j) Anexo X – Proposta de Preços

Irupi/ES, 28 de agosto de 2023.

ROSANGELA BATISTA DA COSTA
Pregoeira Oficial CMI



Câmara Municipal de Irupi

ANEXO I

TERMO DE REFERÊNCIA

PREGÃO PRESENCIAL Nº 003/2023



CÂMARA MUNICIPAL DE IRUPI
GESTÃO DE BENS E DOCUMENTOS

TERMO DE REFERÊNCIA N. 005/2023

1.DO OBJETO

1.1 Contratação de empresa especializada para fabricação, fornecimento e instalação de mobiliário planejado para a Câmara Municipal de Irupi/ES, conforme especificações e quantidades detalhadas no Anexo I – Projeto de Interiores / Mobiliário Planejado, e descrição resumida na tabela abaixo:

Item	Código	Especificação	Unid.	Quantid.	Unitário	Total
1	994	PAINÉIS E PORTA DO GABINETE DO PRESIDENTE EM MDF FRASSINO ALMENDRA (mobiliario planejado para a recepção.)	UN	1,00	9.472,970	9.472,97
2	995	MESA EM MDF BRANCO ÁRTICO TRAMA E FRASSINO ALMENDRA E MDF- BRANCO ÁRTICO (mobiliário planejado para recepção.)	UN	1,00	1.430,000	1.430,00
3	996	ARMÁRIO EM MDF BRANCO ÁRTICO RECEPÇÃO. (móvel atras da mesa da secretária na recepção.)	UN	1,00	3.706,670	3.706,67
4	997	ARMÁRIO EM MDF BRANCO ÁRTICO GABINETE DO PRESIDENTE (mobiliario planejado para a gabinete do presidente)	UN	1,00	3.760,000	3.760,00
5	998	MESA EM MDF FRASSINO ALMENDRA GABINETE DO PRESIDENTE. mobiliario planejado para gabinete do presidente.	UN	1,00	2.546,670	2.546,67
6	999	PRATELEIRA EM MDF FRASSINO ALMENDRA GABINETE DO PRESIDENTE. (mobiliarioa planejado para da gabinete do presidente.)	UN	1,00	1.149,330	1.149,33
7	1000	ARMÁRIOS SUPERIORES EM MDF CINZA COBALDO VEL (mobiliario planejado superior para copa)	UN	1,00	3.382,670	3.382,67
8	1001	ARMÁRIOS INFERIORES EM MDF CINZA COBALDO VEL mobiliario planejado inferior para copa	UN	1,00	5.357,000	5.357,00
9	1002	PAINEL EM MDF, FRASSINO ALMENDRA E DETALHE EM MDF, VOLAKAS MICRO (mobiliario planejado para sala das comissões.)	UN	1,00	9.366,300	9.366,30



CÂMARA MUNICIPAL DE IRUPI
GESTÃO DE BENS E DOCUMENTOS

10	1003	APARADOR EM MDF METALLIC SUEDE (mobiliario planejado para sala das comissões)	UN	1,00	3.733,330	3.733,33
11	1004	ARMÁRIO EM MDF BRANCO ÁRTICO (mobiliario planejado para o deposito)	UN	1,00	2.160,000	2.160,00
12	1005	PAINEL EM MDF FRASSINO ALMENDRA (mobiliario planejado para sala de espera.)	UN	1,00	5.558,330	5.558,33
13	1006	MESA EM MDF FRASSINO ALMENDRA E MDF GRAFITE mobiliario planejado para o departamento financeiro.	UN	2,00	2.226,670	4.453,34
14	1007	ARMÁRIO EM MDF METALLIC SUEDE (mobiliario planejado para departamento financeiro.)	UN	1,00	5.853,330	5.853,33
15	1008	MESA EM MDF FRASSINO ALMENDRA E MDF GRAFITE mobiliario planejado para departamento juridico.	UN	2,00	2.226,670	4.453,34
16	1009	ARMÁRIO EM MDF METALLIC SUEDE (mobiliario planejado para departamento juridico)	UN	1,00	6.010,000	6.010,00
17	1010	ARMÁRIO EM MDF METALLIC SUEDE CONTROLADORIA (mobiliario planejado para controladoria interna.)	UN	1,00	5.320,000	5.320,00
18	1011	MESA EM MDF FRASSINO ALMENDRA CONTROLADORIA (mobiliario planejado para controladoria interna)	UN	1,00	2.056,670	2.056,67
19	1012	ARMÁRIO EM MDF GRAFITE PARA BANHEIRO (mobiliario planejado para o banheiro)	UN	1,00	1.699,000	1.699,00
20	1013	MESA EM MDF FRASSINO ALMENDRA GESTÃO DE BENS E DOCUMENTOS (mobiliario planejado para o setor gestão de bens e documentos)	UN	1,00	3.561,670	3.561,67
21	1014	ARMÁRIO EM MDF BRANCO ÁRTICO GESTÃO DE BENS E DOCUMENTOS mobiliario planejado para setor de gestão de bens e documentos.	UN	1,00	2.468,330	2.468,33
22	1015	ARMÁRIO EM MDF BRANCO ÁRTICO (mobiliario planejado para setor gestão de tecnologia da informação)	UN	1,00	5.131,670	5.131,67



CÂMARA MUNICIPAL DE IRUPI
GESTÃO DE BENS E DOCUMENTOS

23	1016	MESA EM MDF FRASSINO ALMENDRA GESTÃO DE TECNOLOGIA DA INFORMAÇÃO (mobiliário planejado para o setor de gestão de tecnologia da informação)	UN	1,00	4.912,670	4.912,67
24	1017	MESA DE REUNIAO TAMPO EM MDF GRAFITE PÉS EM FRASSINO ALMENDRA (mobiliário planejado para sala de comissões)	UN	1,00	5.645,000	5.645,00
25	1018	PRATELEIRA EM MDF FRASSINO ALMEMDRA DEPOSITO (mobiliário planejado para o deposito)	UN	1,00	2.970,000	2.970,00
Valor Médio Total:						106.158,29

1.2 As especificações contidas no no “Anexo I – Projeto de Interiores / Mobiliário Planejado” deverão ser rigorosamente atendidas seja quanto às medidas, cores, tipos de material, acabamentos ou quaisquer outros atributos.

2.DA JUSTIFICATIVA

2.1 O Art., § 1º da Lei Municipal nº 1034/2022, que “DISPÕE SOBRE A NOVA ESTRUTURA ADMINISTRATIVA DA CÂMARA MUNICIPAL DE IRUPI, ESTADO DO ESPÍRITO SANTO”, assim descreve, dentre outras atribuições deste setor, as seguintes:

“Art. 19 O Setor de Gestão de Bens e documentos exercerá as atividades relacionadas a seguir:

§ 1º Bens patrimoniais:

I - Gerenciamento e execução das aquisições de materiais de consumo e bens permanentes.

II - Controle dos bens patrimoniais móveis e imóveis da Câmara Municipal de Irupi;

III - Controle dos bens de consumo em estoque;

IV - Guarda, conservação e manutenção dos bens móveis e imóveis;”



CÂMARA MUNICIPAL DE IRUPI **GESTÃO DE BENS E DOCUMENTOS**

2.2 Da necessidade da Contratação

O edifício sede deste Poder Legislativo Municipal consta de 20 anos desde sua construção. Neste período os ambientes internos onde trabalham servidores e vereadores, bem como, os ambientes de atendimento ao público, não sofreram quaisquer intervenções que visassem melhorias em suas instalações. O único ambiente interno que recebeu adequações recentemente foi o Plenário da Câmara Municipal, onde foram realizadas melhorias em iluminação e climatização.

Algumas atividades administrativas da Câmara estão em parte comprometidas pela carência de espaço para o trabalho dos servidores, o que poderia ser resolvido, ou amenizado, no estudo do melhor aproveitamento dos espaços, seja por soluções de “design de interior”, ou por adequações que criem novos ambientes de trabalho. Pretende-se, então, otimizar o uso dos espaços nos ambientes internos.

Para a proposição de soluções referentes às questões acima apresentadas, se fez necessária a contratação de profissional de arquitetura, por meio de empresa especializada, uma vez que a Câmara Municipal de Irupi, não dispõe de tal profissional em seu quadro de servidores. Tal contratação se deu âmbito do processo administrativo 003/2023, que culminou no contrato 001/2023, e subsidiará o presente termo, especialmente quanto às soluções apresentadas e seus aspectos técnicos.

Por fim, tendo em vista o que acima foi dito, e as soluções apresentadas no projeto de interiores, justifica-se a necessidade aquisição de mobiliário, pelo tempo de uso dos móveis atuais e pela demanda por melhores condições e espaços de trabalho nos ambientes internos da Câmara Municipal de Irupi/ES.

3. DA FUNDAMENTAÇÃO LEGAL

3.1 A aquisição de bens objeto do presente Termo de Referência encontra o amparo da Lei nº 10.520 de 17 de julho de 2002, da Lei Complementar nº 123 de 14 de dezembro de 2006, alterada pela Lei complementar nº 147, de 7 de agosto de 2014, aplicando-se, subsidiariamente, a Lei nº 8.666, de 21 de junho de 1993, atualizada, bem como nas condições estabelecidas neste termo.

3.2 Os bens referenciados neste Termo de Referência, dadas as suas características, enquadram-se no conceito de bens e serviços comuns, conforme definido no parágrafo único do art. 1º, da Lei nº 10.520.



CÂMARA MUNICIPAL DE IRUPI
GESTÃO DE BENS E DOCUMENTOS

4.DA ENTREGA E DOS CRITÉRIOS DE ACEITAÇÃO DO OBJETO

4.1 O objeto do presente Termo de Referência deverá ser entregue e instalado na sua totalidade no prazo máximo de 90 (quinze) dias corridos após assinatura do contrato.

4.2 O objeto do presente Termo deverá ser entregue e instalado, acompanhado de Nota Fiscal/Fatura nas dependências da Câmara Municipal de Irupi, Rua Laurentina Miranda de Leal, 202, Centro – Irupi – ES, CEP: 29398000, seguindo minuciosamente a localização indicada no anexo I do presente Termo.

4.4 O objeto poderá ser rejeitado, no todo ou em parte, no ato da entrega, quando em desacordo com as especificações constantes neste Termo de Referência e na proposta, devendo ser substituídos no prazo de 15 (quinze) dias.

4.5 O recebimento definitivo será emitido no prazo de 5 (cinco) dias úteis após o término da instalação dos móveis, após comprovada a conformidade dos objetos com as especificações deste Termo e seus anexos

5.DOS VALORES ESTIMADOS PARA CONTRATAÇÃO

5.1 O valor total estimado para a aquisição do objeto deste Termo de Referência com base no preço médio apurado é de R\$ 106.158,29 (cento e seis mil, cento e cinquenta e oito reais e vinte e nove centavos).

6.DAS OBRIGAÇÕES DA CONTRATANTE

6.1. Receber o objeto no prazo e condições estabelecidas no Edital e seus anexos;

6.2. Verificar minuciosamente, no prazo fixado, a conformidade dos bens recebidos provisoriamente com as especificações constantes do Edital e da proposta, para fins de aceitação e recebimento definitivo;

6.3 Comunicar à Contratada, por escrito, sobre imperfeições, falhas ou irregularidades verificadas no objeto fornecido, para que seja substituído, reparado ou corrigido;

6.4. Acompanhar e fiscalizar o cumprimento das obrigações da Contratada, através de comissão/servidor especialmente designado;

6.5. Efetuar o pagamento à Contratada no valor correspondente ao fornecimento do objeto, no prazo e forma estabelecidos no Edital e seus anexos;

6.6. A CONTRATANTE não responderá por quaisquer compromissos assumidos pela Contratada com terceiros, ainda que vinculados à execução do presente



CÂMARA MUNICIPAL DE IRUPI
GESTÃO DE BENS E DOCUMENTOS

Termo de Contrato, bem como por qualquer dano causado a terceiros em decorrência de ato da Contratada, de seus empregados, prepostos ou subordinados.

7. DAS OBRIGAÇÕES DA CONTRATADA

7.1. A Contratada deve cumprir todas as obrigações constantes no Edital, seus anexos e sua proposta, assumindo como exclusivamente seus os riscos e as despesas decorrentes da boa e perfeita execução do objeto e, ainda:

7.2. Efetuar a entrega do objeto em perfeitas condições, conforme especificações, prazo e local constantes no Termo de Referência e seus anexos, acompanhado da respectiva nota fiscal, na qual constarão as indicações referentes à: marca, fabricante, modelo, procedência e prazo de garantia ou validade mínima de seis meses contados da data de entrega;

7.3 Responsabilizar-se pelos vícios e danos decorrentes do objeto, de acordo com os artigos 12, 13 e 17 a 27, do Código de Defesa do Consumidor (Lei nº 8.078, de 1990);

7.4. Substituir, reparar ou corrigir, às suas expensas, no prazo fixado neste Termo de Referência, o objeto com avarias ou defeitos;

7.5 Comunicar à Contratante, no prazo máximo de 24 (vinte e quatro) horas que antecede a data da entrega, os motivos que impossibilitem o cumprimento do prazo previsto, com a devida comprovação.

7.6 Manter, durante toda a execução do contrato, em compatibilidade com as obrigações assumidas, todas as condições de habilitação e qualificação exigidas na licitação;

7.7 Indicar preposto para representá-la durante a execução do contrato.

7.8 Realizar a conferência das medidas apresentadas neste Termo de Referência antes da fabricação dos móveis.

8. DO CONTROLE E DA FISCALIZAÇÃO DA EXECUÇÃO

8.1. Nos termos do art. 67 Lei nº 8.666, de 1993, será designado representante para acompanhar e fiscalizar a entrega dos bens, anotando em registro próprio todas as ocorrências relacionadas com a execução e determinando o que for necessário à regularização de falhas ou defeitos observados.



CÂMARA MUNICIPAL DE IRUPI

GESTÃO DE BENS E DOCUMENTOS

8.2. A fiscalização de que trata este item não exclui nem reduz a responsabilidade da Contratada, inclusive perante terceiros, por qualquer irregularidade, ainda que resultante de imperfeições técnicas ou vícios redibitórios, e, na ocorrência desta, não implica em corresponsabilidade da Administração ou de seus agentes e prepostos, de conformidade com o art. 70 da Lei nº 8.666, de 1993.

8.3. O representante da Administração anotarà em registro próprio todas as ocorrências relacionadas com a execução do contrato, indicando dia, mês e ano, bem como o nome dos funcionários eventualmente envolvidos, determinando o que for necessário à regularização das falhas ou defeitos observados e encaminhando os apontamentos à autoridade competente para as providências cabíveis.

10. DAS SANÇÕES

10.1 De conformidade com o art. 86, da Lei nº. 8.666/93 e suas alterações, o atraso injustificado na realização do fornecimento do objeto deste certame sujeitará a empresa, a juízo da Administração, à multa moratória de 2% (dois por cento) por dia de atraso, até o limite de 10% (dez por cento);

10.1.1 A multa prevista no item 10.1 poderá cumular com as demais sanções administrativas.

10.3. Nos termos do artigo 87, da Lei 8.666/93 e suas alterações, pela inexecução total ou parcial do objeto contratado, a CONTRATANTE poderá aplicar à CONTRATADA, mediante publicação em Diário Oficial, as seguintes penalidades:

a) advertência por escrito;

b) multa administrativa com natureza de perdas e danos da ordem de 10% (dez por cento) sobre a parcela inadimplida do contrato;

c) suspensão temporária de participação em licitação e impedimento de contratar com o Município de Irupi, por prazo não superior a 02 (dois) anos, sendo que em caso de inexecução total, sem justificativa aceita pela Câmara Municipal de Irupi/ES, será aplicado o limite máximo temporal previsto para a penalidade 02 (dois) anos;

d) Declaração de inidoneidade para licitar junto à Administração Pública, enquanto perdurarem os motivos determinantes da punição, ou até que seja promovida a reabilitação perante a própria autoridade que aplicou a penalidade, de acordo com o inciso IV do art. 87 da Lei 8.666/93 e suas alterações.



CÂMARA MUNICIPAL DE IRUPI

GESTÃO DE BENS E DOCUMENTOS

10.4. Se a contratada não proceder ao recolhimento da multa no prazo de 05 (cinco) dias úteis contados da intimação por parte do Câmara Municipal de Irupi/ES, o respectivo valor será descontado dos créditos que a contratada possuir com esta Câmara e, se estes não forem suficientes, o valor que sobejar será encaminhado para inscrição em Dívida Ativa e posterior execução pela Departamento Jurídico da Câmara Municipal de Irupi.

10.5. Em se tratando de adjudicatária que não comparecer para retirar a Nota de Empenho, o valor da multa não recolhida será encaminhado para inscrição em Dívida Ativa e posterior execução pelo Departamento Jurídico da Câmara Municipal de Irupi/ES.

10.6. Do ato que aplicar a penalidade caberá recurso, no prazo de 05 (cinco) dias úteis, a contar da ciência da intimação, podendo a Administração reconsiderar sua decisão ou nesse prazo encaminhá-lo devidamente informado para a apreciação e decisão superior, dentro do mesmo prazo.

10.7. Nenhuma sanção será aplicada sem o devido processo administrativo, que prevê defesa prévia do interessado e recurso nos prazos definidos em lei.

11. DO PAGAMENTO

11.1 O pagamento do objeto do presente Termo será efetuado no prazo máximo de 30 (trinta) dias, após a conferência e recebimento definitivo da totalidade do objeto, atestada pelo setor de Gestão de Bens e Documentos na respectiva Nota Fiscal/Fatura.

11.2 Para efeito do pagamento devido o fornecedor deverá ainda apresentar, juntamente com a Nota fiscal/Fatura, os comprovantes de quitação das obrigações relativas ao FGTS, INSS e às Fazendas Públicas Federal, Estadual e Municipal.

11.3 Havendo erro no documento de cobrança, ou outra circunstância que impeça a liquidação da despesa, esta ficará com o pagamento pendente até que o fornecedor providencie as medidas saneadoras necessárias, não ocorrendo, neste caso, qualquer ônus à Câmara Municipal de Irupi.

12. DA DOTAÇÃO ORÇAMENTÁRIA

12.1 A despesa a futura contratação correrá à conta da seguinte classificação orçamentária:

- PROJETO / ATIVIDADE: 001001.0103100013.002 – AQUISIÇÃO DE MÓVEIS E EQUIPAMENTOS



CÂMARA MUNICIPAL DE IRUPI
GESTÃO DE BENS E DOCUMENTOS

- 44905200000 – EQUIPAMENTO E MATERIAL
PERMANENTE – FICHA 017

12. DAS DISPOSIÇÕES GERAIS

17.1 A empresa vencedora do certame deverá fornecer ao fiscal do contrato um número de telefone fixo, um número de telefone móvel (celular) e endereço de e-mail, para eventuais chamadas de emergência, as quais deverão ser atendidas em, no máximo, duas horas.

17.2 Os proponentes são responsáveis pela fidelidade e legitimidade das informações e dos documentos apresentados em qualquer fase da licitação.

17.3 Aos casos omissos aplicar-se-ão as demais disposições constantes da legislação pertinente.

17.4 O foro para dirimir questões relativas ao futuro Edital será o da cidade de Irupi/ES, com exclusão de qualquer outro.

17.5 Qualquer pedido de esclarecimento em relação a eventuais dúvidas na interpretação do presente Termo de Referência deverá ser encaminhado, por ao Setor de Gestão de Bens e Documentos da Câmara Municipal através do endereço eletrônico gbb@camarairupi.es.gov.br.

Irupi, 23 de Agosto de 2023

ANDERSON AFONSO DA SILVA

Gestor de Bens e Documentos / CMI

Ato n. 006/2023

ANEXO I

PROJETO PARA MÓVEIS PLANEJADOS CÂMARA MUNICIPAL DE IRUPI - ES

PROCESSO ADMINISTRATIVO 006/2023

MOBILIÁRIO PLANEJADO

TÉRREO

AMBIENTE: Recepção

MOBILIÁRIO:

- Painel em MDF Berneck – Frassino Almendra
- Armário em MDF Duratex – Branco Ártico
- Mesa em MDF Berneck – Frassino Almendra e MDF Duratex – Branco Ártico

AMBIENTE: Gabinete do Presidente

MOBILIÁRIO:

- Armário em MDF Duratex – Branco Ártico
- Mesa em MDF Berneck – Frassino Almendra
- Prateleira em MDF Berneck – Frassino Almendra
- Persiana Romana tela solar 5%

AMBIENTE: Copa

MOBILIÁRIO:

- Armários superiores em MDF Berneck – Cinza cobaldo vel
- Armários inferiores em MDF Berneck – Cinza cobaldo vel
- Bancada em granito branco Itaúnas

- Banqueta moderna para balcão Irman Fixa - Preta
- Persiana Romana tela solar 5%

AMBIENTE: Sala das comissões

MOBILIÁRIO:

- Painel em MDF Berneck – Frassino Almendra e detalhe em MDF Berneck – Volakas Micro
- Aparador em MDF Berneck – Metallic Suede
- Persiana Romana tela solar 5%
- Mesa em MDF - Tampo Grafite - Pés Frassino Almendra

AMBIENTE: Banheiro

MOBILIÁRIO:

- Bancada em granito São Gabriel
- Prateleira em Granito São Gabriel

AMBIENTE: Depósito

MOBILIÁRIO:

- Prateleira em granito Branco Itaúnas
- Armário em MDF Duratex – Branco Ártico

1º PAVIMENTO

AMBIENTE: Sala de espera

MOBILIÁRIO:

- Painel em MDF Berneck – Frassino Almendra
- Cadeira Marcela – Rivatti

AMBIENTE: Departamento financeiro

MOBILIÁRIO:

- Armário em MDF Berneck – Metallic Suede
- Mesa em MDF Berneck – Frassino Almendra e MDF Duratex – Grafite
- Persiana Romana tela solar 5%

AMBIENTE: Departamento jurídico

MOBILIÁRIO:

- Armário em MDF Berneck – Metallic Suede
- Mesa em MDF Berneck – Frassino Almendra e MDF Duratex – Grafite
- Persiana Romana tela solar 5%

AMBIENTE: Controladoria Interna

MOBILIÁRIO:

- Mesa em MDF Berneck – Frassino Almendra
- Armário em MDF Berneck – Metallic Suede
- Persiana Romana tela solar 5%

AMBIENTE: Banheiro

MOBILIÁRIO:

- Armário em MDF Duratex – Grafite

AMBIENTE: Gestão de bens e documentos

MOBILIÁRIO:

- Mesa em MDF Berneck – Frassino Almendra
- Armário em MDF Duratex – Branco Ártico
- Persiana Romana tela solar 5%

AMBIENTE: Gestão de tecnologia da informação

MOBILIÁRIO:

- Mesa em MDF Berneck – Frassino Almendra
- Armário em MDF Duratex – Branco Ártico
- Persiana Romana tela solar 5%

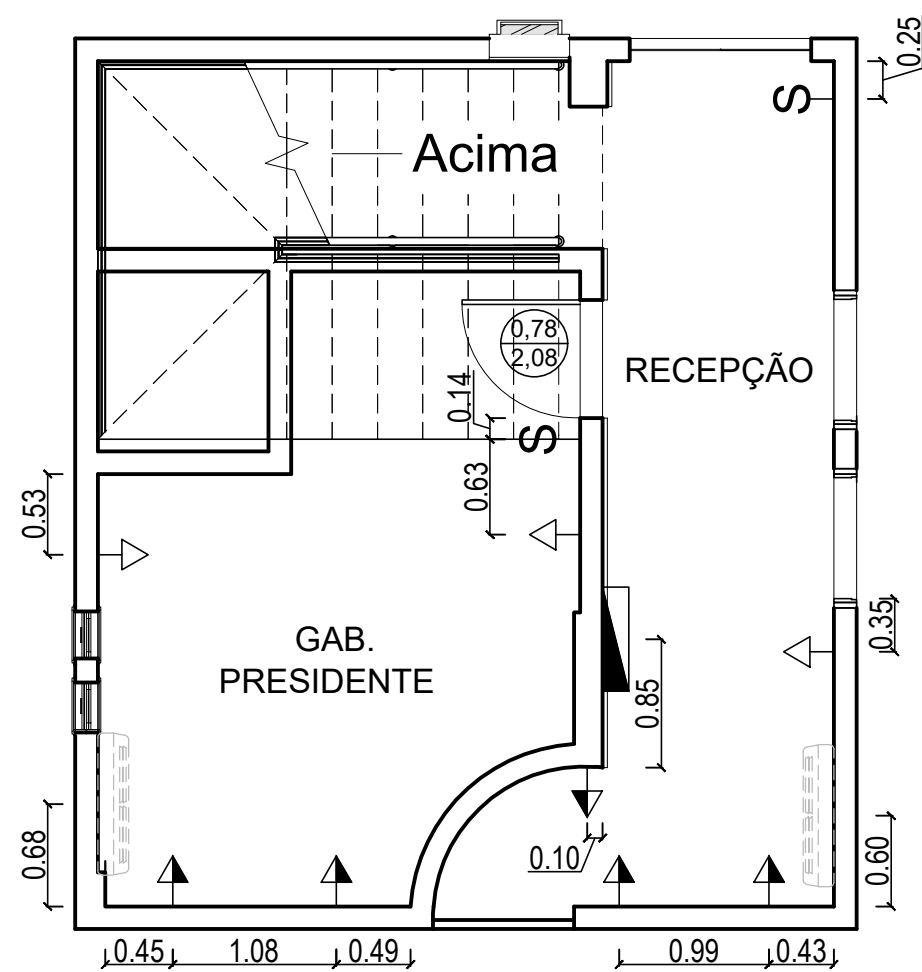

PLANTA DOS PONTOS ELÉTRICOS

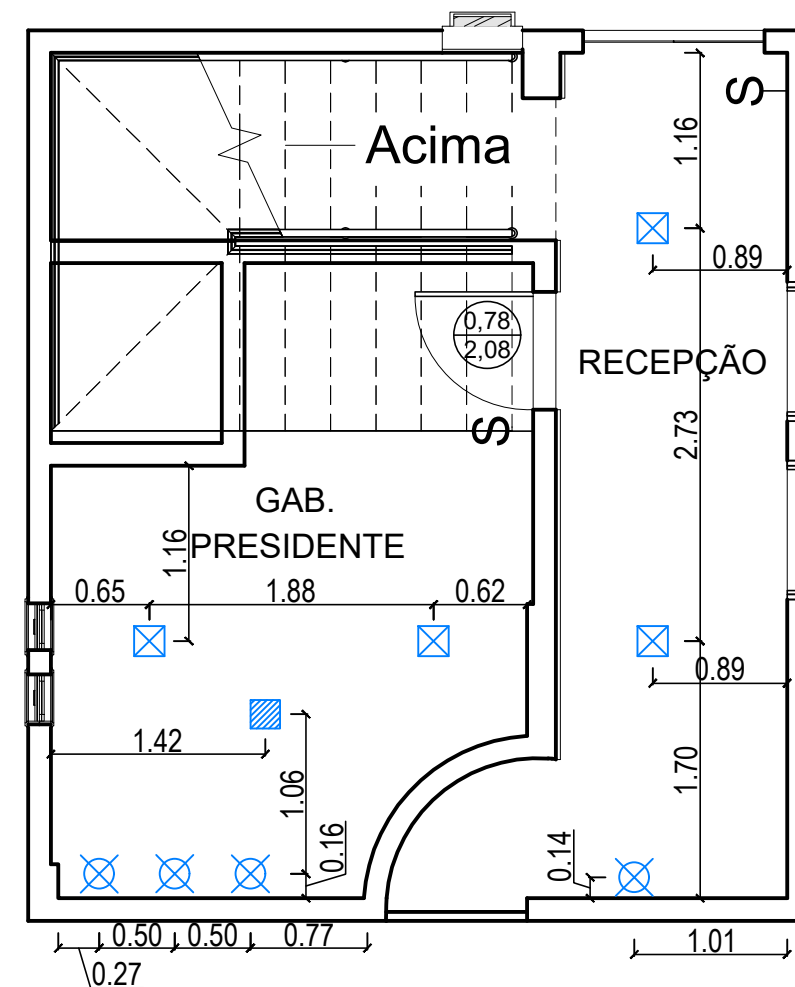

PLANTA DOS PONTOS DE ILUMINAÇÃO

OBS: Manter tomadas existentes e acrescentar de acordo com o projeto.

LEGENDA	
	TOMADA 3P padrão NBR 14306 h=0,30m DO PISO
	TOMADA 3P padrão NBR 14306 h=1,10m DO PISO
	INTERRUPTOR DE 03 SECÇÕES SENDO 02 SECÇÕES SIMPLES E 01 SECÇÃO PARALELO h=1,10m DO PISO
	Ponto de Air-Split
	QUADRO DE DISTRIBUIÇÃO

LEGENDA	
	PENDENTE A ESCOLHER
	SPOT DE EMBUTIR
	PLAFOM A ESCOLHER

*CONFERIR MEDIDAS NO LOCAL



PRANCHA: PLANTA DE PONTOS ELÉTRICOS E ILUMINAÇÃO

CLIENTE: CÂMARA MUNICIPAL DE IRUPI

ENDEREÇO: RUA LAURENTINA MIRANDA LEAL Nº 202, CENTRO - IRUPI-ES

RESPONSÁVEL TÉCNICO: SABRINA OLIVEIRA

28 99902-0286
realizzap@gmail.com

02
02/92

DATA: AGOSTO/2023 REVISÃO:



RECEPÇÃO



PRANCHA: EXECUTIVO

CLIENTE: CÂMARA MUNICIPAL DE IRUPI

ENDEREÇO: RUA LAURENTINA MIRANDA LEAL Nº 202, CENTRO - IRUPI-ES

RESPONSÁVEL TÉCNICO: SABRINA OLIVEIRA

*CONFERIR MEDIDAS NO LOCAL

28 99902-0286
realizzap@gmail.com

03
03/92

DATA: AGOSTO/2023 REVISÃO:

ITEM 1: PAINEL RECEPÇÃO

MDF Berneck - Frassino almendra

MDF Duratex - Branco Ártico

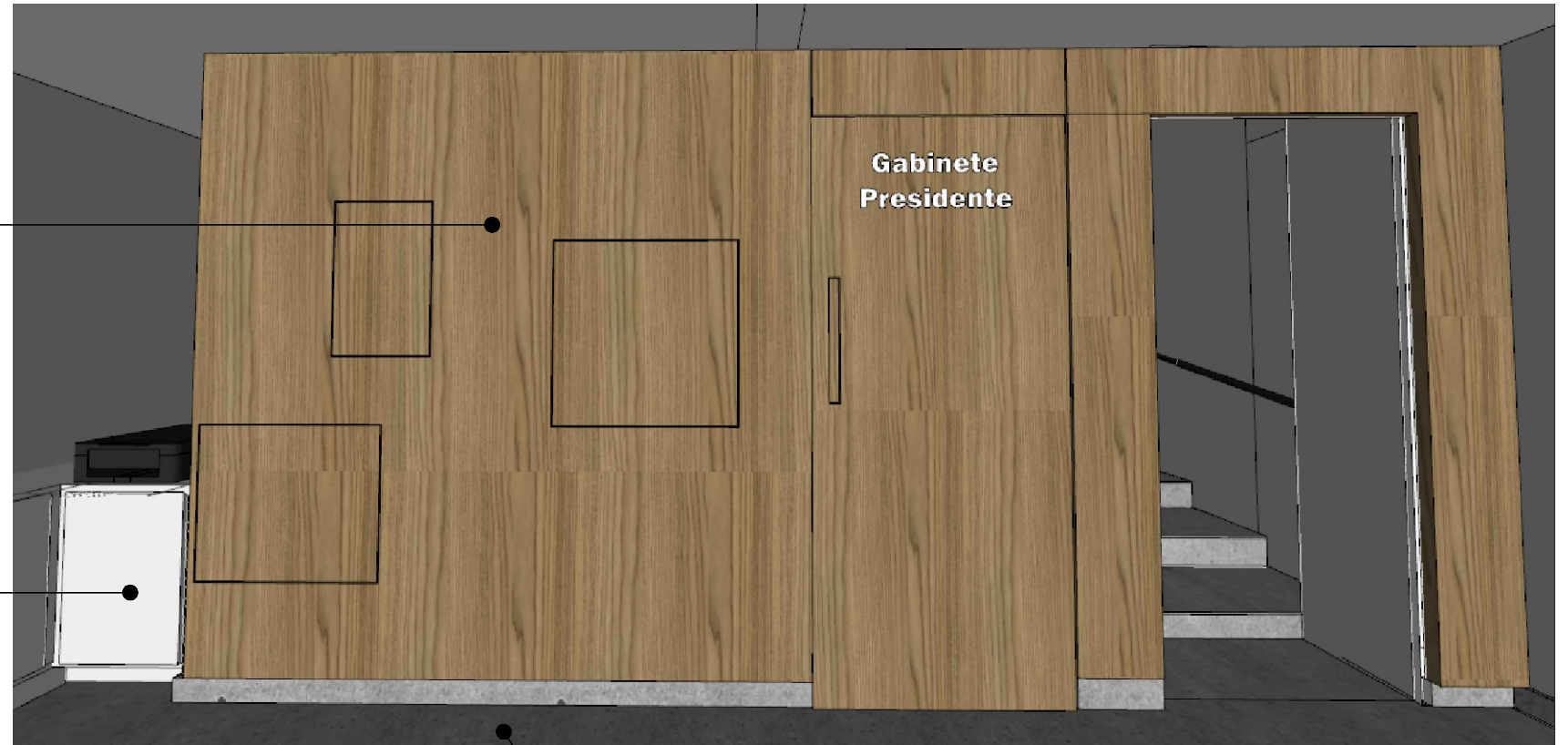

Piso de concreto - Existente

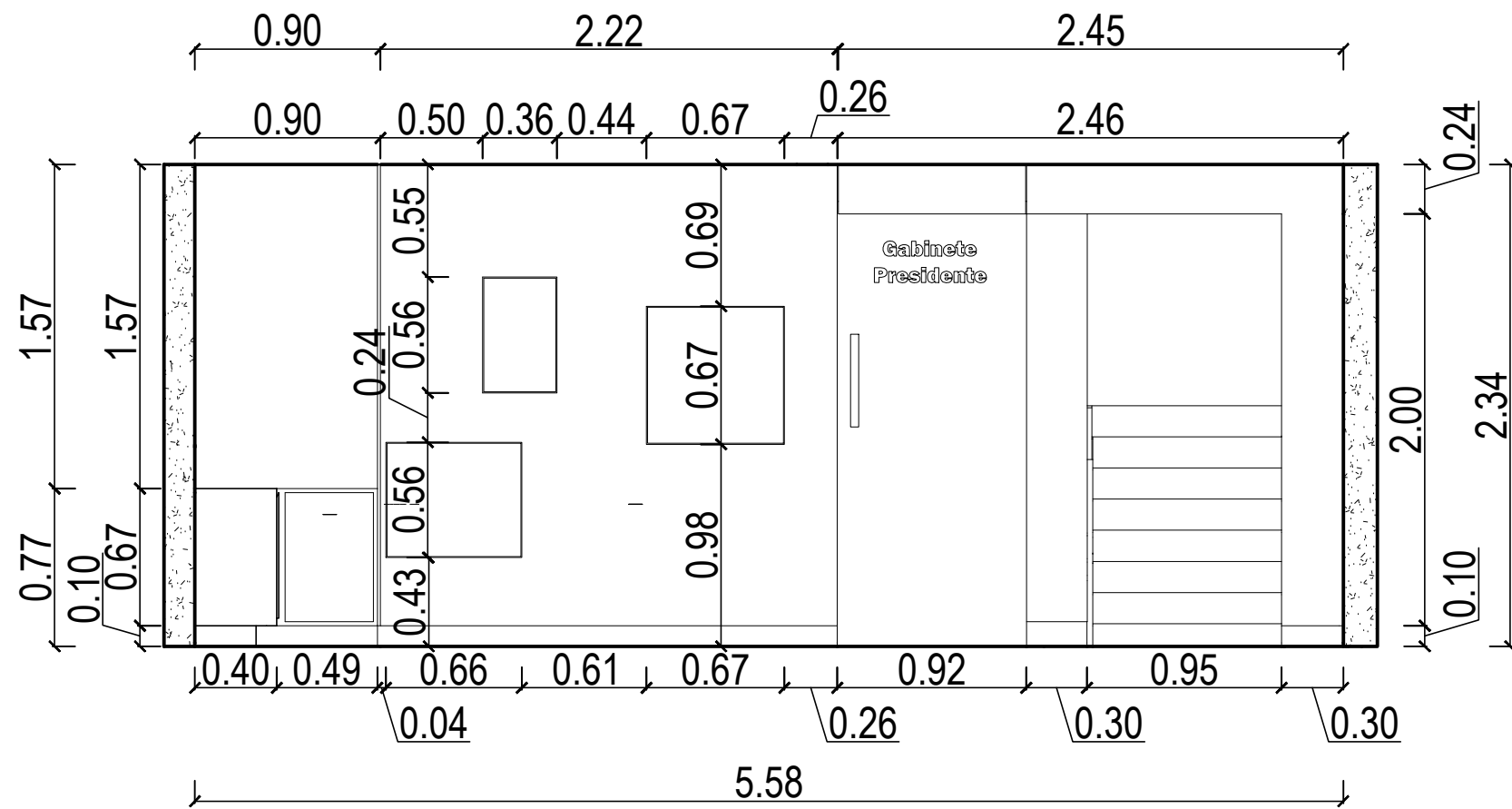

Vista V1 - Recepção

ITEM 1 PAINEL RECEPÇÃO

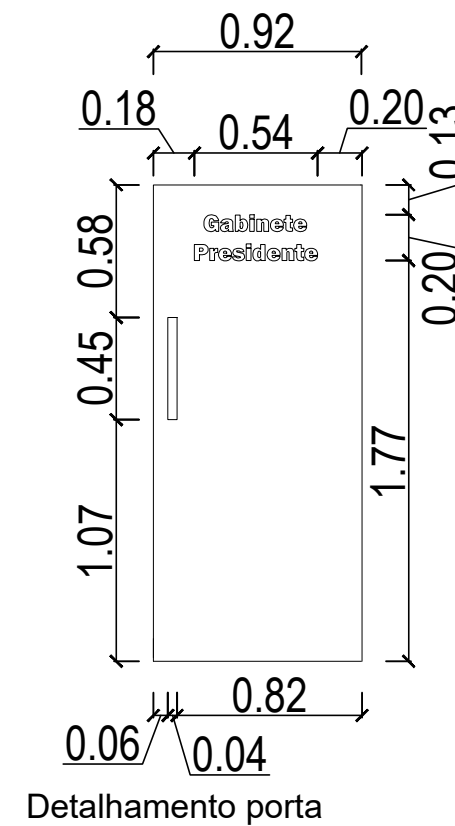

Detalhamento porta

*CONFERIR MEDIDAS NO LOCAL



PRANCHA: EXECUTIVO

CLIENTE: CÂMARA MUNICIPAL DE IRUPI

ENDEREÇO: RUA LAURENTINA MIRANDA LEAL Nº 202, CENTRO - IRUPI-ES

RESPONSÁVEL TÉCNICO: SABRINA OLIVEIRA

DATA: AGOSTO/2023 REVISÃO:

28 99902-0286
realizzap@gmail.com

04
04/92

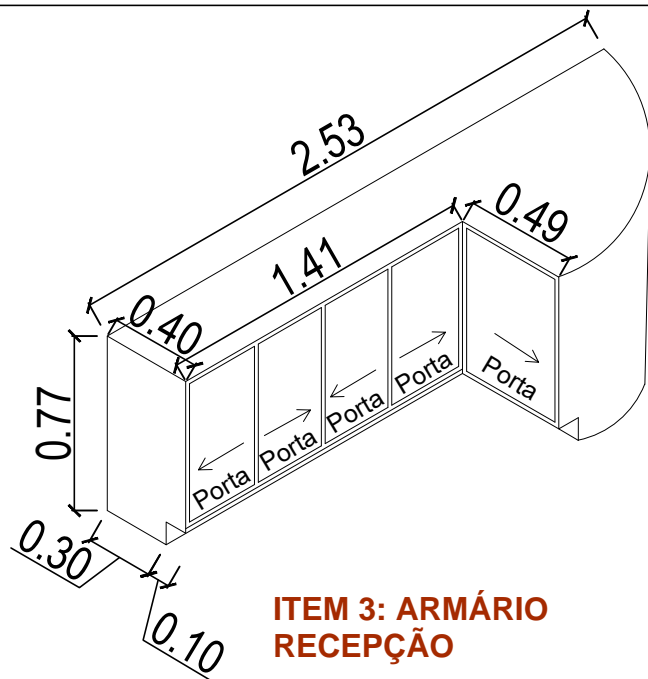

Perspectiva armário

ITEM 3: ARMÁRIO RECEPÇÃO

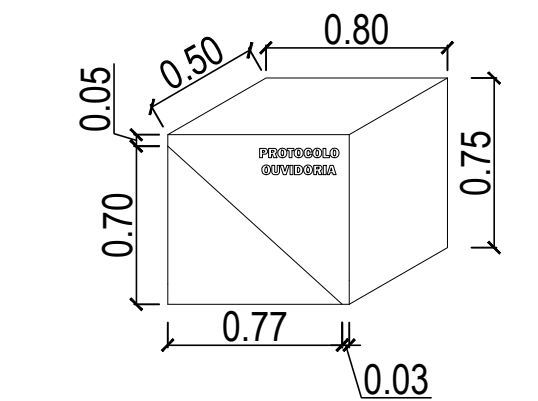

Perspectiva frontal mesa recepção

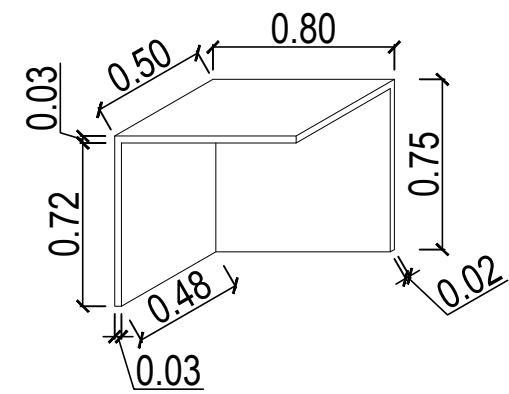

Perspectiva interna mesa recepção

ITEM 4 MESA RECEPÇÃO

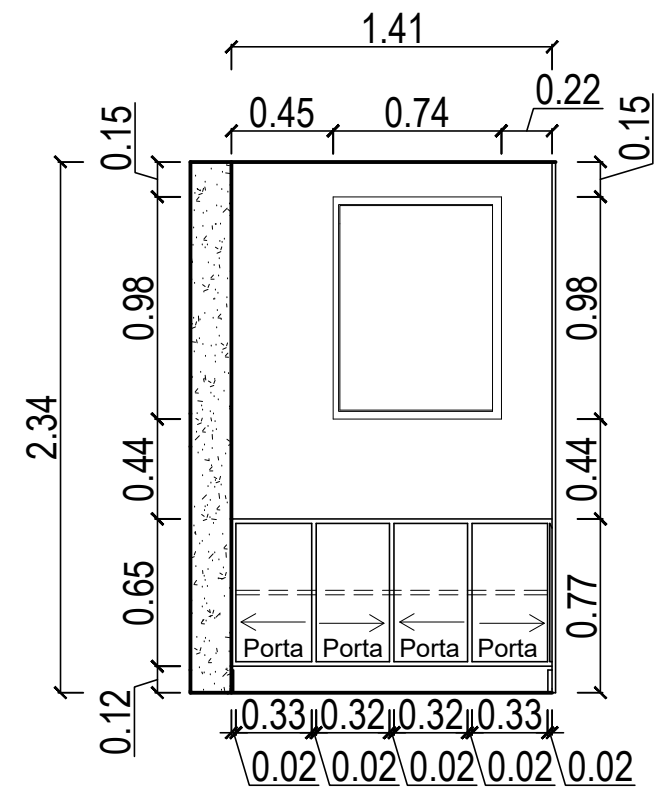

Vista V2 - Recepção



MDF Berneck - Frassino almendra

Tinta Suvinil fosca - crômio

MDF Duratex - Branco Ártico

MDF Berneck - Frassino almendra

MDF Duratex - Branco Ártico

*CONFERIR MEDIDAS NO LOCAL



PRANCHA: EXECUTIVO

CLIENTE: CÂMARA MUNICIPAL DE IRUPI

ENDEREÇO: RUA LAURENTINA MIRANDA LEAL Nº 202, CENTRO - IRUPI-ES

RESPONSÁVEL TÉCNICO: SABRINA OLIVEIRA

DATA: AGOSTO/2023

REVISÃO:

28 99902-0286
realizzap@gmail.com

05
05/92

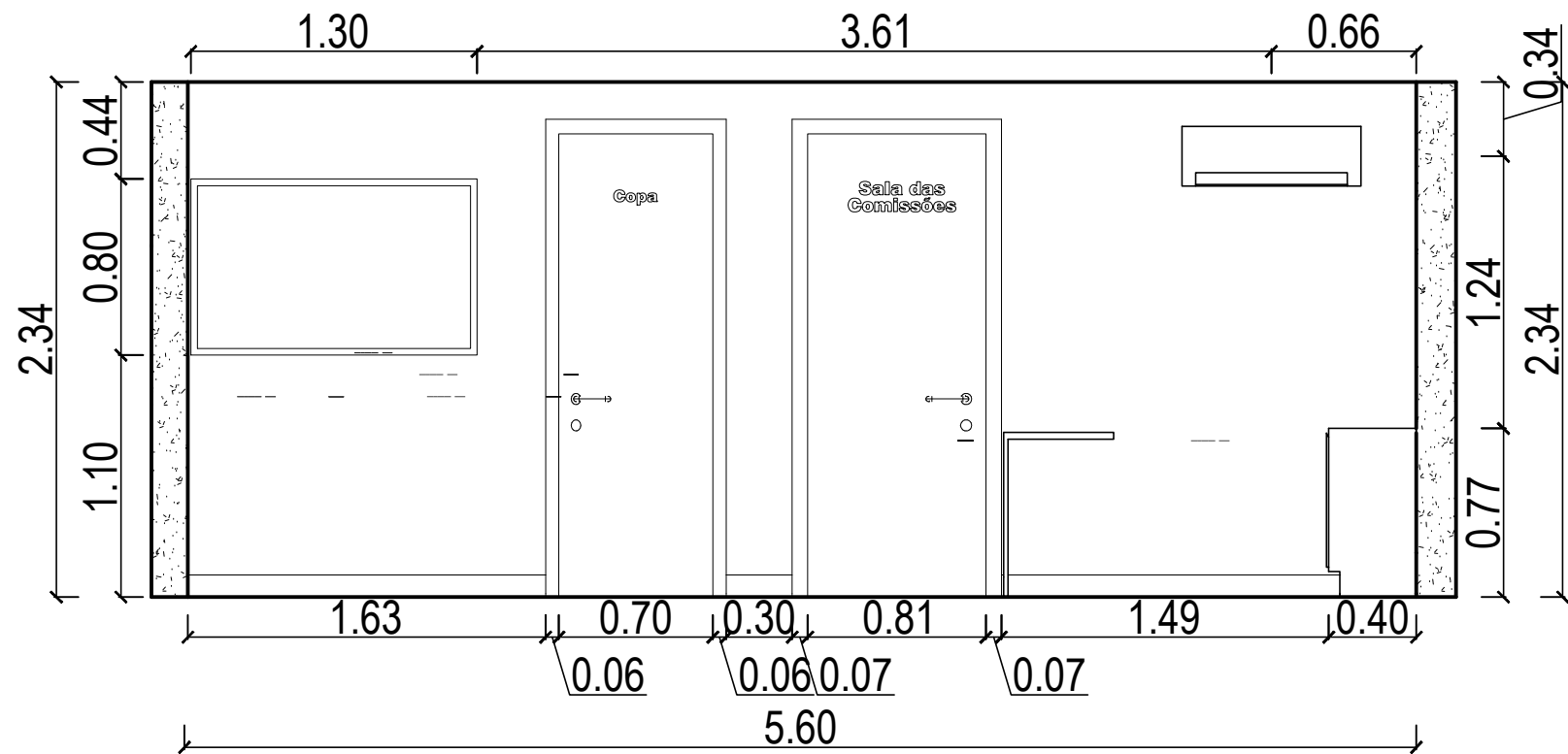

Vista V3 - Recepção

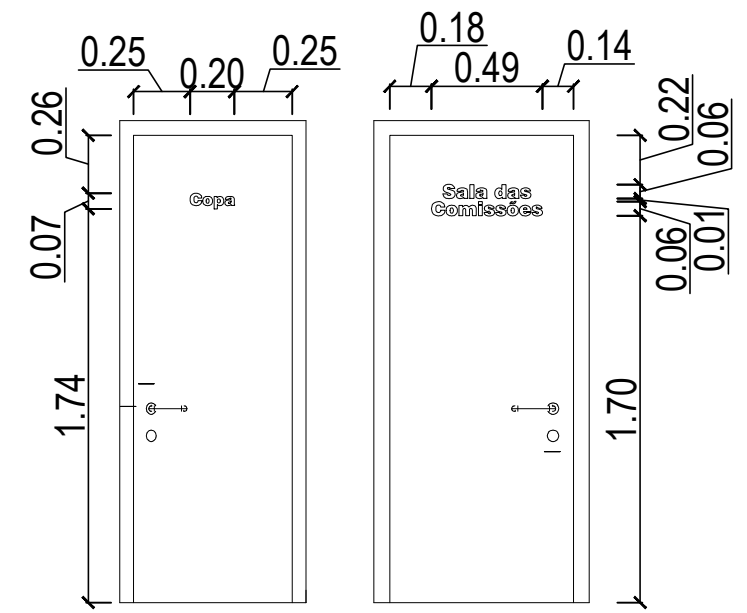

Detalhamento letreiro porta

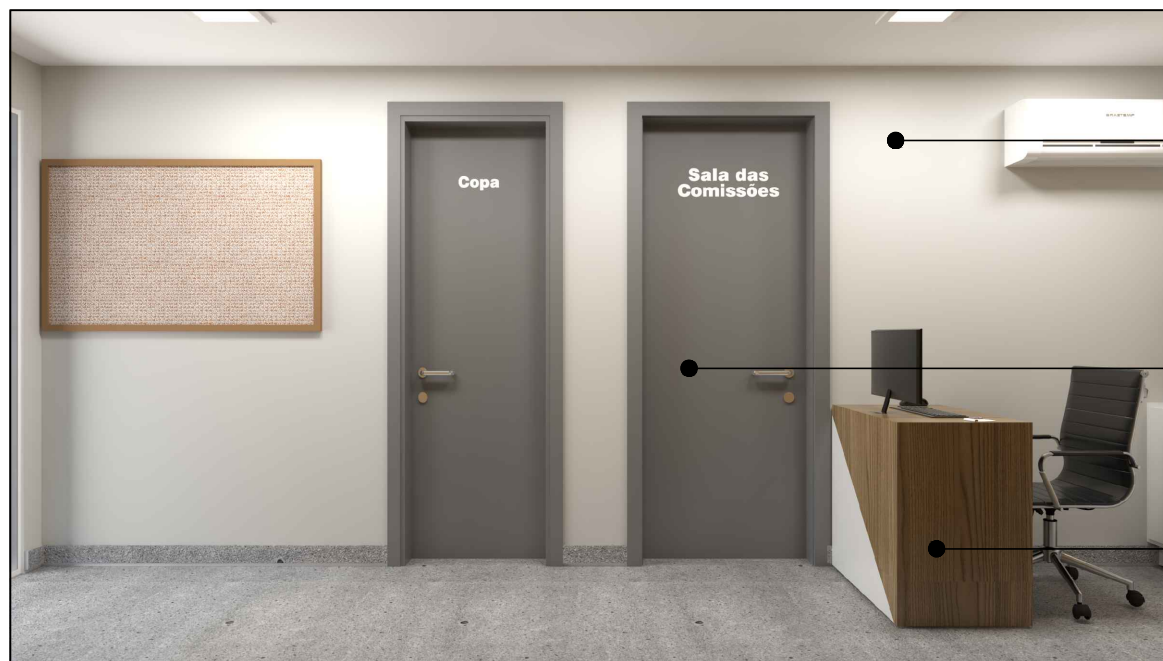

Tinta Suvinil fosca - crômio

Tinta Esmalte Seca Rápido Madeiras E Metais Suvinil - Broto de feijão

MDF Berneck - Frassino almendra

*CONFERIR MEDIDAS NO LOCAL



PRANCHA: EXECUTIVO

CLIENTE: CÂMARA MUNICIPAL DE IRUPI

ENDEREÇO: RUA LAURENTINA MIRANDA LEAL Nº 202, CENTRO - IRUPI-ES

RESPONSÁVEL TÉCNICO: SABRINA OLIVEIRA

DATA: AGOSTO/2023 REVISÃO:

28 99902-0286
realizzap@gmail.com

06
06/92

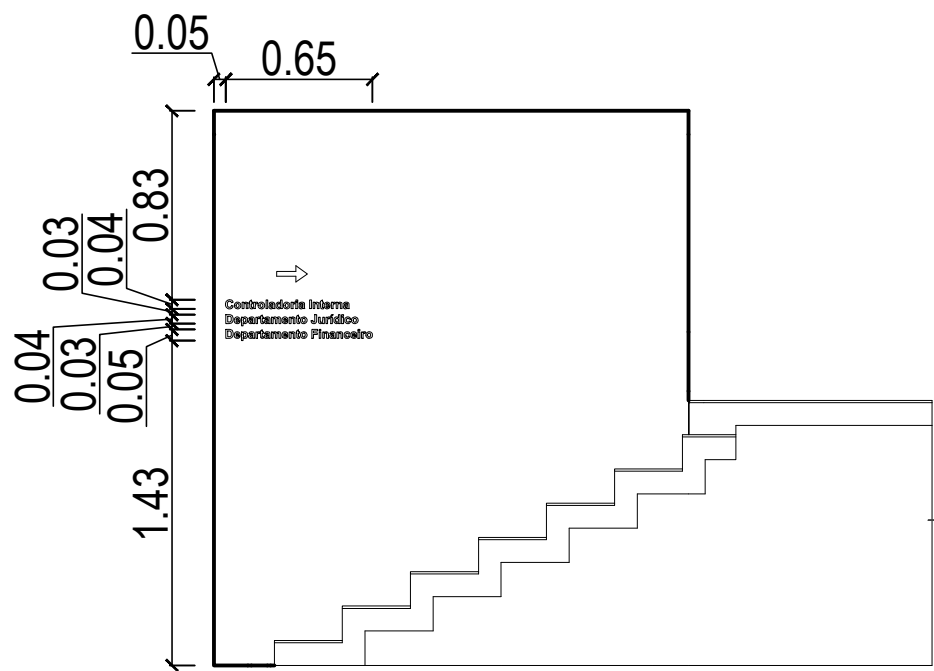

Detalhamento letreiro recepção

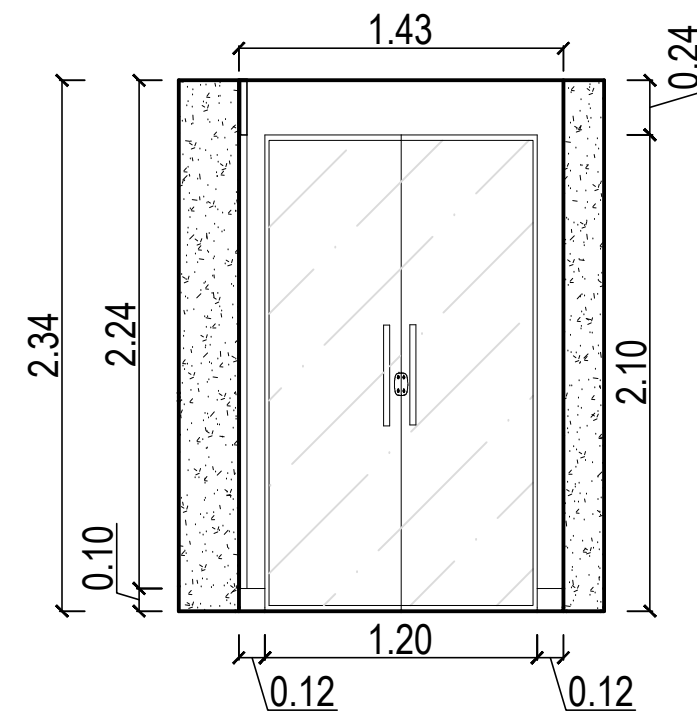
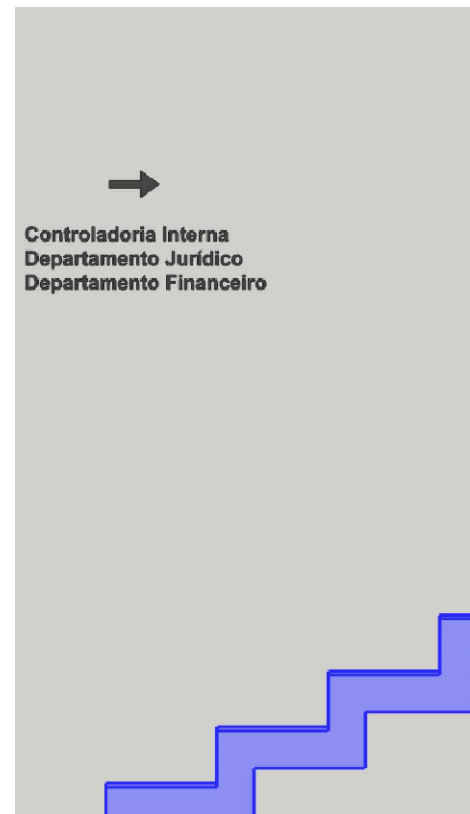

Vista V4 - Recepção

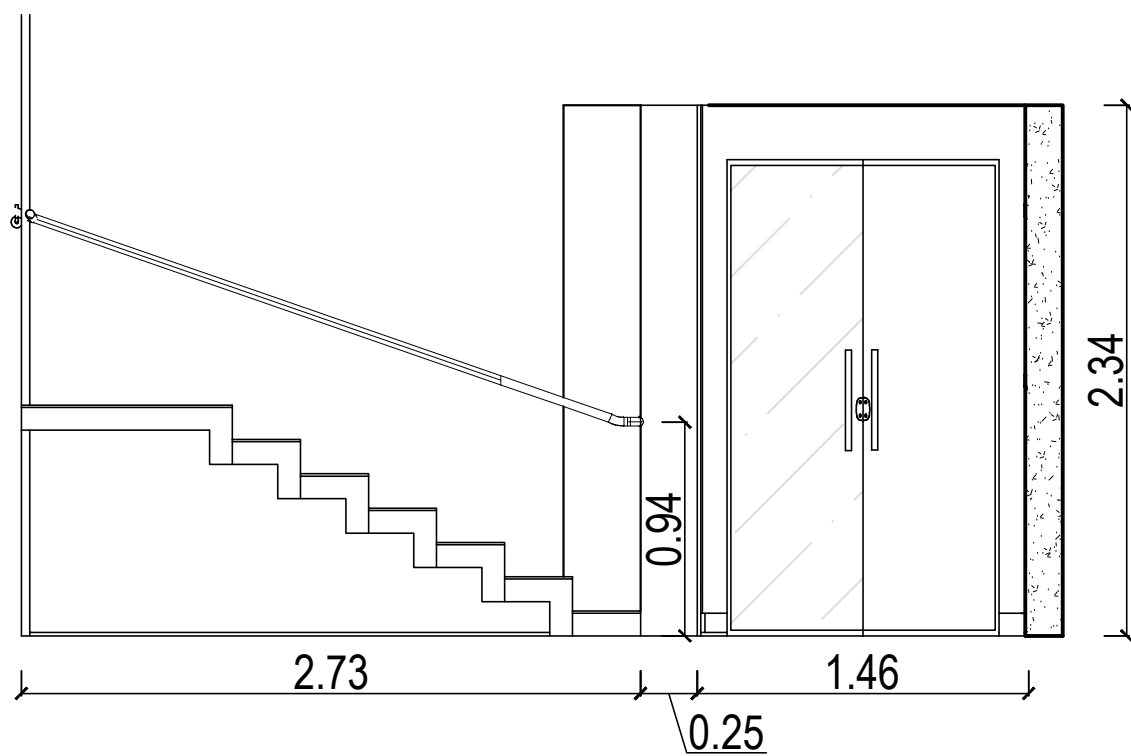

Detalhamento altura corrimão



*CONFERIR MEDIDAS NO LOCAL



PRANCHA: EXECUTIVO

CLIENTE: CÂMARA MUNICIPAL DE IRUPI

ENDEREÇO: RUA LAURENTINA MIRANDA LEAL Nº 202, CENTRO - IRUPI-ES

RESPONSÁVEL TÉCNICO: SABRINA OLIVEIRA

DATA: AGOSTO/2023

REVISÃO:

28 99902-0286
realizzap@gmail.com

07
07/92



GAB. PRESIDENTE



PRANCHA: EXECUTIVO

CLIENTE: CÂMARA MUNICIPAL DE IRUPI

ENDEREÇO: RUA LAURENTINA MIRANDA LEAL Nº 202, CENTRO - IRUPI-ES

RESPONSÁVEL TÉCNICO: SABRINA OLIVEIRA

*CONFERIR MEDIDAS NO LOCAL

28 99902-0286
realizzap@gmail.com

08
08/92

DATA: AGOSTO/2023 REVISÃO:

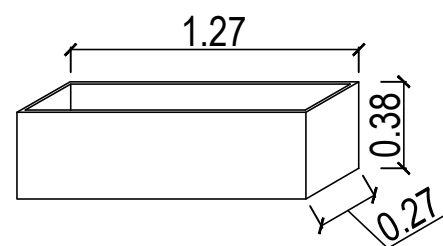

Perspectiva floreira

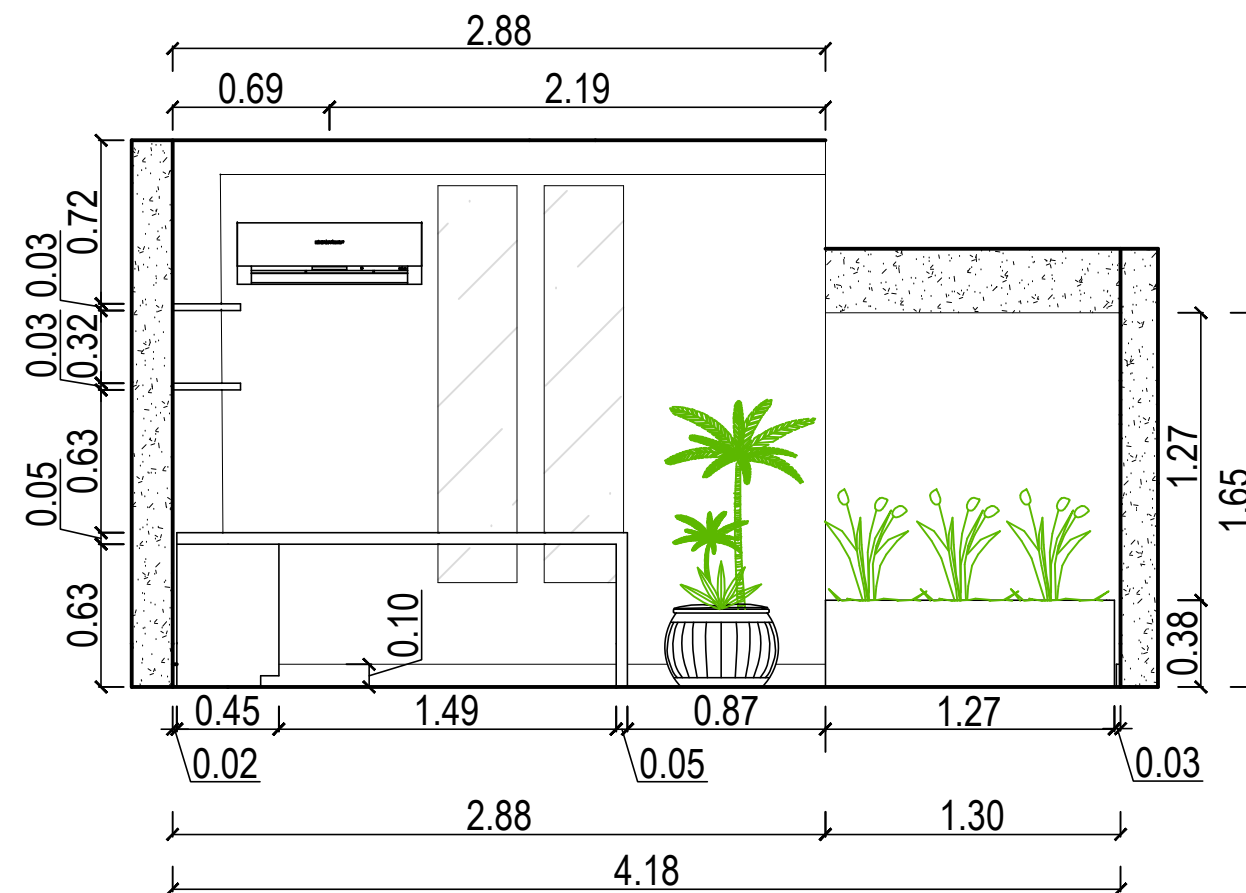

Vista V5 - Gab. Presidente



Tinta Suvinil fosca - crômio

MDF Berneck - Frassino almendra

MDF Duratex - Branco Ártico

MDF Berneck - Frassino almendra

*CONFERIR MEDIDAS NO LOCAL



PRANCHA: EXECUTIVO

CLIENTE: CÂMARA MUNICIPAL DE IRUPI

ENDEREÇO: RUA LAURENTINA MIRANDA LEAL Nº 202, CENTRO - IRUPI-ES

RESPONSÁVEL TÉCNICO: SABRINA OLIVEIRA

DATA: AGOSTO/2023

REVISÃO:

28 99902-0286
realizzap@gmail.com

09
09/92

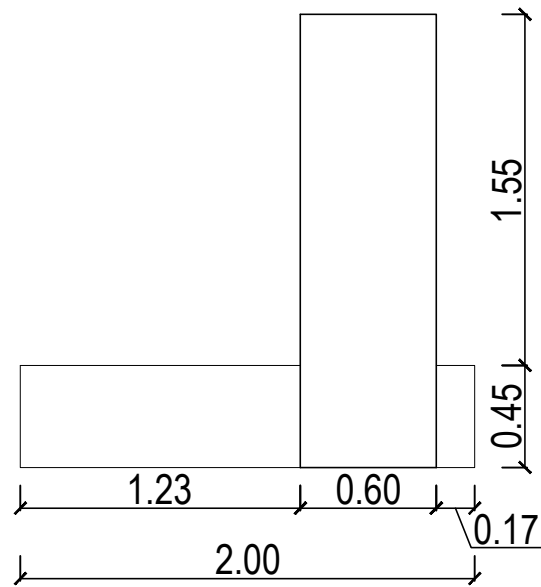

Vista superior mesa/armário

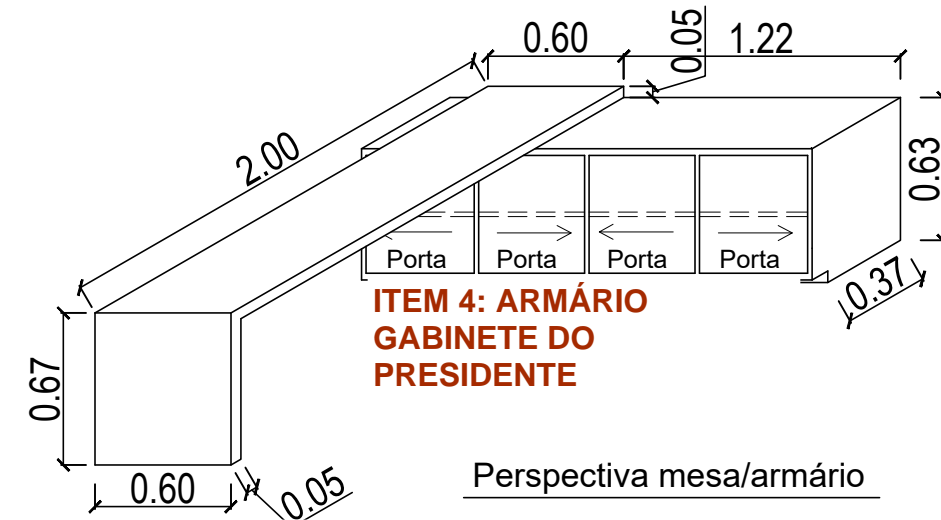

Perspectiva mesa/armário

ITEM 5: MESA GABINETE DO PRESIDENTE

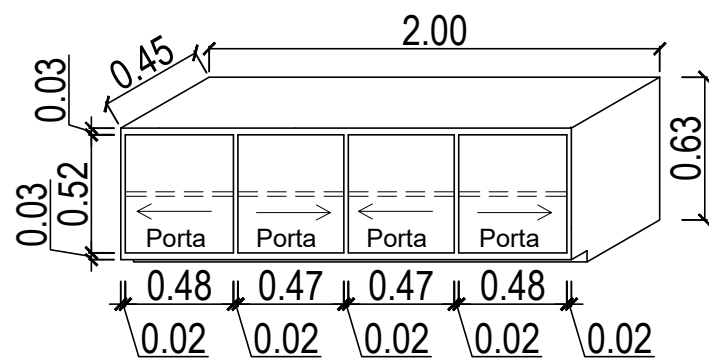

Perspectiva armário

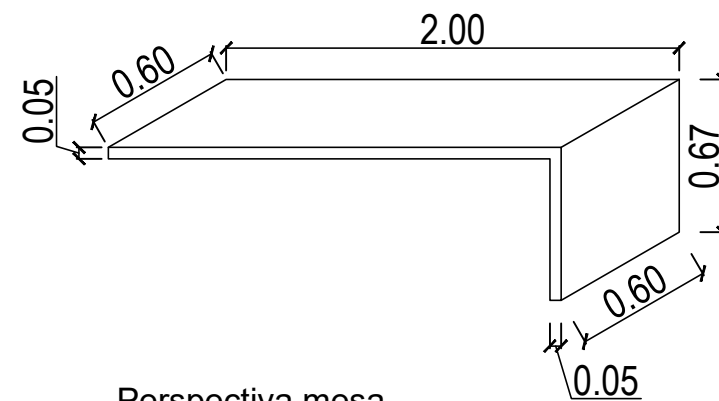

Perspectiva mesa

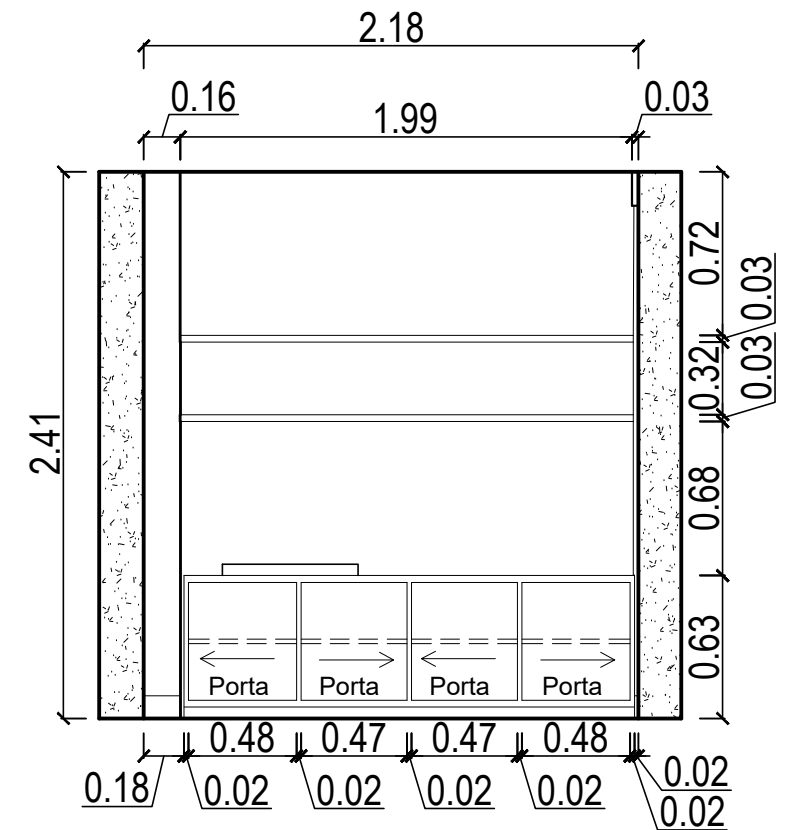

Vista V6 - Gab. Presidente

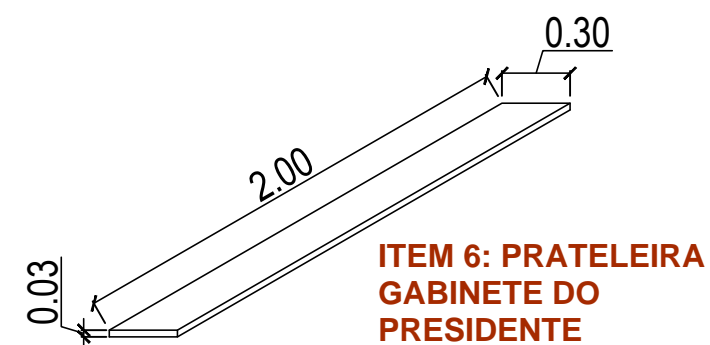
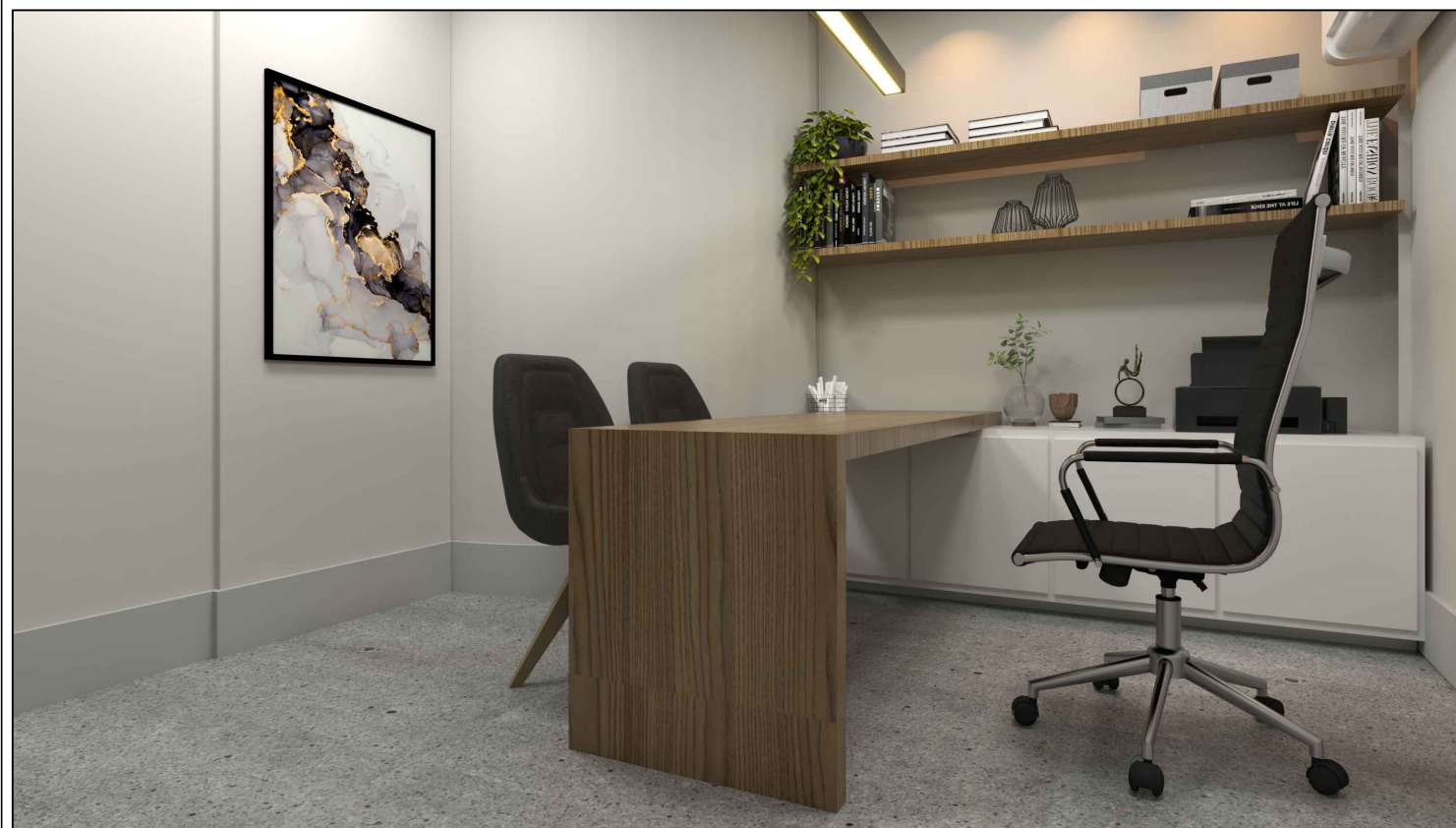

Perspectiva prateleira
2 unidades

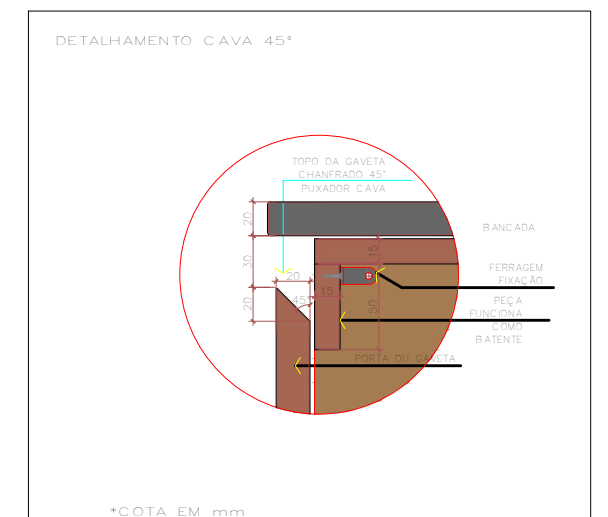

Detalhamento puxador em cava

*CONFERIR MEDIDAS NO LOCAL



PRANCHA: EXECUTIVO

CLIENTE: CÂMARA MUNICIPAL DE IRUPI

ENDEREÇO: RUA LAURENTINA MIRANDA LEAL Nº 202, CENTRO - IRUPI-ES

RESPONSÁVEL TÉCNICO: SABRINA OLIVEIRA

DATA: AGOSTO/2023

REVISÃO:

28 99902-0286
realizzap@gmail.com

10
10/92

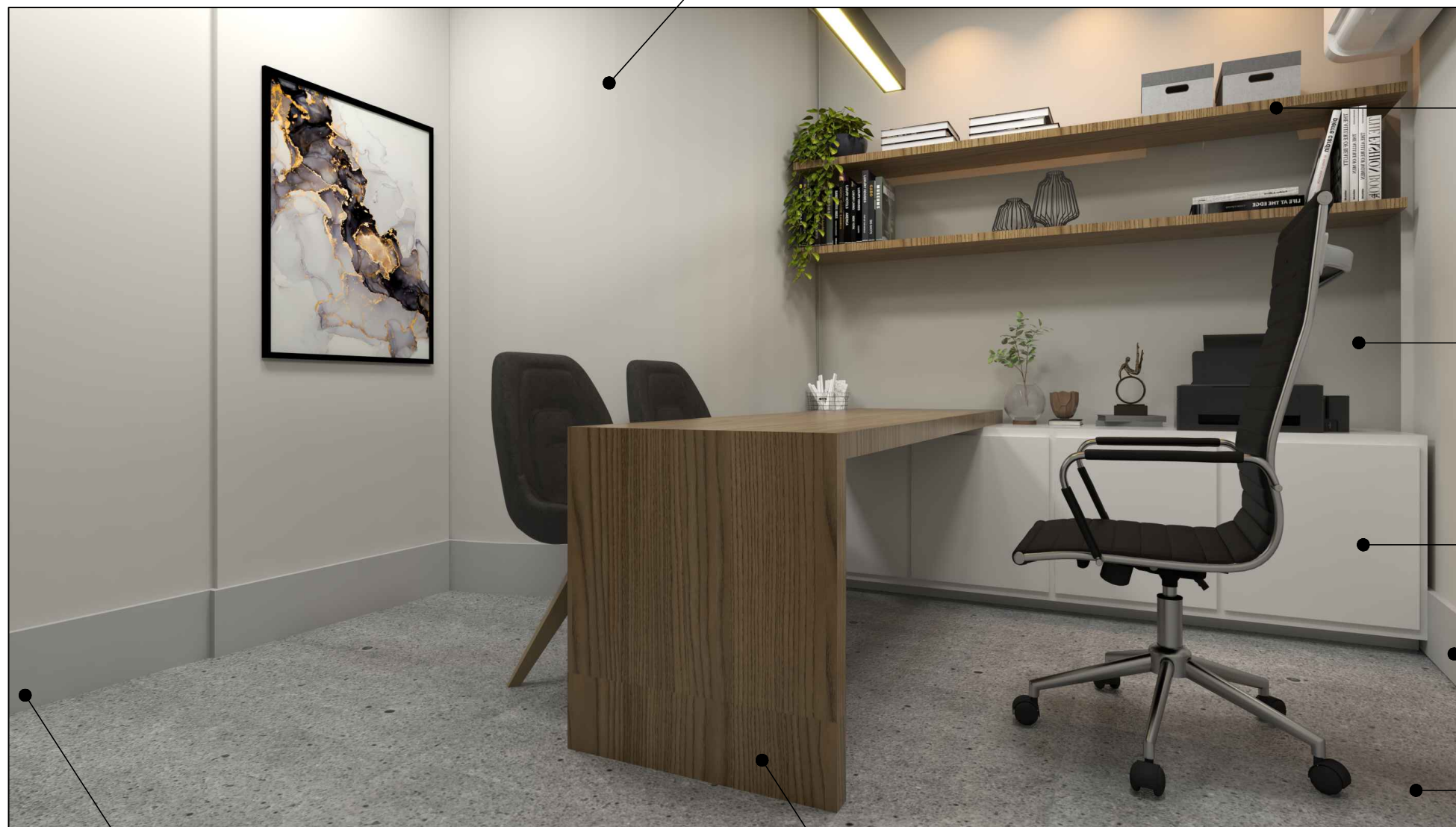

Tinta Suvinil fosca - crômio

MDF Berneck - Frassino almendra

Tinta Suvinil fosca - crômio

MDF Duratex - Branco Ártico

Rodapé existente

Piso existente

Rodapé existente

MDF Berneck - Frassino almendra

*CONFERIR MEDIDAS NO LOCAL



PRANCHA: EXECUTIVO

CLIENTE: CÂMARA MUNICIPAL DE IRUPI

ENDEREÇO: RUA LAURENTINA MIRANDA LEAL Nº 202, CENTRO - IRUPI-ES

RESPONSÁVEL TÉCNICO: SABRINA OLIVEIRA

DATA: AGOSTO/2023

REVISÃO:

28 99902-0286
realizzap@gmail.com

11
11/92

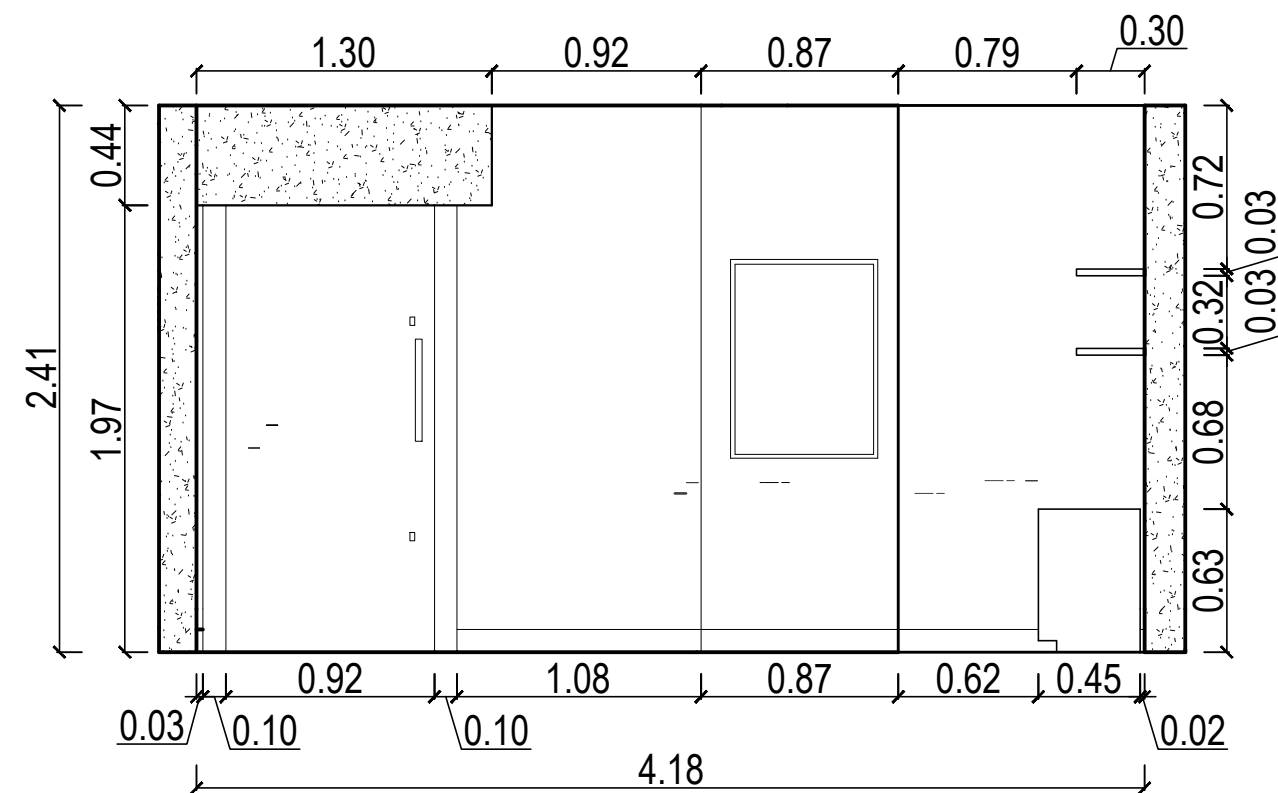

Vista V7 - Gab. Presidente

Tinta Suvinil fosca - crômio

MDF Berneck - Frassino almendra

Tinta Suvinil fosca - crômio



*CONFERIR MEDIDAS NO LOCAL



PRANCHA: EXECUTIVO

28 99902-0286
realizzap@gmail.com

CLIENTE: CÂMARA MUNICIPAL DE IRUPI

ENDEREÇO: RUA LAURENTINA MIRANDA LEAL Nº 202, CENTRO - IRUPI-ES

RESPONSÁVEL TÉCNICO: SABRINA OLIVEIRA

DATA: AGOSTO/2023

REVISÃO:

12

12/92

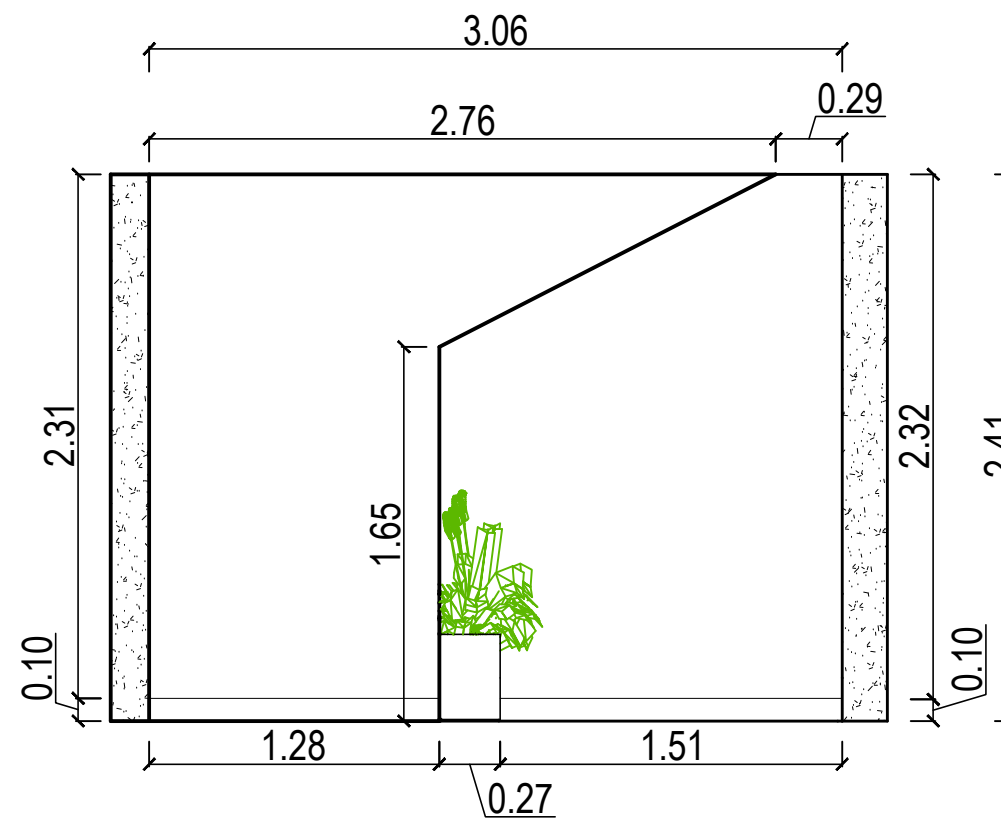

Vista V7 - Gab. Presidente

Tinta Suvinil fosca - crômio



Tinta Suvinil fosca - crômio

Rodapé existente

*CONFERIR MEDIDAS NO LOCAL



PRANCHA: EXECUTIVO

CLIENTE: CÂMARA MUNICIPAL DE IRUPI

ENDEREÇO: RUA LAURENTINA MIRANDA LEAL Nº 202, CENTRO - IRUPI-ES

RESPONSÁVEL TÉCNICO: SABRINA OLIVEIRA

DATA: AGOSTO/2023

REVISÃO:

28 99902-0286
realizzap@gmail.com



COPA

*CONFERIR MEDIDAS NO LOCAL



PRANCHA: EXECUTIVO

28 99902-0286
realizzap@gmail.com

CLIENTE: CÂMARA MUNICIPAL DE IRUPI

ENDEREÇO: RUA LAURENTINA MIRANDA LEAL Nº 202, CENTRO - IRUPI-ES

RESPONSÁVEL TÉCNICO: SABRINA OLIVEIRA

DATA: AGOSTO/2023

REVISÃO:

14

14/92

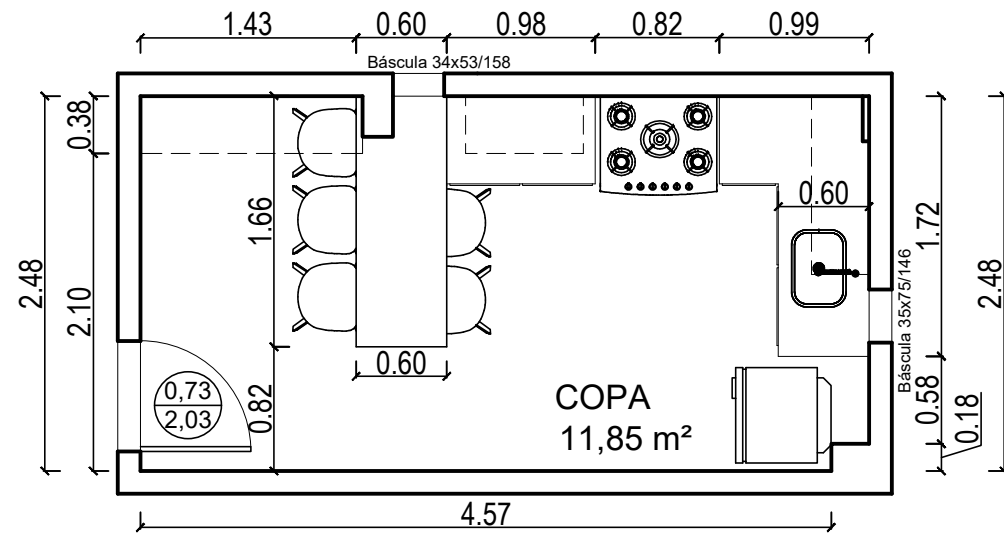

PLANTA BAIXA COPA
ESCALA 1/50

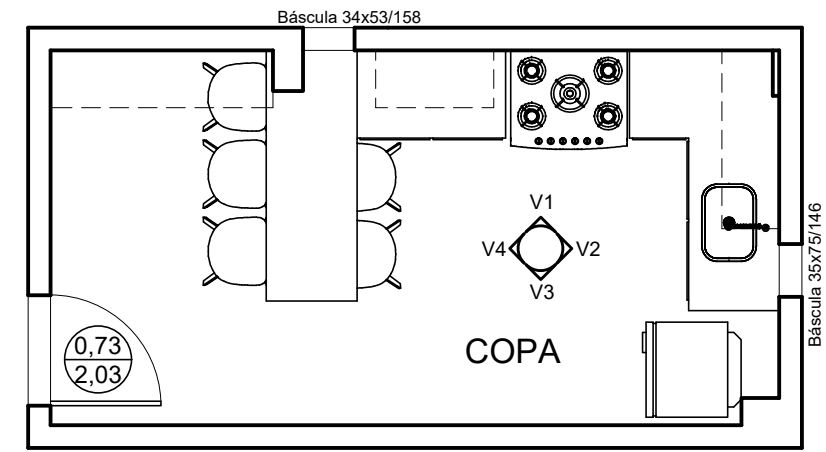

PLANTA CHAVE COPA

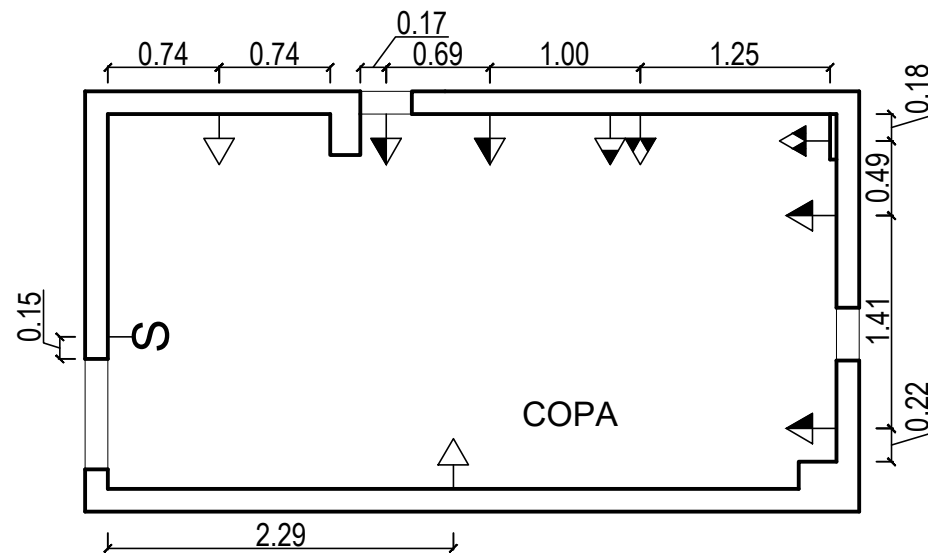

PLANTA DOS PONTOS ELÉTRICOS
ESCALA 1/50

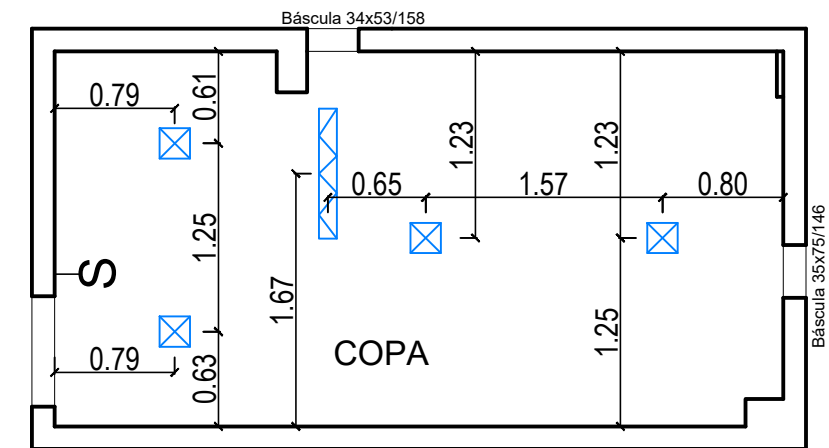

PLANTA DOS PONTOS DE ILUMINAÇÃO
ESCALA 1/50

OBS: Manter tomadas existentes e acrescentar de acordo com o projeto.

LEGENDA	
	TOMADA 3P padrão NBR 14306 h=0,30m DO PISO
	TOMADA 3P padrão NBR 14306 h=1,10m DO PISO
	TOMADA 3P padrão NBR 14306 h=0,75m DO PISO
	TOMADA 3P padrão NBR 14306 h=1,70m DO PISO
	INTERRUPTOR DE 03 SECÇÕES SENDO 02 SECÇÕES SIMPLES E 01 SECÇÃO PARALELO h=1,10m DO PISO

LEGENDA	
	PLAFOM A ESCOLHER
	TRILHO ELETRIFICADO COM 4 SPOTS

*CONFERIR MEDIDAS NO LOCAL



PRANCHA: PLANTA BAIXA, PLANTA CHAVE,
PONTOS ELÉTRICO E ILUMINAÇÃO

CLIENTE: CÂMARA MUNICIPAL DE IRUPI

ENDEREÇO: RUA LAURENTINA MIRANDA LEAL Nº 202, CENTRO - IRUPI-ES

RESPONSÁVEL TÉCNICO: SABRINA OLIVEIRA

DATA: AGOSTO/2023 REVISÃO:

28 99902-0286
realizzap@gmail.com

15
15/92

ITEM 7: ARMÁRIO SUPERIOR COPA

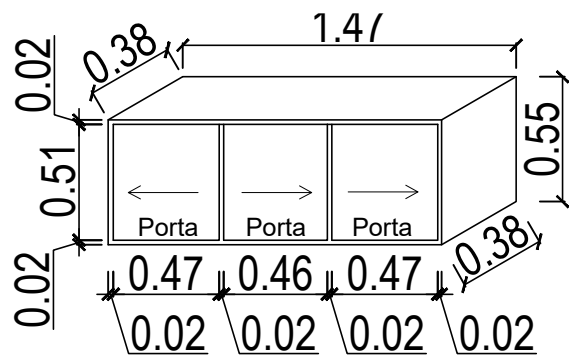

Perspectiva armário superior 1

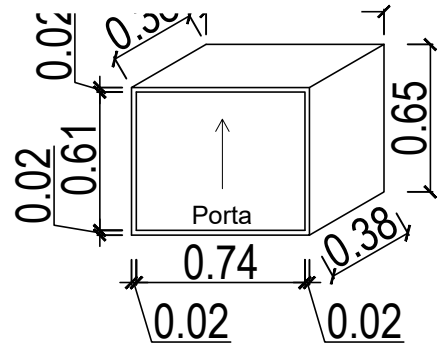

Perspectiva armário superior 2

ITEM 8: ARMÁRIO INFERIOR COPA

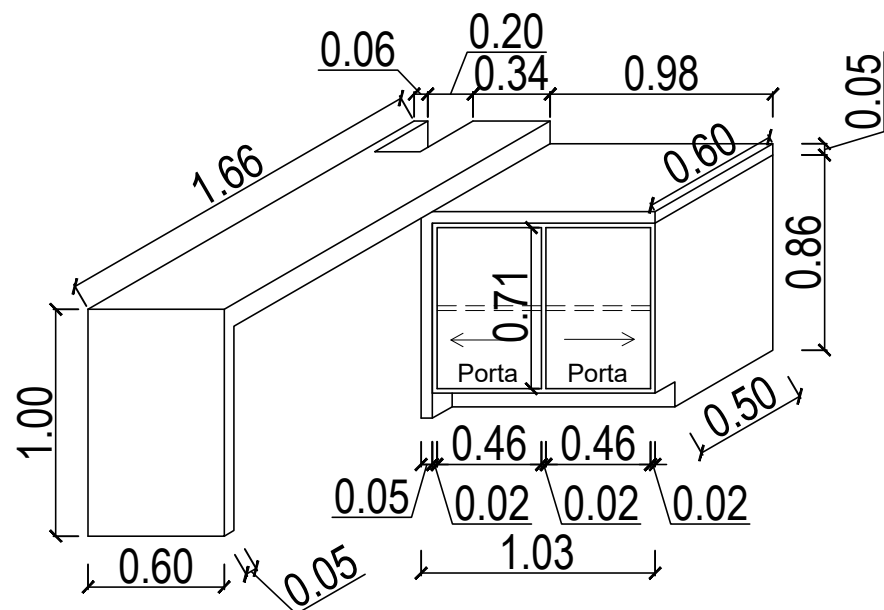

Perspectiva armário inferior com a bancada

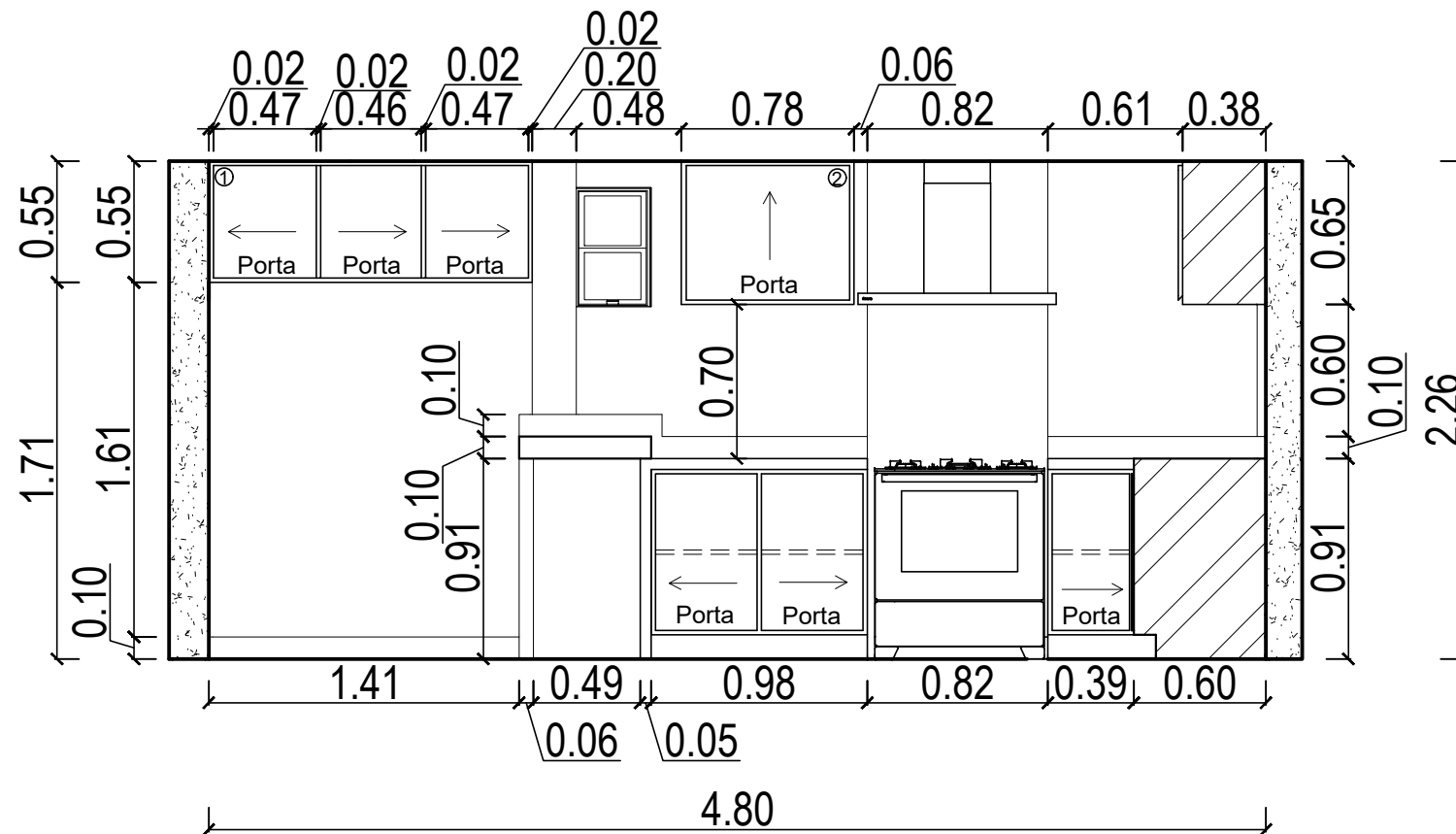

Vista V1 - Copa

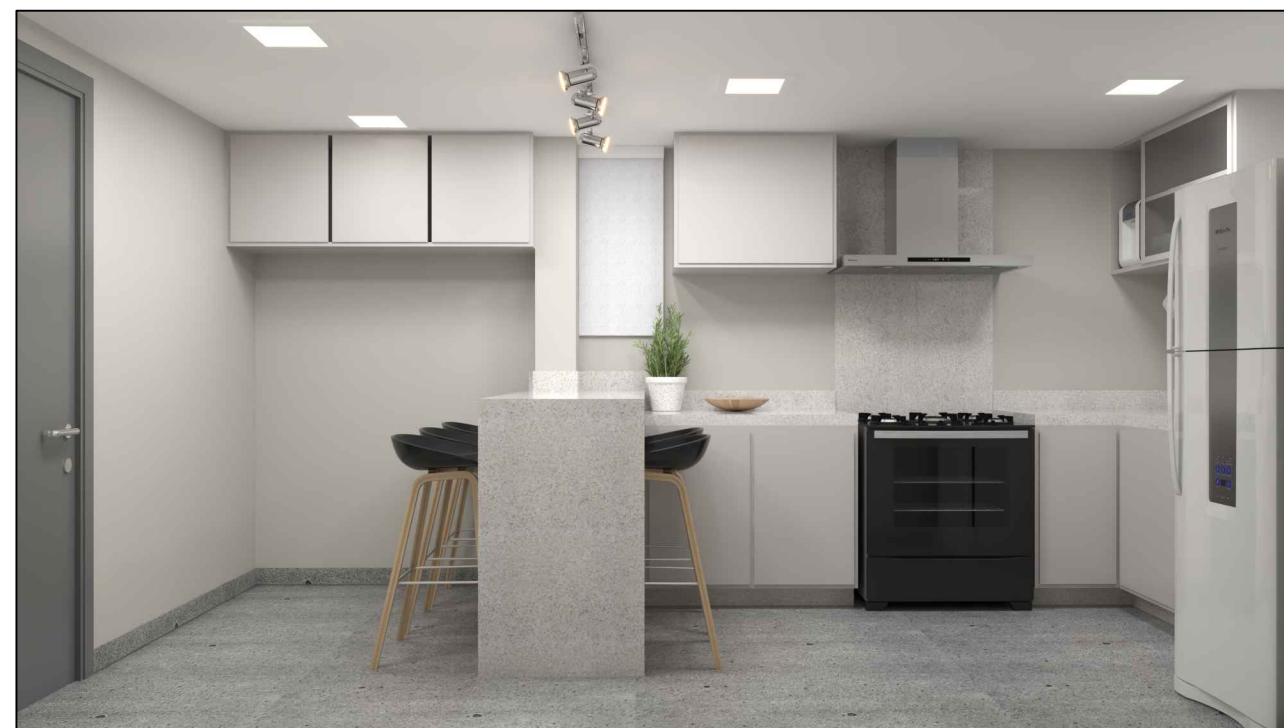

*CONFERIR MEDIDAS NO LOCAL

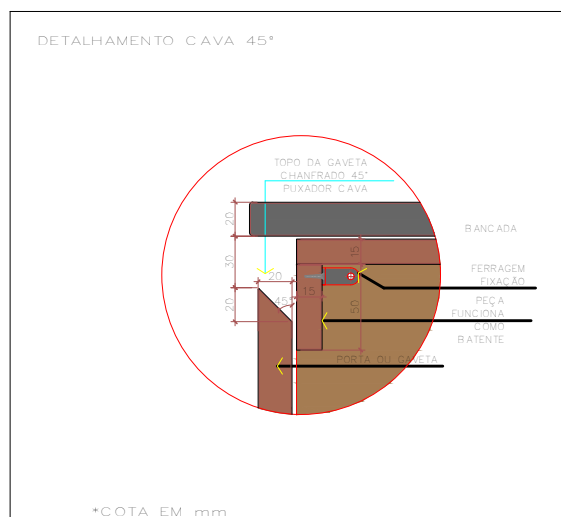

Detalhamento puxador em cava



PRANCHA: EXECUTIVO

CLIENTE: CÂMARA MUNICIPAL DE IRUPI

ENDEREÇO: RUA LAURENTINA MIRANDA LEAL Nº 202, CENTRO - IRUPI-ES

RESPONSÁVEL TÉCNICO: SABRINA OLIVEIRA

DATA: AGOSTO/2023

REVISÃO:

28 99902-0286
realizzap@gmail.com



Tinta Suvinil fosca - crômio

MDF Duratex - Branco ártico

Tinta Suvinil fosca - crômio

Granito branco itaunas

Granito branco itaunas

MDF Duratex - Branco ártico

Porcelanato Biancogres - New york
grigio touch 120x120

Granito branco itaunas

Granito branco itaunas

*CONFERIR MEDIDAS NO LOCAL



PRANCHA: EXECUTIVO

CLIENTE: CÂMARA MUNICIPAL DE IRUPI

ENDEREÇO: RUA LAURENTINA MIRANDA LEAL Nº 202, CENTRO - IRUPI-ES

RESPONSÁVEL TÉCNICO: SABRINA OLIVEIRA

DATA: AGOSTO/2023 REVISÃO:

28 99902-0286
realizzap@gmail.com

17
17/92

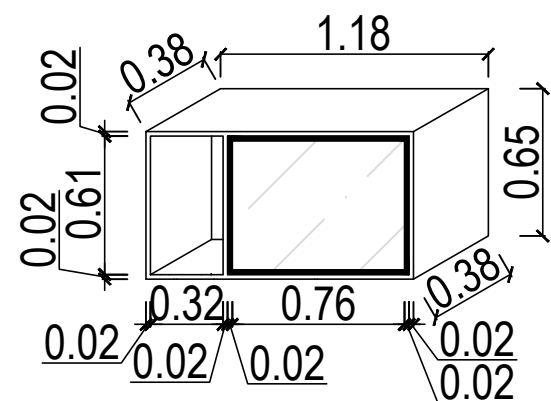

Perspectiva armário superior 3

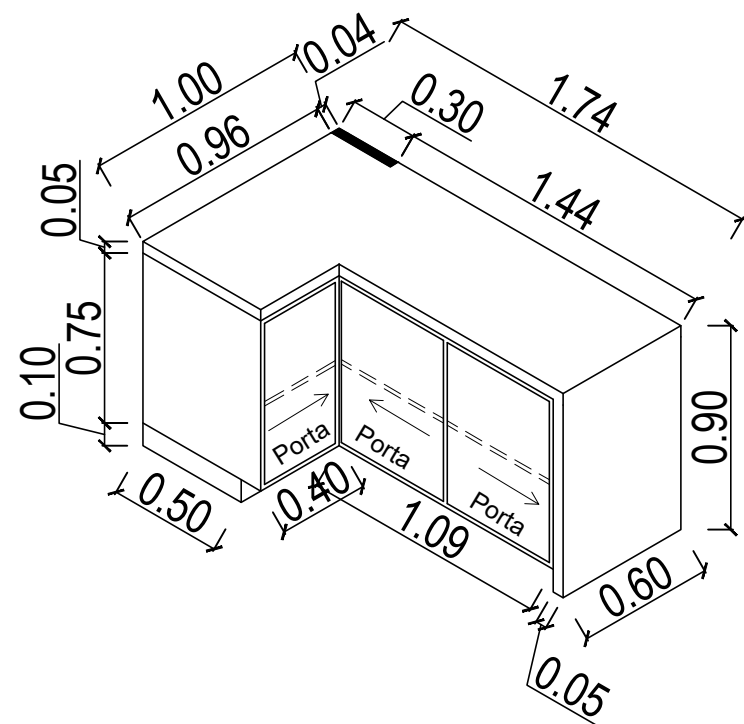

Perspectiva armário inferior

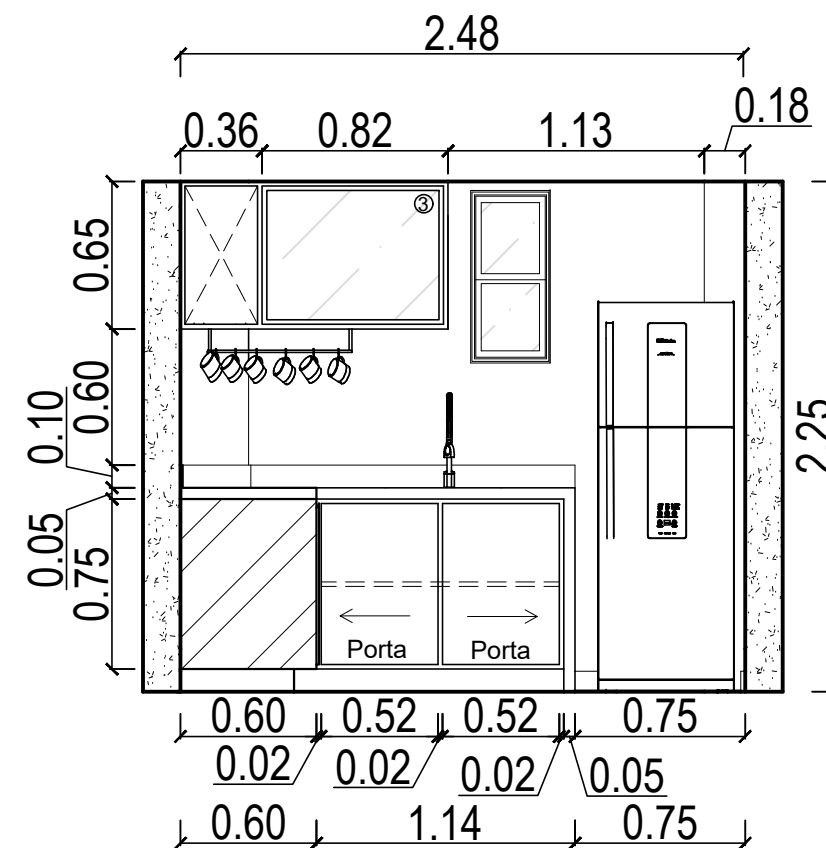

Vista V2 - Copa



MDF Duratex - Branco ártico

Tinta Suvinil fosca - crômio

Granito branco itaunas

*CONFERIR MEDIDAS NO LOCAL



PRANCHA: EXECUTIVO

CLIENTE: CÂMARA MUNICIPAL DE IRUPI

ENDEREÇO: RUA LAURENTINA MIRANDA LEAL Nº 202, CENTRO - IRUPI-ES

RESPONSÁVEL TÉCNICO: SABRINA OLIVEIRA

DATA: AGOSTO/2023

REVISÃO:

28 99902-0286
realizzap@gmail.com

18
18/92

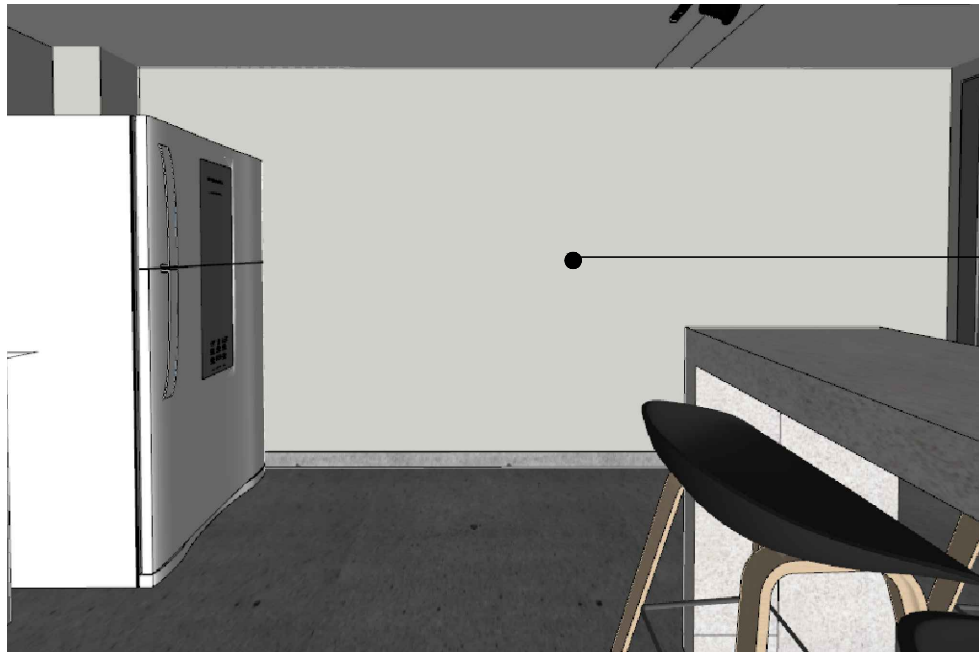

Tinta Suvinil fosca - crômio

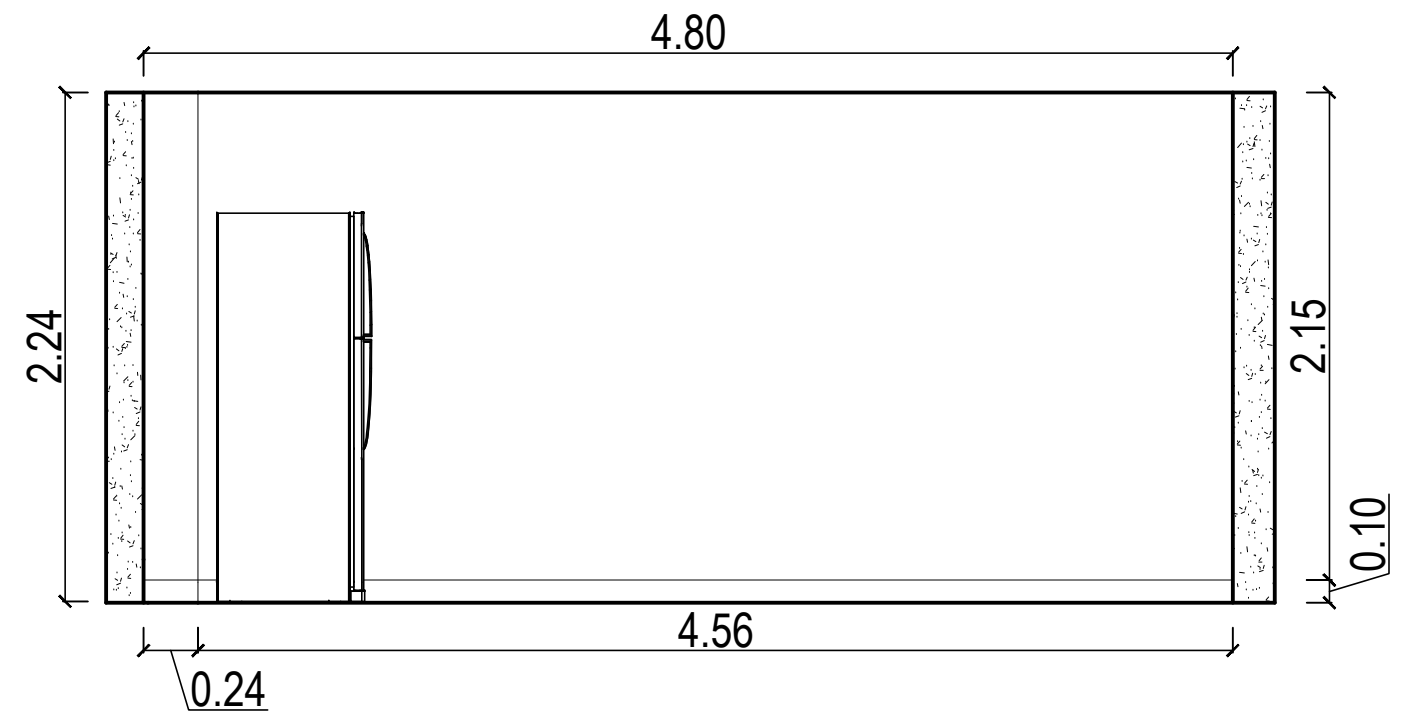

Vista V3 - Copa

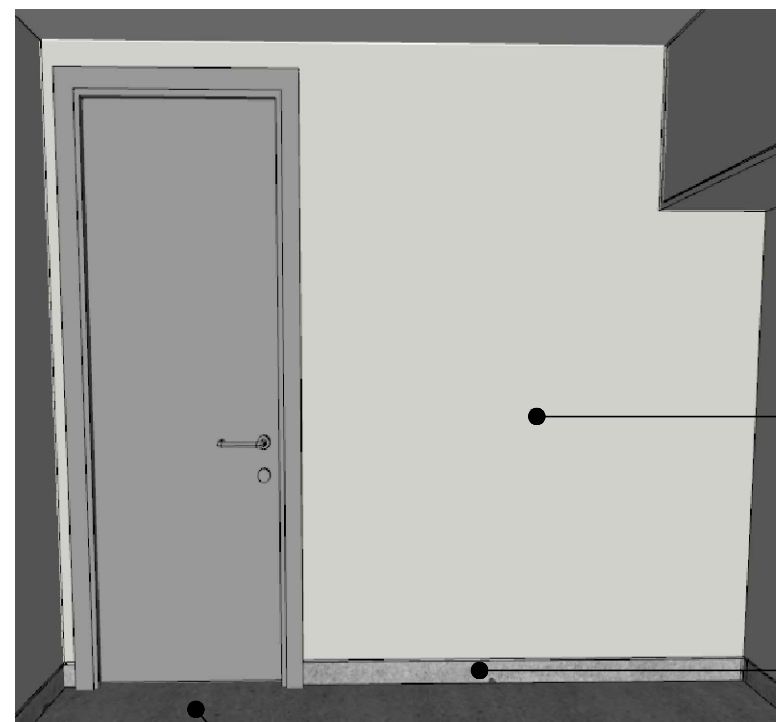

Tinta Suvinil fosca - crômio

Rodapé Granito branco itaunas

Porcelanato Biancogres - New york grigio touch 120x120

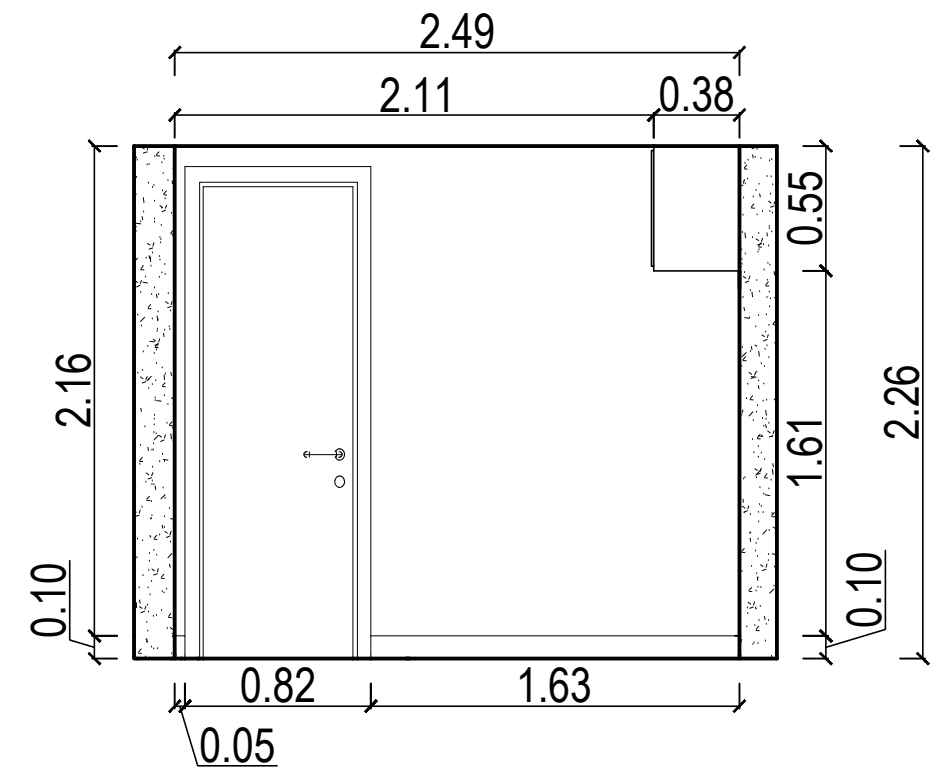

Vista V4 - Copa

*CONFERIR MEDIDAS NO LOCAL



PRANCHA: EXECUTIVO

CLIENTE: CÂMARA MUNICIPAL DE IRUPI

ENDEREÇO: RUA LAURENTINA MIRANDA LEAL Nº 202, CENTRO - IRUPI-ES

RESPONSÁVEL TÉCNICO: SABRINA OLIVEIRA

DATA: AGOSTO/2023

REVISÃO:

28 99902-0286
realizzap@gmail.com

19
19/92



*CONFERIR MEDIDAS NO LOCAL

SALA DE COMISSÕES



PRANCHA: EXECUTIVO

CLIENTE: CÂMARA MUNICIPAL DE IRUPI

ENDEREÇO: RUA LAURENTINA MIRANDA LEAL Nº 202, CENTRO - IRUPI-ES

RESPONSÁVEL TÉCNICO: SABRINA OLIVEIRA

DATA: AGOSTO/2023 REVISÃO:

28 99902-0286
realizzap@gmail.com

20
20/92

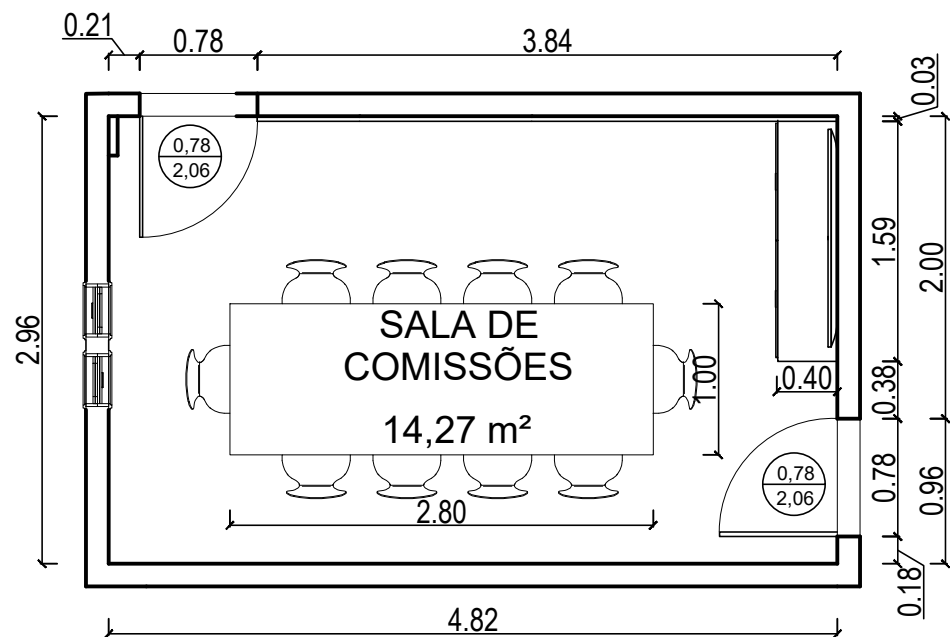

Planta baixa sala de comissões

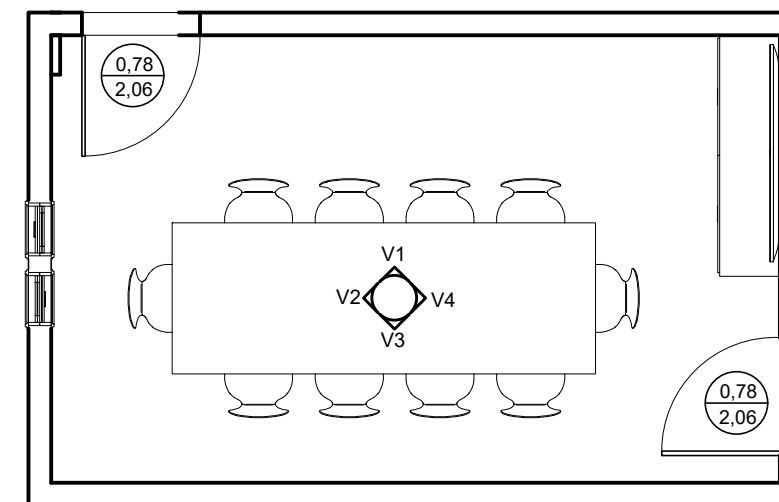

Planta chave sala de comissões

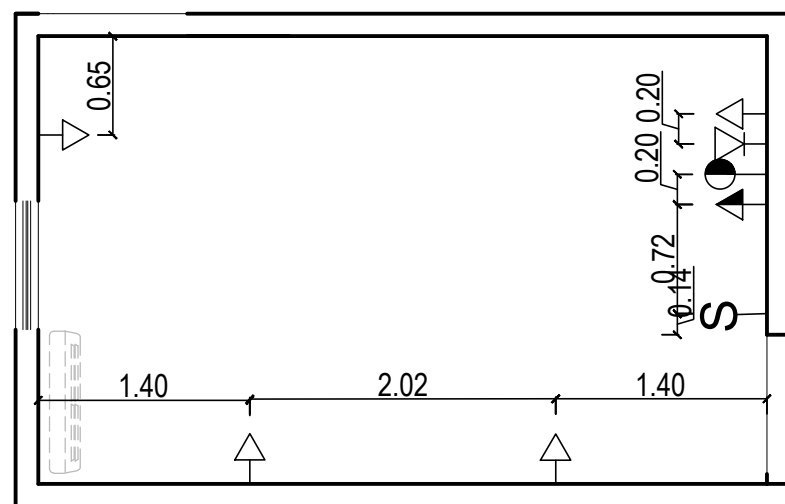

Planta pontos elétricos

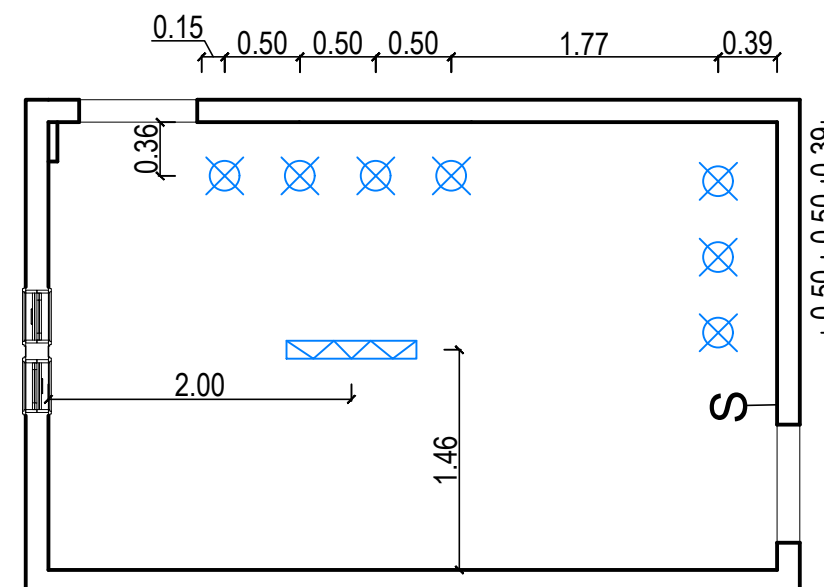

Planta pontos de iluminação

OBS: Manter tomadas existentes e acrescentar de acordo com o projeto.

LEGENDA	
	TOMADA 3P padrão NBR 14306 h=0,30m DO PISO
	TOMADA 3P padrão NBR 14306 h=1,10m DO PISO
	PONTO DE INTERNET h=0,30m DO PISO
	PONTO P/ ANTENA DE TV E RÁDIO h=1,10 DO PISO
	Ponto de Air-Split

LEGENDA	
	SPOT DE EMBUTIR
	TRILHO ELETRIFICADO COM 4 SPOTS

*CONFERIR MEDIDAS NO LOCAL



PRANCHA: Planta baixa, planta de iluminação, planta de pontos elétricos, planta chave

28 99902-0286
realizzap@gmail.com

CLIENTE: CÂMARA MUNICIPAL DE IRUPI

ENDEREÇO: RUA. LAURENTINA MIRANDA LEAL, 202, CENTRO IRUPI

RESPONSÁVEL TÉCNICO: SABRINA OLIVEIRA

DATA: Agosto/2023

REVISÃO:

ITEM 9: PAINEL SALA DAS COMISSÕES

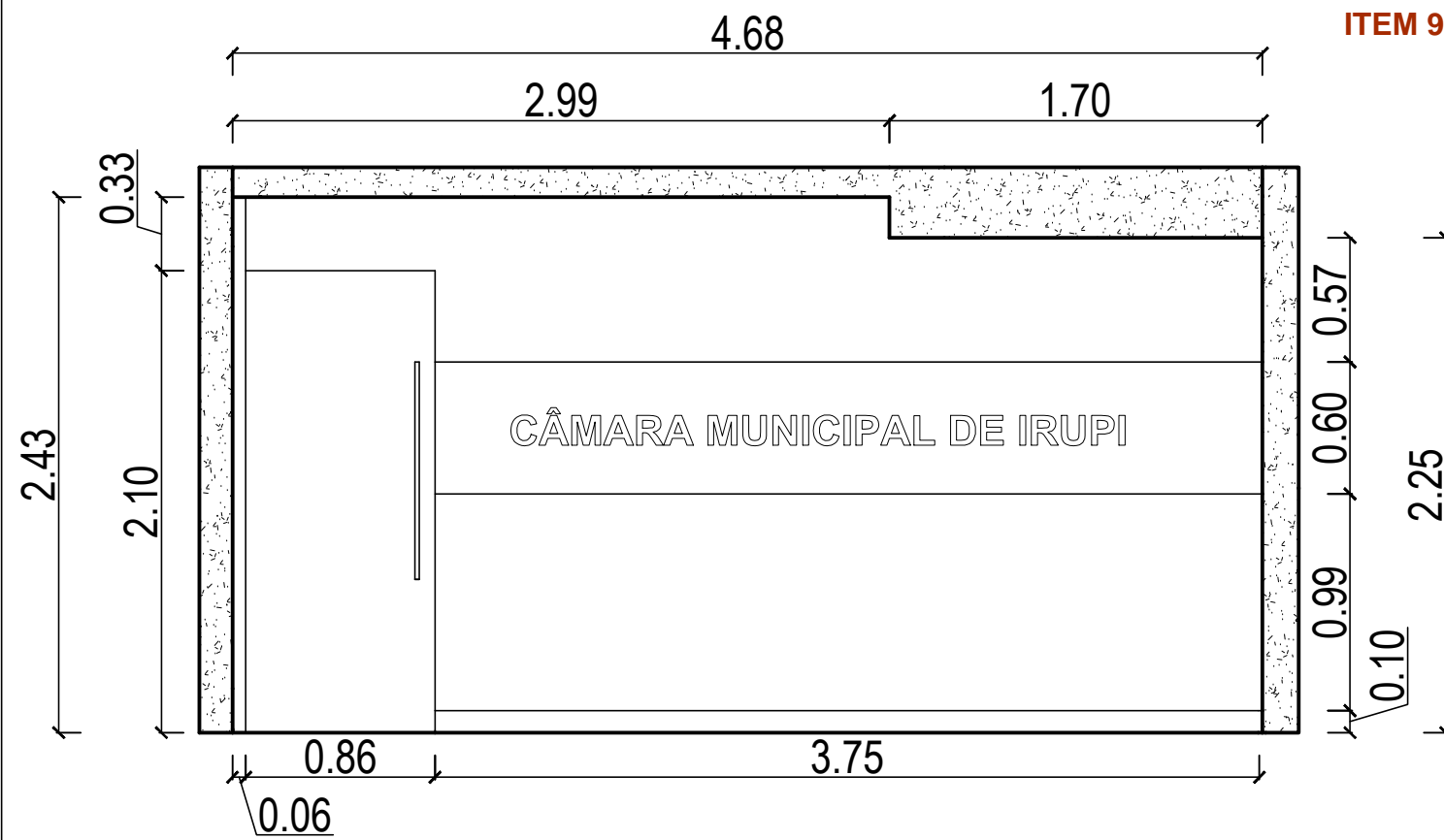

Vista 1

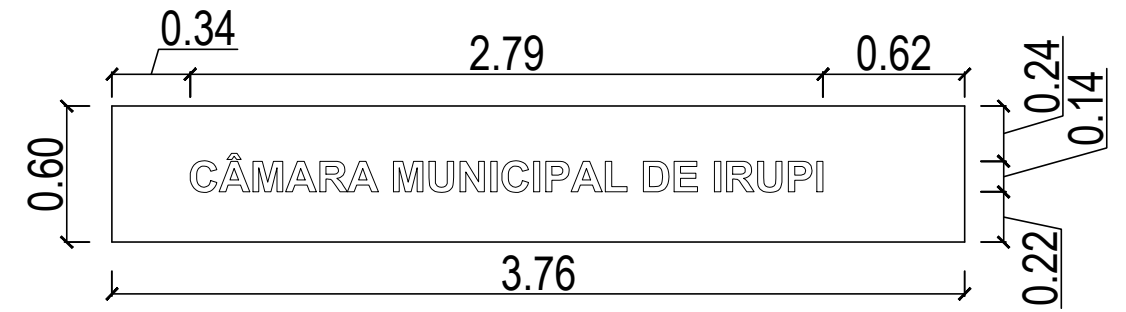

detalhamento letreiro painel MDF



Frassino Almendra - Berneck

MDF Duratex - Branco Ártico

Letreiro em ACM ou acrílico

Tinta Suvinil fosca - crômio

Metallic Suede - Berneck

*CONFERIR MEDIDAS NO LOCAL



PRANCHA: EXECUTIVA SALA DE COMISSÕES

CLIENTE: CÂMARA MUNICIPAL DE IRUPI

ENDEREÇO: RUA. LAURENTINA MIRANDA LEAL, 202, CENTRO IRUPI

RESPONSÁVEL TÉCNICO: SABRINA OLIVEIRA

DATA: Agosto/2023

REVISÃO:

28 99902-0286
realizzap@gmail.com

22
22/92

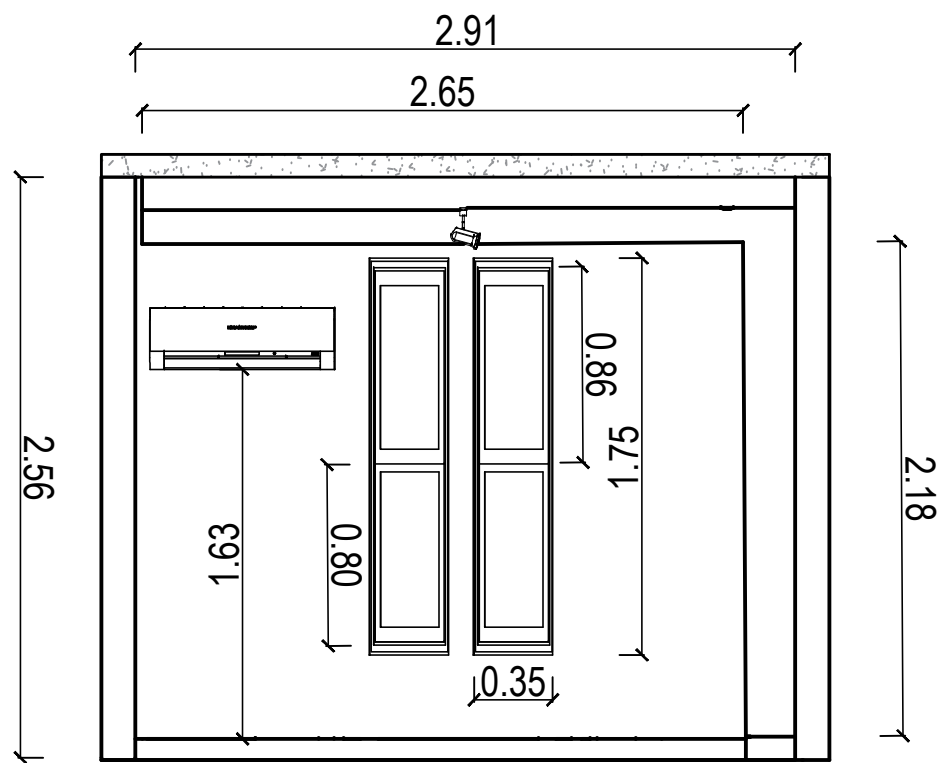

Vista 2

Tinta Suvinil Cromio

Frassino Almendra - Berneck



*CONFERIR MEDIDAS NO LOCAL



PRANCHA: EXECUTIVA SALA DE COMISSÕES

CLIENTE: CÂMARA MUNICIPAL DE IRUPI

ENDEREÇO: RUA. LAURENTINA MIRANDA LEAL, 202, CENTRO IRUPI

RESPONSÁVEL TÉCNICO: SABRINA OLIVEIRA

DATA: Agosto/2023

REVISÃO:

28 99902-0286
realizzap@gmail.com

23
23/92

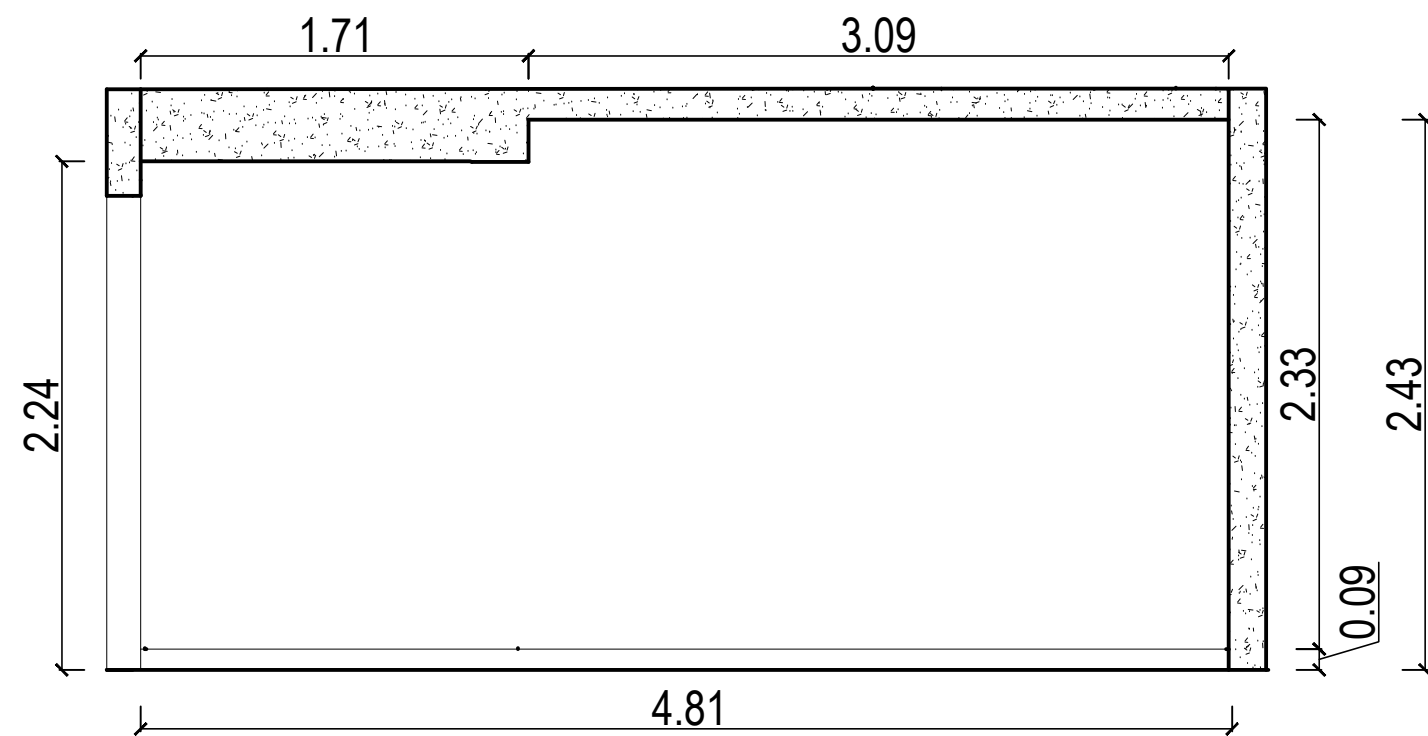

Vista 3

Tinta Suvinil Cromio

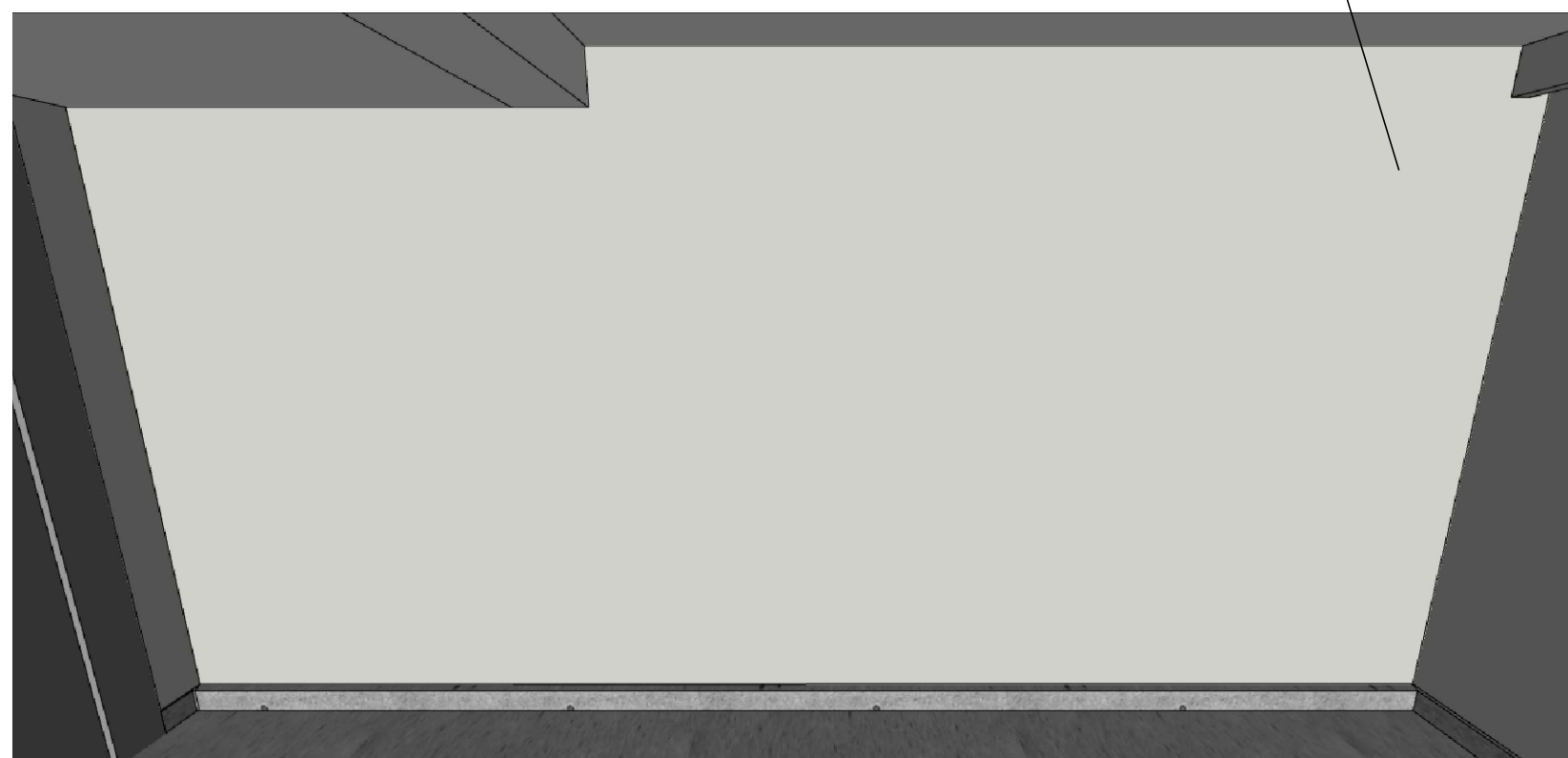

*CONFERIR MEDIDAS NO LOCAL



PRANCHA: EXECUTIVA SALA DE COMISSÕES

28 99902-0286
realizzap@gmail.com

CLIENTE: CÂMARA MUNICIPAL DE IRUPI

ENDEREÇO: RUA. LAURENTINA MIRANDA LEAL, 202, CENTRO IRUPI

RESPONSÁVEL TÉCNICO: SABRINA OLIVEIRA

DATA: Agosto/2023

REVISÃO:

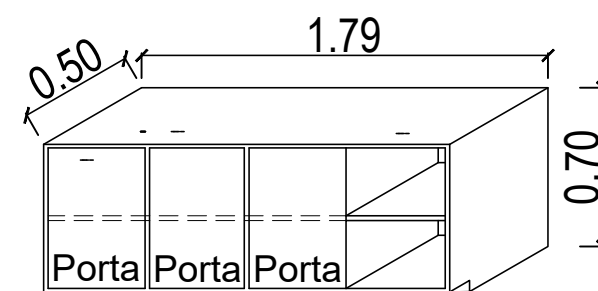
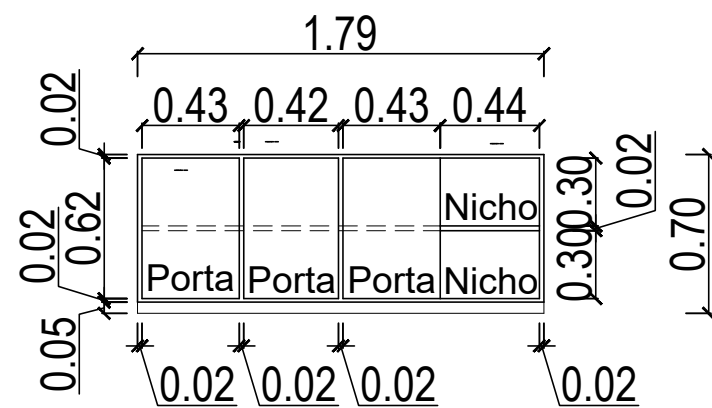
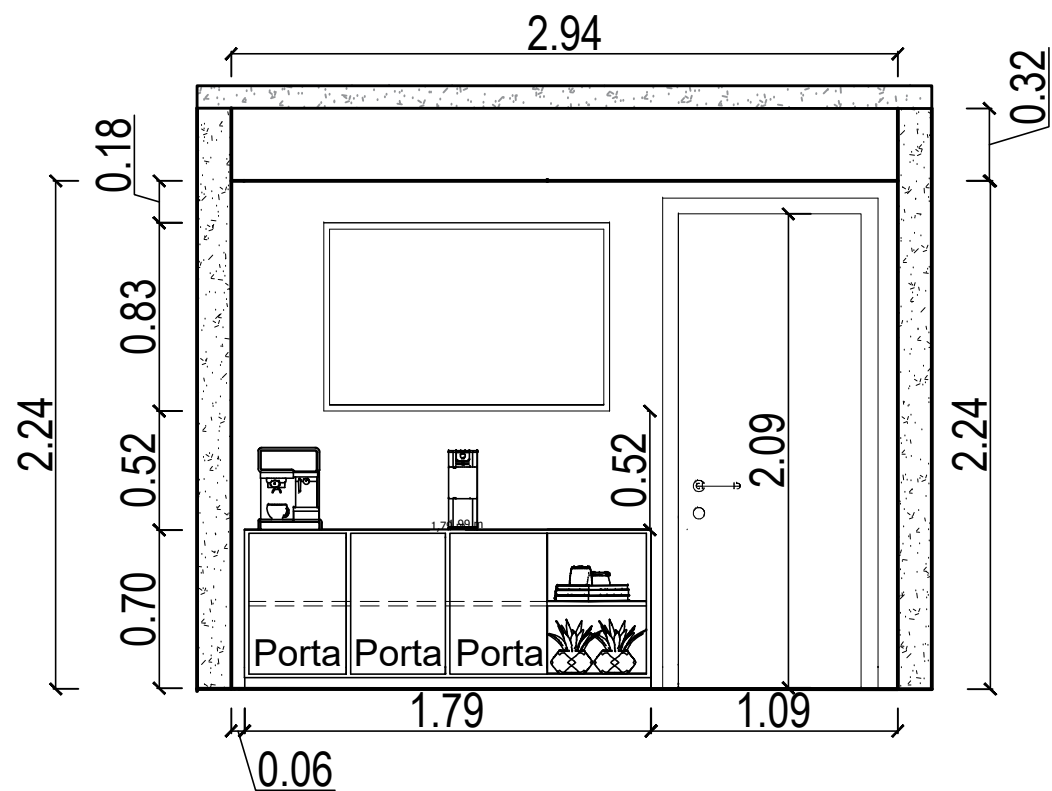

Vista frontal aparador

Perspectiva aparador

ITEM 10: APARADOR SALA DAS COMISSÕES

Vista 4

Frassino Almendra - Berneck

MDF Duratex - Branco Ártico

Metal Cromado - Fratini

MDF grafite

Couro Fendi - Fratini

Frassino Almendra - Berneck

ITEM 24: MESA DE REUNIÃO - SALA DAS COMISSOES

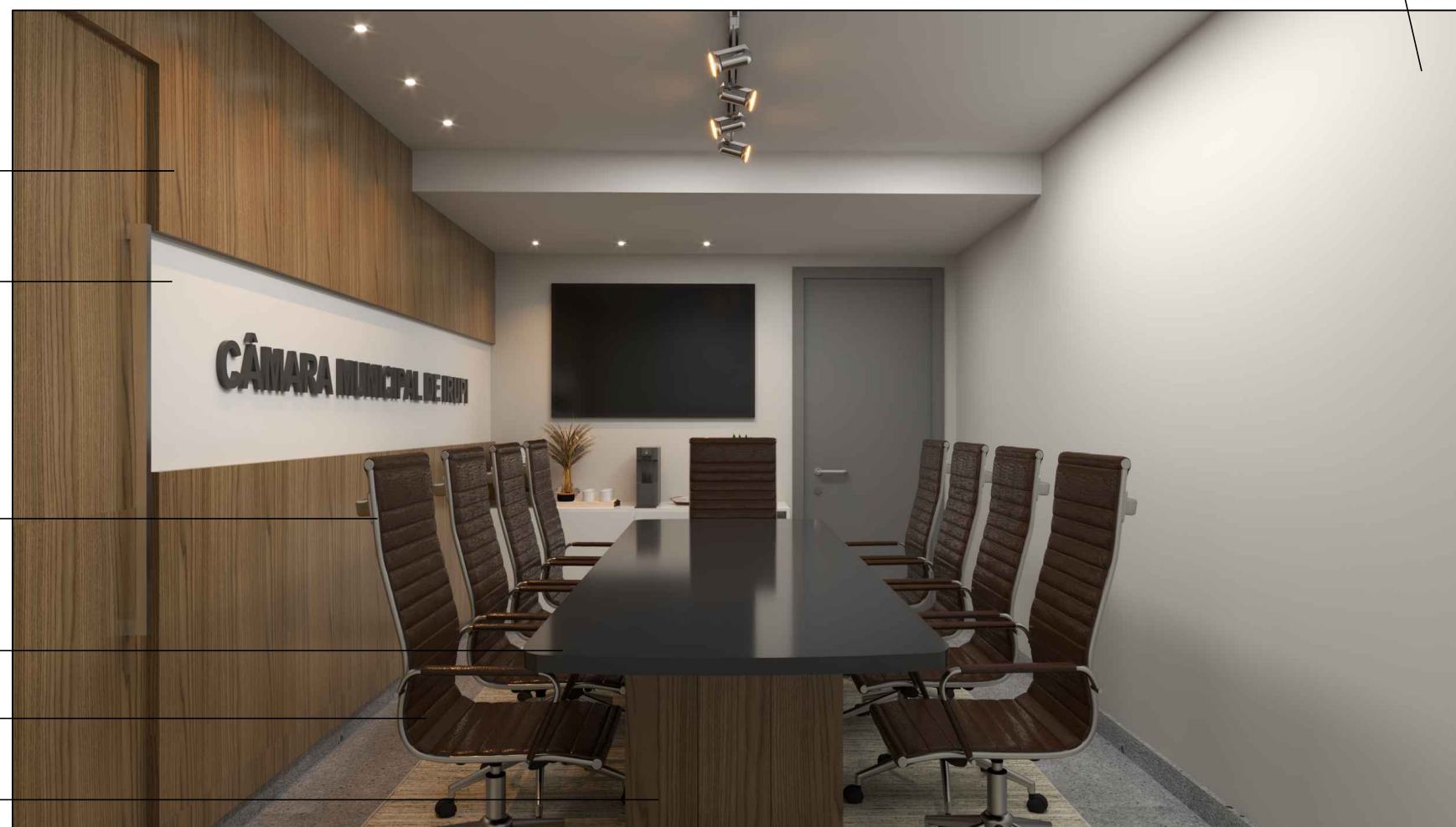

Tinta Suvinil Cromio

*CONFERIR MEDIDAS NO LOCAL



PRANCHA: EXECUTIVA SALA DE COMISSÕES

28 99902-0286
realizzap@gmail.com

CLIENTE: CÂMARA MUNICIPAL DE IRUPI

ENDEREÇO: RUA. LAURENTINA MIRANDA LEAL, 202, CENTRO IRUPI

RESPONSÁVEL TÉCNICO: SABRINA OLIVEIRA

DATA: Agosto/2023

REVISÃO:

25
25/92



BANHUEIROS



PRANCHA: PLANTA BAIXA

CLIENTE: CÂMARA DE IRUPI

ENDEREÇO: RUA LAURENTINA MIRANDA LEAL Nº 202, CENTRO - IRUPI-ES

RESPONSÁVEL TÉCNICO: SABRINA OLIVEIRA

*CONFERIR MEDIDAS NO LOCAL

28 99902-0286
realizzap@gmail.com

26
26/92

DATA: AGOSTO/2023 REVISÃO:

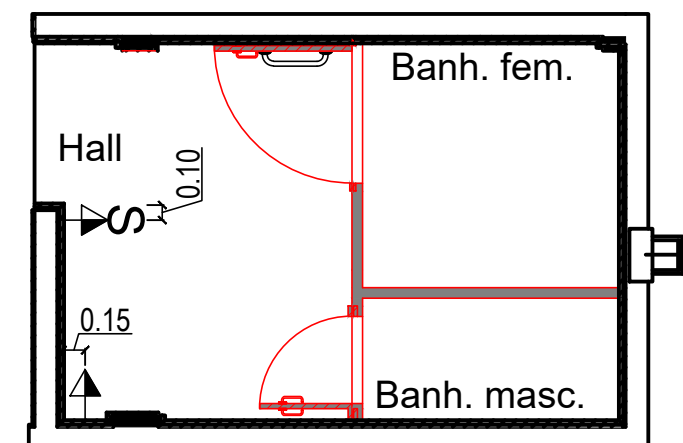
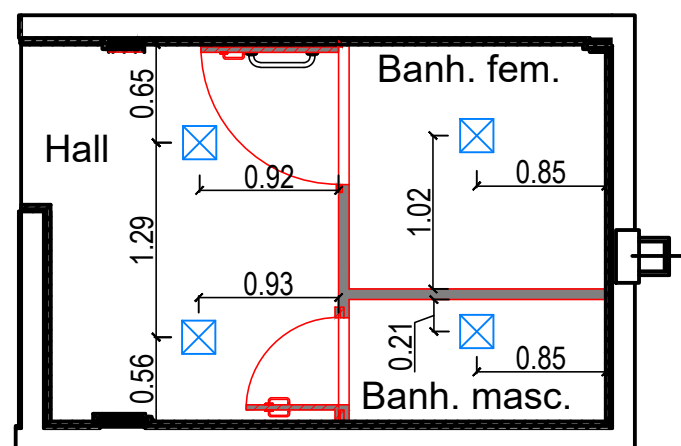
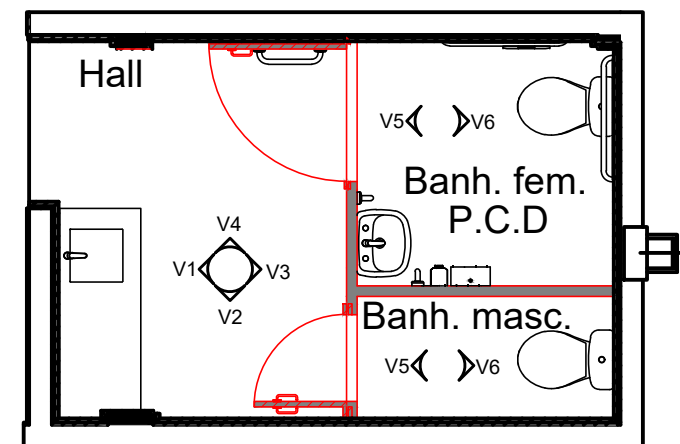
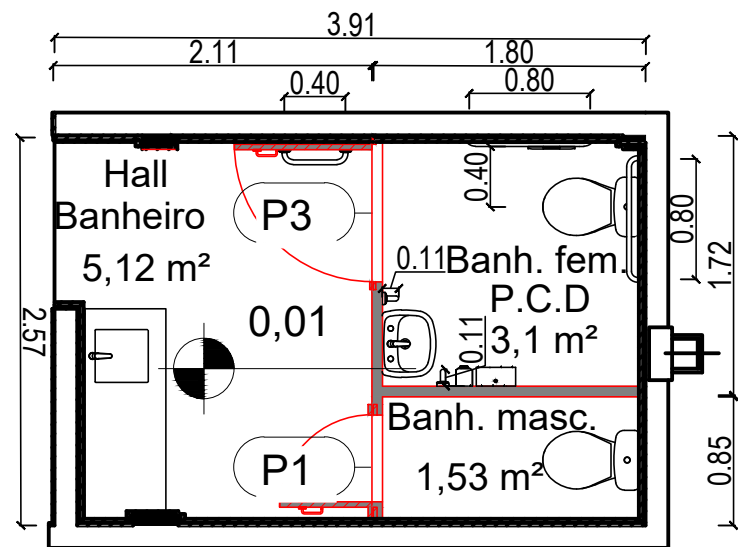

LEGENDA	
☒	PLAFOM A ESCOLHER

LEGENDA	
→	TOMADA 3P padrão NBR 14306 h=1,10m DO PISO
→S	TOMADA 3P padrão NBR 14306 COM INTERRUPTOR SIMPLES DE 01 SECÇÃO h=1,10m DO PISO

OBS: Manter tomadas existentes e acrescentar de acordo com o projeto.

*CONFERIR MEDIDAS NO LOCAL



PRANCHA: Planta baixa, planta chave, planta de iluminação, planta de pontos elétricos

28 99902-0286
realizzap@gmail.com

CLIENTE: CÂMARA DE IRUPI

ENDEREÇO: RUA. LAURENTINA MIRANDA LEAL, 202, CENTRO IRUPI

RESPONSÁVEL TÉCNICO: SABRINA OLIVEIRA

DATA: Agosto/2023

REVISÃO:

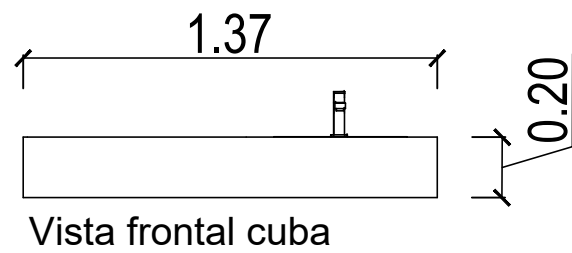
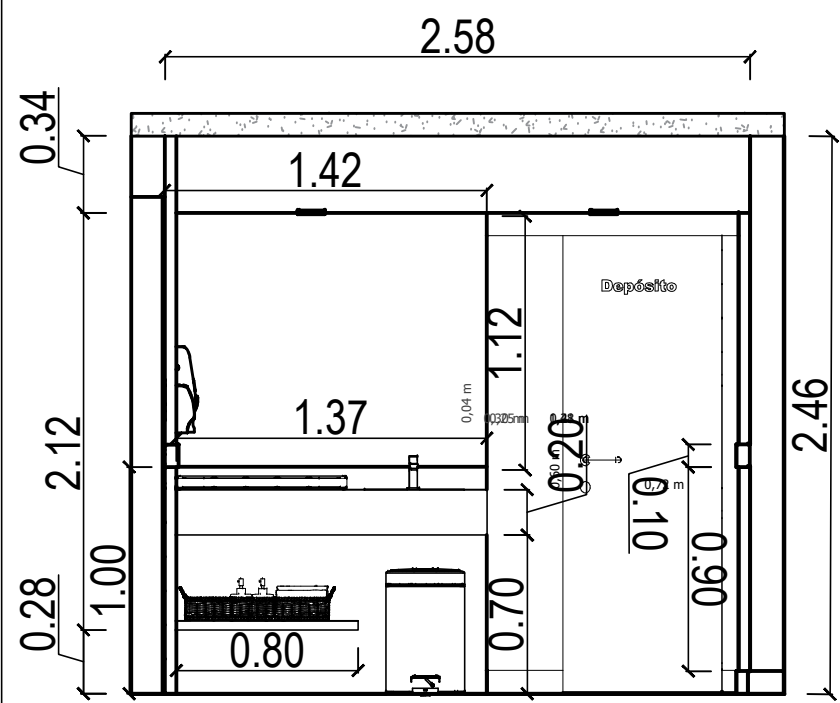

Vista frontal cuba

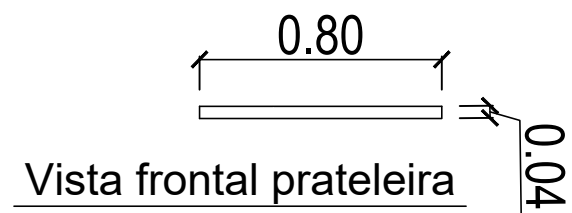

Vista frontal prateleira

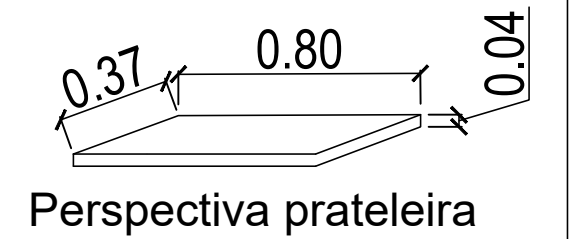

Perspectiva prateleira



Corte cuba esculpida

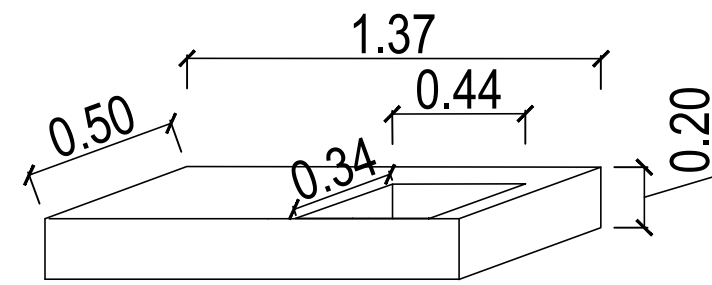

Perspectiva cuba

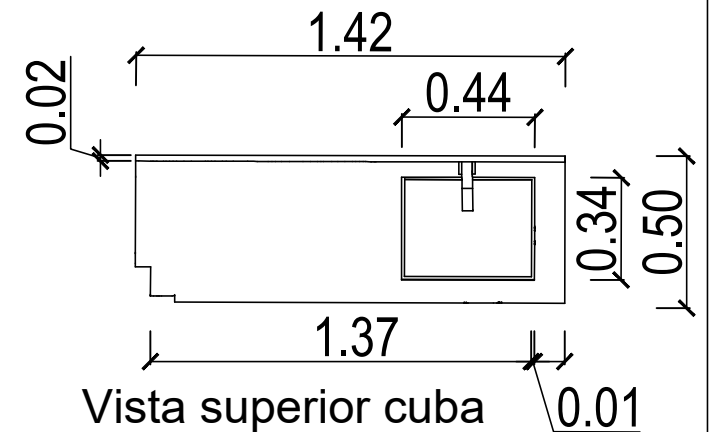

Vista superior cuba

Vista1

Tinta Suvinil Cromio

Granito São Gabriel

Granito preto São Gabriel acabamento escovado

Porcelanato New York Grigio Touch

Porcelanato New York Grigio Touch

Rodapé granito Branco Itaunas



*CONFERIR MEDIDAS NO LOCAL



PRANCHA: EXECUTIVA BANHEIRO

CLIENTE: CÂMARA DE IRUPI

ENDEREÇO: RUA. LAURENTINA MIRANDA LEAL, 202, CENTRO IRUPI

RESPONSÁVEL TÉCNICO: SABRINA OLIVEIRA

DATA: Agosto/2023

REVISÃO:

28 99902-0286
realizzap@gmail.com

28
28/92

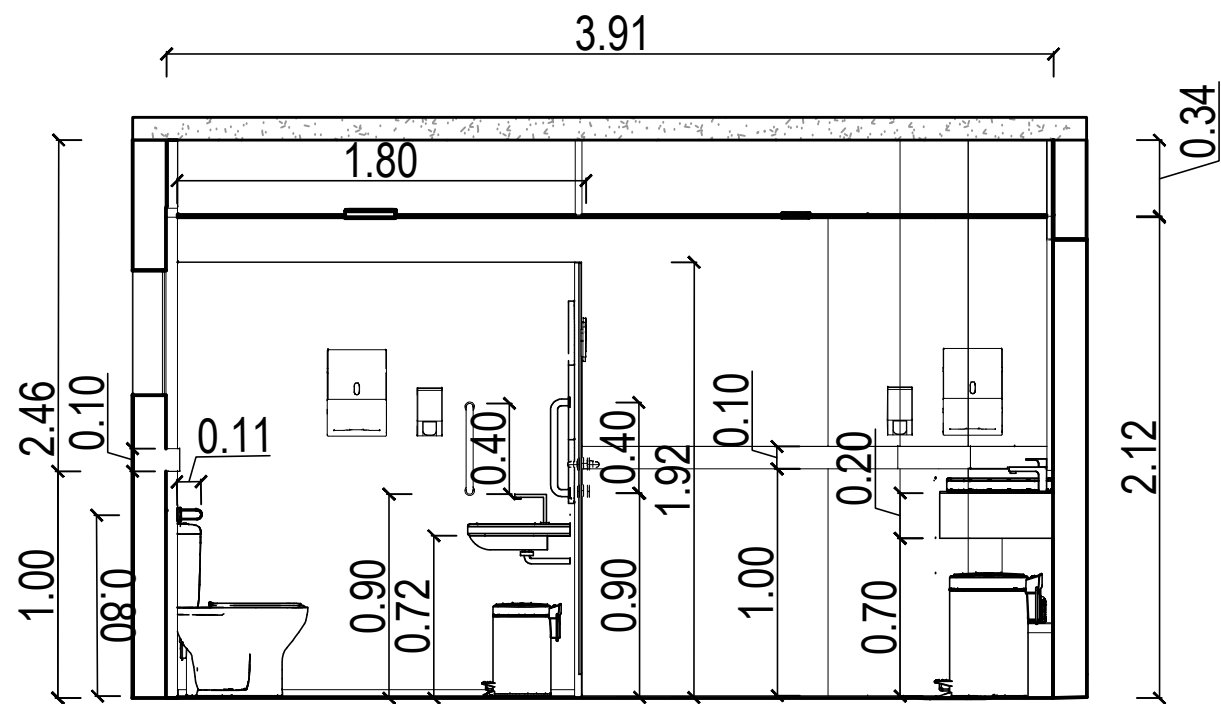

Vista 2

Granito preto São Gabriel

Porcelanato New York Grigio Touch

Porta em vidro com película branca

Porcelanato New York Grigio Touch

Tinta Suvinil Cromio

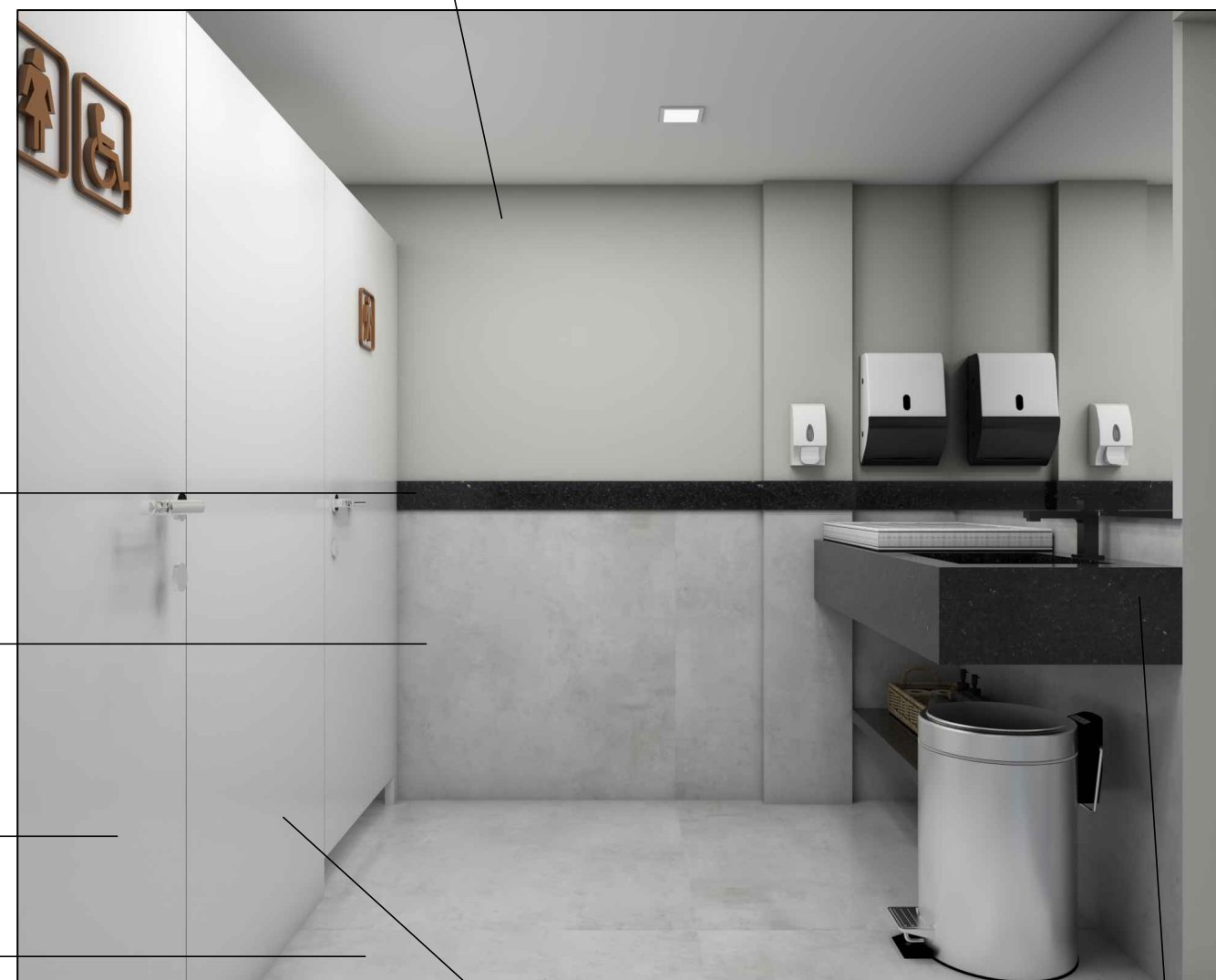

Parede em gesso acartonado reforçado (RU)

Granito preto São Gabriel acabamento escovado



*CONFERIR MEDIDAS NO LOCAL



PRANCHA: EXECUTIVA BANHEIRO

CLIENTE: CÂMARA DE IRUPI

ENDEREÇO: RUA. LAURENTINA MIRANDA LEAL, 202, CENTRO IRUPI

RESPONSÁVEL TÉCNICO: SABRINA OLIVEIRA

DATA: Agosto/2023

REVISÃO:

28 99902-0286
realizzap@gmail.com

29
29/92

Parede em gesso acartonado reforçado (RU)

Porta em vidro com película branca

Tinta Suvinil Cromio

Granito preto São Gabriel

Barra de apoio em alumínio

Porcelanato New York Grigio Touch

Rodapé Branco Itaunas



Porcelanato New York Grigio Touch

*CONFERIR MEDIDAS NO LOCAL



PRANCHA: EXECUTIVA BANHEIRO

CLIENTE: CÂMARA DE IRUPI

ENDEREÇO: RUA. LAURENTINA MIRANDA LEAL, 202, CENTRO IRUPI

RESPONSÁVEL TÉCNICO: SABRINA OLIVEIRA

DATA: Agosto/2023

REVISÃO:

28 99902-0286
realizzap@gmail.com

30
30/92

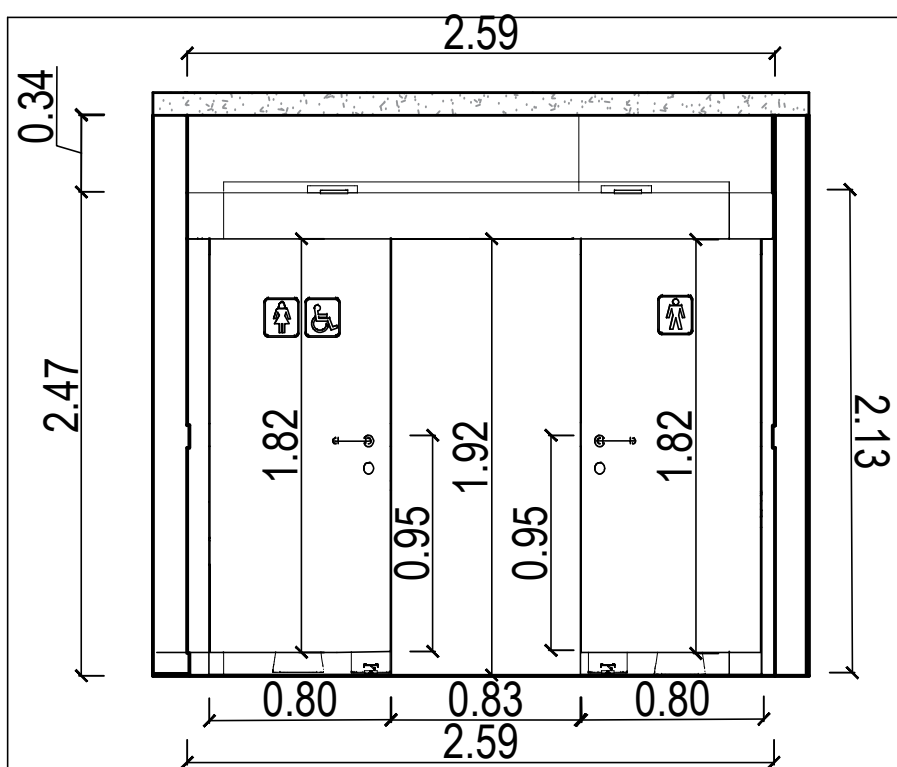

Vista 3

Tinta Suvinil Cromio

Parede em gesso acartonado reforçado (RU)

Porta em vidro com película branca



Granito preto São Gabriel

Granito preto São Gabriel

Porcelanato New York Grigio Touch

Porcelanato New York Grigio Touch

Rodapé Branco Itaunas

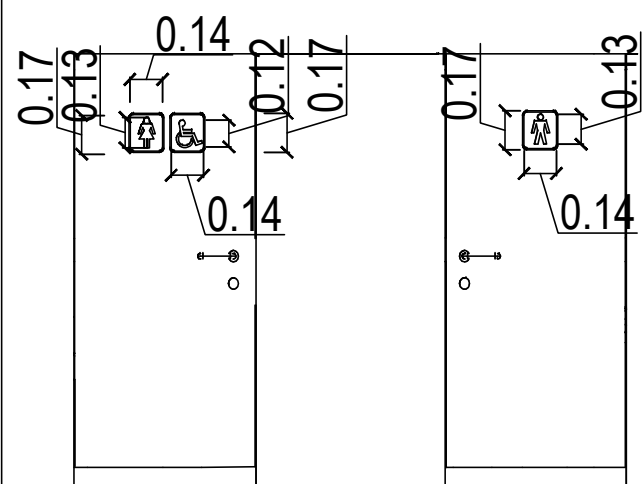

Detalhamento indicadores das portas

*CONFERIR MEDIDAS NO LOCAL



PRANCHA: EXECUTIVA BANHEIRO

CLIENTE: CÂMARA DE IRUPI

ENDEREÇO: RUA. LAURENTINA MIRANDA LEAL, 202, CENTRO IRUPI

RESPONSÁVEL TÉCNICO: SABRINA OLIVEIRA

DATA: Agosto/2023

REVISÃO:

28 99902-0286
realizzap@gmail.com

31
31/92

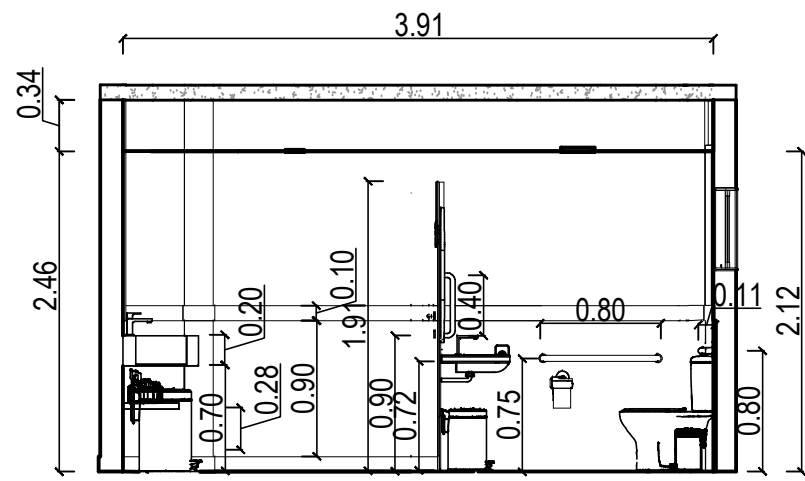

Vista 4

Tinta Suvinil Cromio

Porta em vidro com película branca

Tinta Suvinil Cromio

Parede em gesso acartonado reforçado (RU)



Porcelanato New York Grigio Touch

Barra de apoio em alumínio

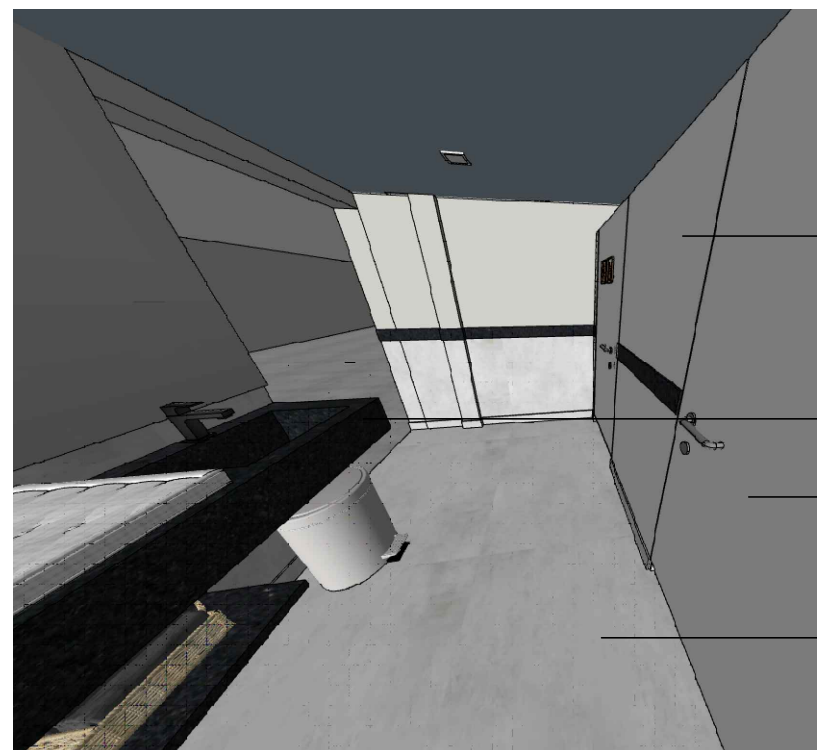

Parede em gesso acartonado reforçado (RU)

Granito preto São Gabriel acabamento escovado

Porta em vidro com película branca

Porcelanato New York Grigio Touch

*CONFERIR MEDIDAS NO LOCAL



PRANCHA: EXECUTIVA BANHEIRO

28 99902-0286
realizzap@gmail.com

CLIENTE: CÂMARA DE IRUPI

ENDEREÇO: RUA. LAURENTINA MIRANDA LEAL, 202, CENTRO IRUPI

RESPONSÁVEL TÉCNICO: SABRINA OLIVEIRA

DATA: Agosto/2023

REVISÃO:

32
32/92

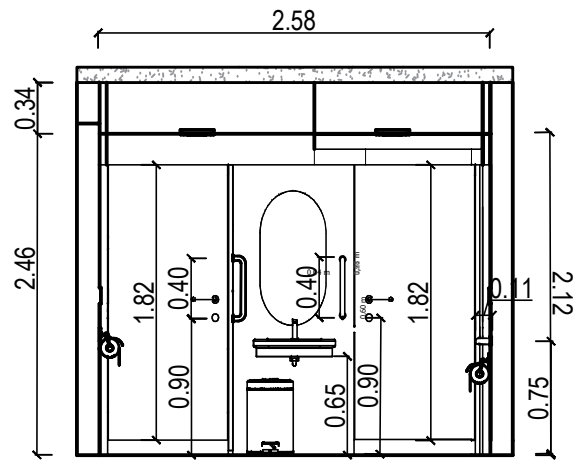

Vista 5

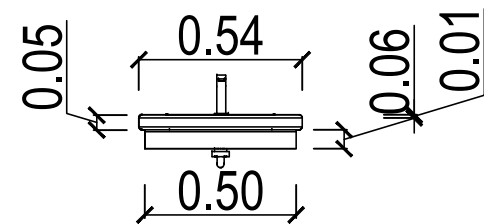

Vista frontal pia

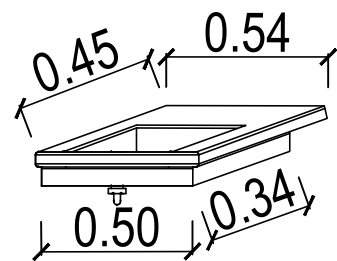

Perspectiva pia

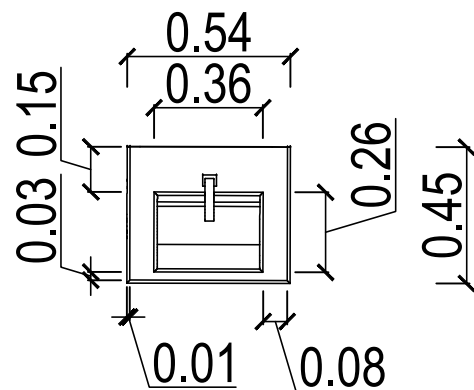

Vista superior pia

Parede em gesso acartonado reforçado (RU)

Tinta Suvinil Cromio

Barra de apoio em alumínio

Granito preto São Gabriel

Porcelanato New York Grigio Touch

Rodapé Branco Itaunas

Porcelanato New York Grigio Touch

Porta em vidro com película branca



*CONFERIR MEDIDAS NO LOCAL



PRANCHA: EXECUTIVA BANHEIRO

CLIENTE: CÂMARA DE IRUPI

ENDEREÇO: RUA. LAURENTINA MIRANDA LEAL, 202, CENTRO IRUPI

RESPONSÁVEL TÉCNICO: SABRINA OLIVEIRA

DATA: Agosto/2023

REVISÃO:

28 99902-0286
realizzap@gmail.com

33
33/92

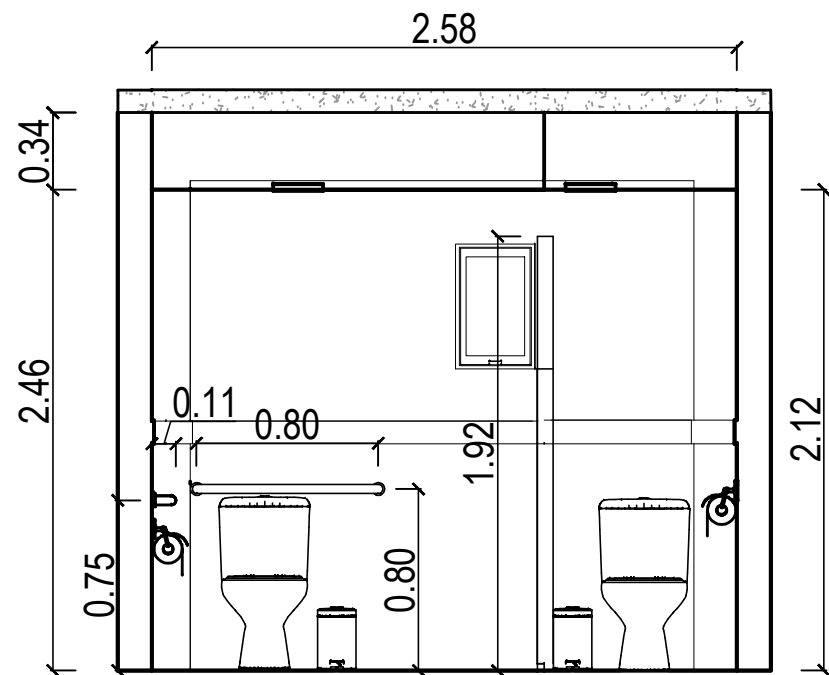

Vista 6

Tinta Suvinil Cromio

Granito preto São Gabriel

Barra de apoio em alumínio

Porcelanato New York Grigio Touch

Porcelanato New York Grigio Touch



*CONFERIR MEDIDAS NO LOCAL



PRANCHA: EXECUTIVA BANHEIRO

CLIENTE: CÂMARA DE IRUPI

ENDEREÇO: RUA. LAURENTINA MIRANDA LEAL, 202, CENTRO IRUPI

RESPONSÁVEL TÉCNICO: SABRINA OLIVEIRA

DATA: Agosto/2023

REVISÃO:

28 99902-0286
realizzap@gmail.com



DEPÓSITO

*CONFERIR MEDIDAS NO LOCAL



PRANCHA: PLANTA BAIXA

CLIENTE: CÂMARA DE IRUPI

ENDEREÇO: RUA LAURENTINA MIRANDA LEAL Nº 202, CENTRO - IRUPI-ES

RESPONSÁVEL TÉCNICO: SABRINA OLIVEIRA

DATA: AGOSTO/2023 REVISÃO:

28 99902-0286
realizzap@gmail.com

35
35/92

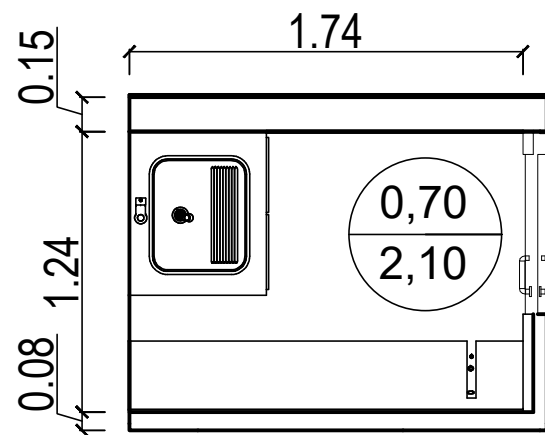

Planta baixa depósito

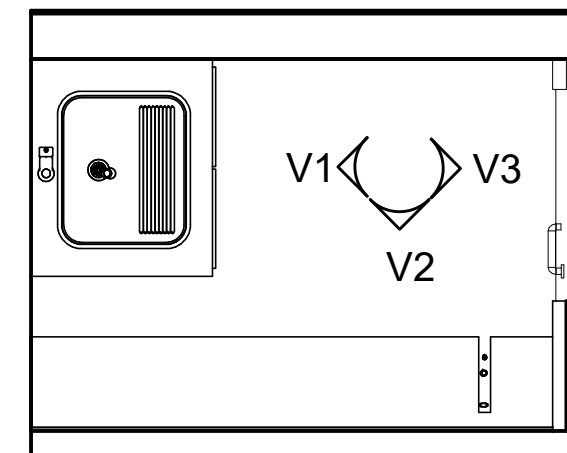

Planta chave depósito

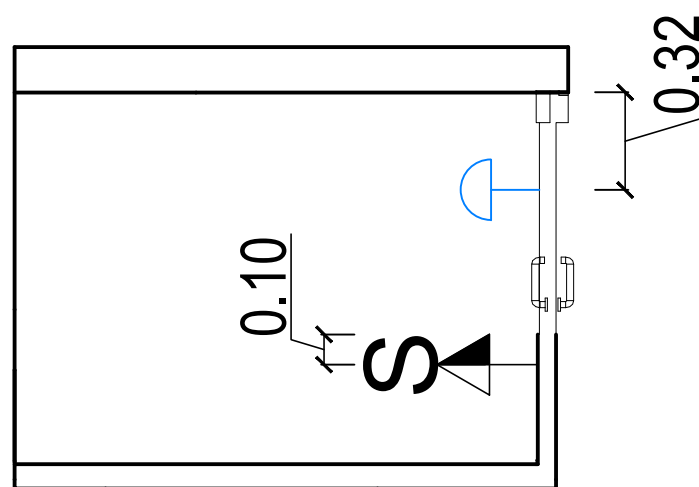

Planta de iluminação

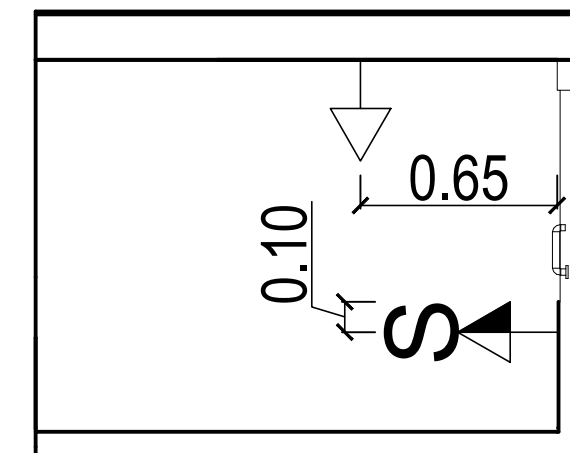

Planta de pontos elétricos

LEGENDA

—D— ARANDELA COM ALTURA H=2,15m

LEGENDA

—▷— TOMADA 3P padrão NBR 14306 h=0,30m DO PISO

—▷S— TOMADA 3P padrão NBR 14306 COM INTERRUPTOR SIMPLES DE 01 SECÇÃO h=1,10m DO PISO

OBS: Manter tomadas existentes e acrescentar de acordo com o projeto.

*CONFERIR MEDIDAS NO LOCAL



PRANCHA: Planta baixa, planta chave, planta de iluminação, planta de pontos elétricos

28 99902-0286
realizzap@gmail.com

CLIENTE: CÂMARA DE IRUPI

ENDEREÇO: RUA. LAURENTINA MIRANDA LEAL, 202, CENTRO IRUPI

RESPONSÁVEL TÉCNICO: SABRINA OLIVEIRA

DATA: Agosto/2023

REVISÃO:

ITEM 11: ARMÁRIO DEPÓSITO

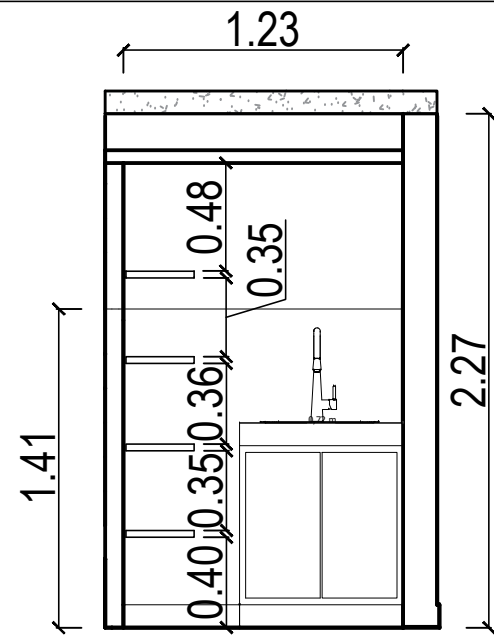

Vista 1

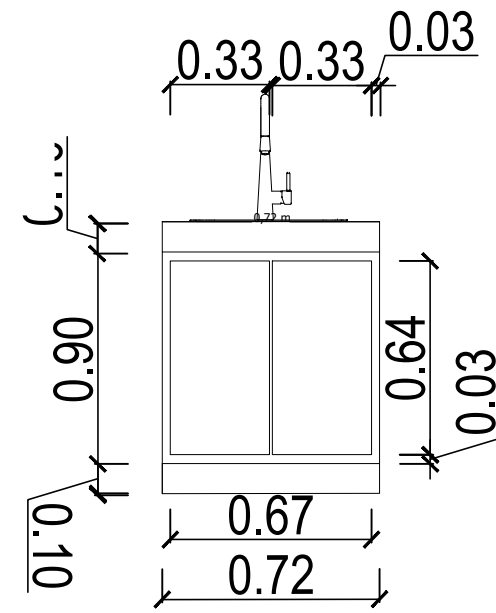

Vista frontal armário

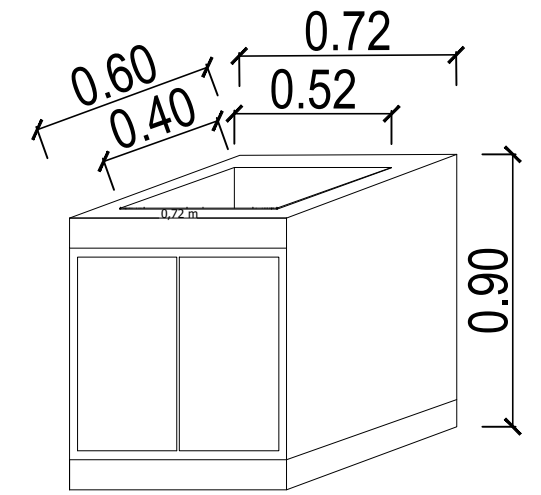

Perspectiva armário



Tinta Suvinil Cromio

Granito Branco Itaunas

MDF Branco Ártico - Duratex

Porcelanato New York Grigio Touch

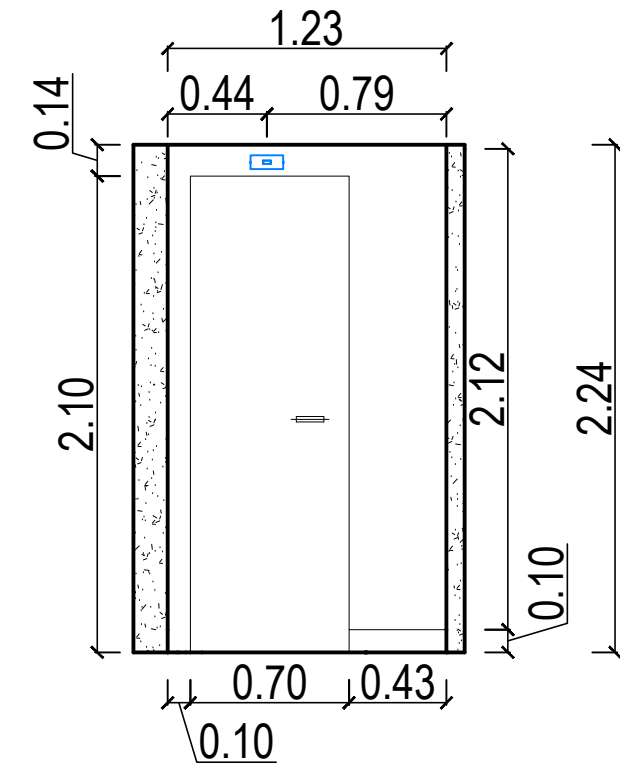

Vista 3

*CONFERIR MEDIDAS NO LOCAL



PRANCHA: EXECUTIVA DEPÓSITO

CLIENTE: CÂMARA DE IRUPI

ENDEREÇO: RUA. LAURENTINA MIRANDA LEAL, 202, CENTRO IRUPI

RESPONSÁVEL TÉCNICO: SABRINA OLIVEIRA

DATA: Agosto/2023

REVISÃO:

28 99902-0286
realizzap@gmail.com

ITEM 25: PRATELEIRA DEPÓSITO

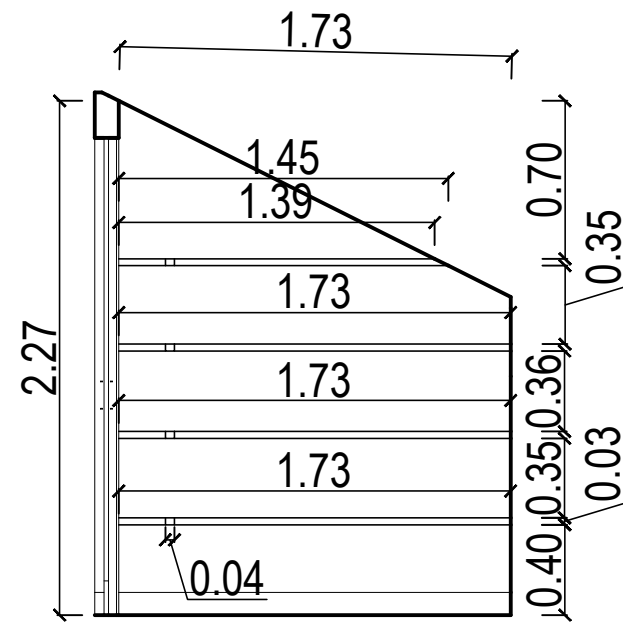

Vista 2

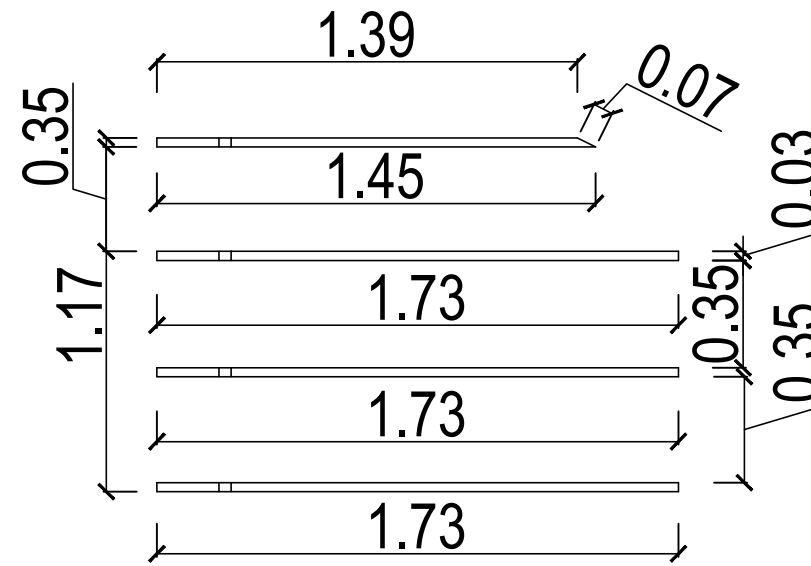

Vista frontal prateleira

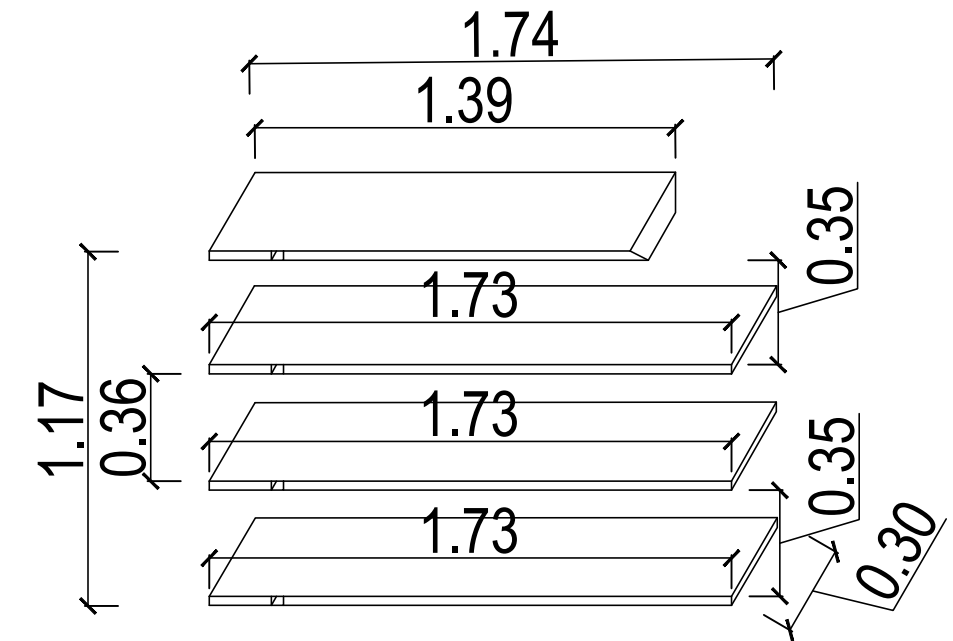

Perspectiva prateleira

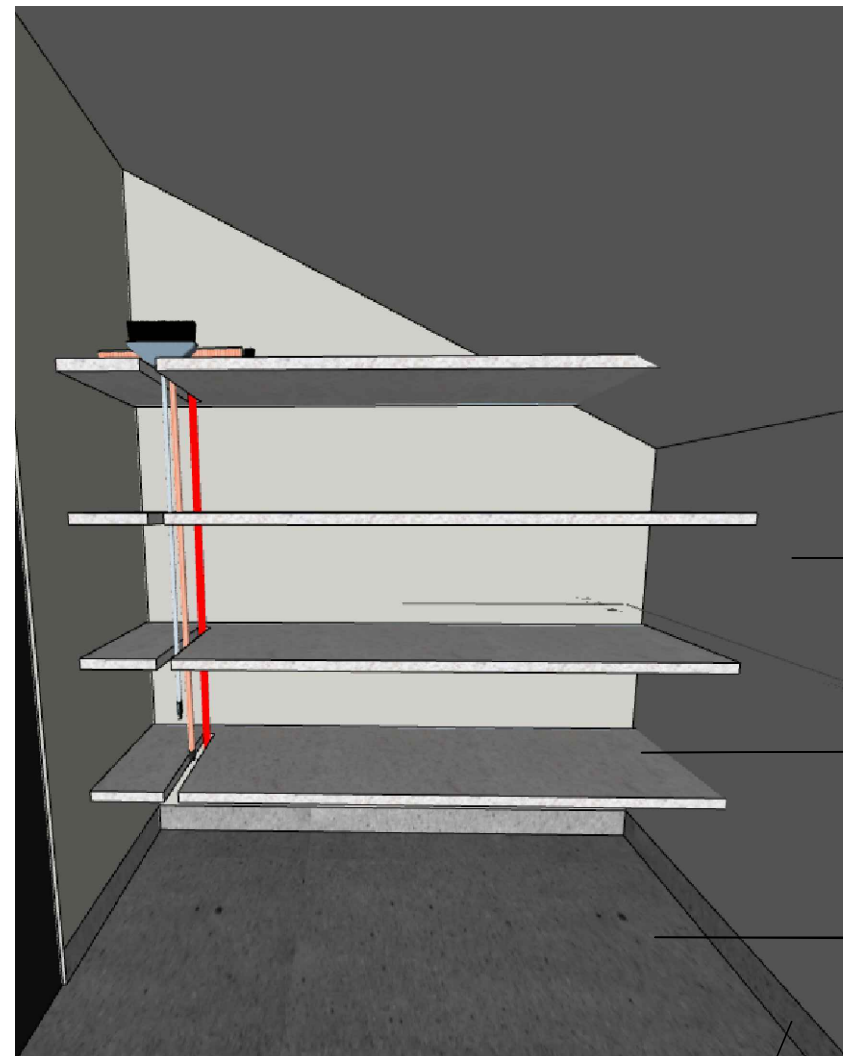

Tinta Suvinil Cromio

Granito Branco Itaunas

Porcelanato New York Grigio Touch

Rodapé granito Branco Itaunas

*CONFERIR MEDIDAS NO LOCAL



PRANCHA: EXECUTIVA DEPÓSITO

CLIENTE: CÂMARA DE IRUPI

ENDEREÇO: RUA. LAURENTINA MIRANDA LEAL, 202, CENTRO IRUPI

RESPONSÁVEL TÉCNICO: SABRINA OLIVEIRA

DATA: Agosto/2023

REVISÃO:

28 99902-0286
realizzap@gmail.com

38
38/92

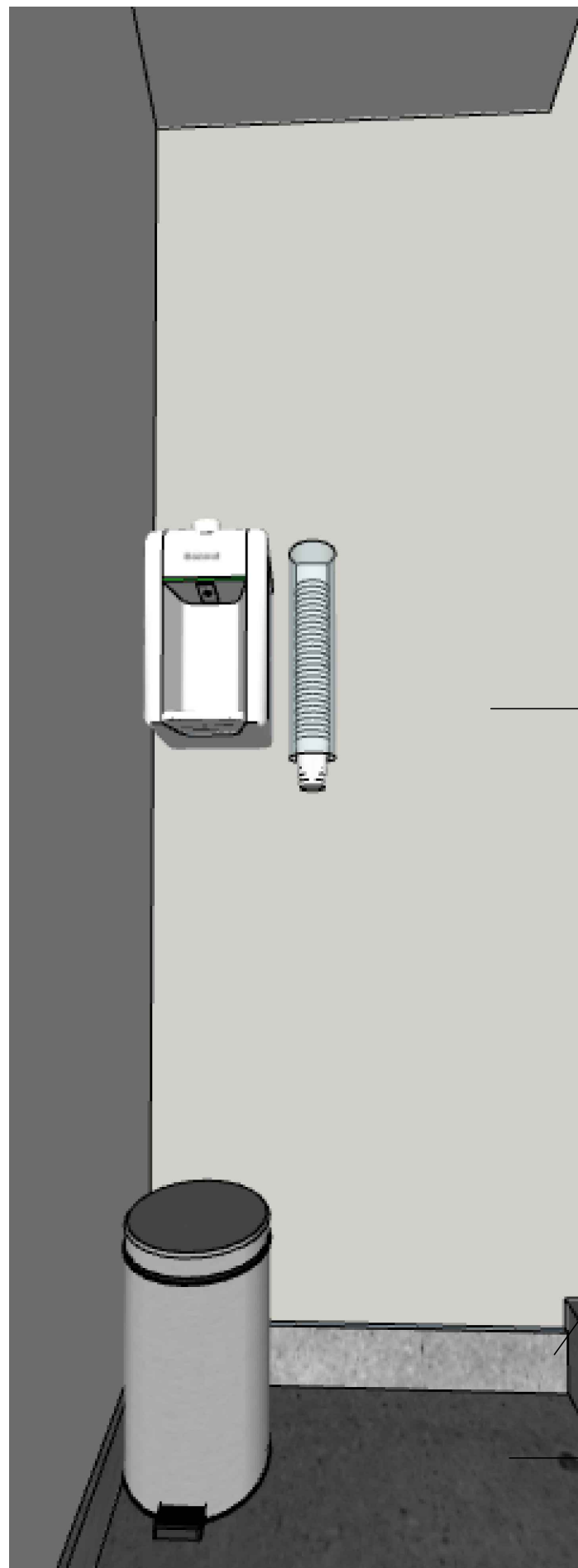

Tinta Suvinil Cromio

Rodapé granito Branco Itaunas

Porcelanato New York Grigio Touch

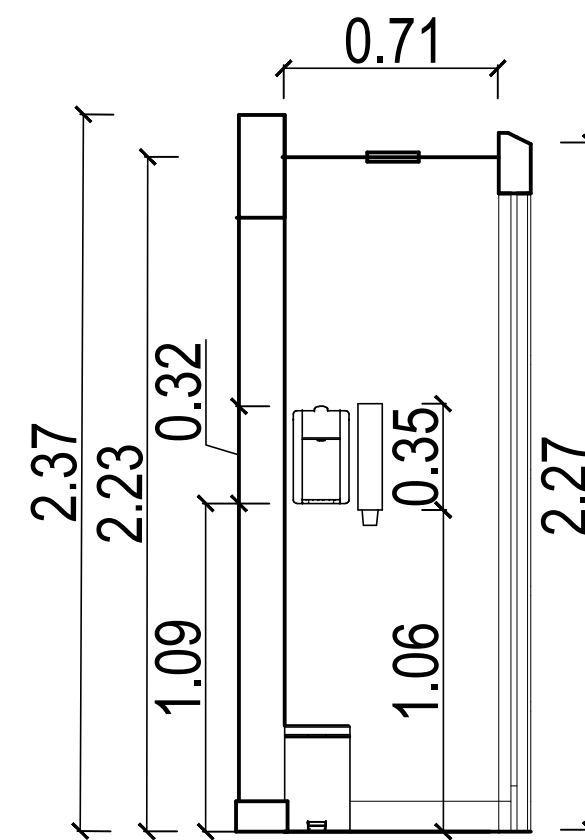

*CONFERIR MEDIDAS NO LOCAL



PRANCHA: EXECUTIVA DEPÓSITO

CLIENTE: CÂMARA DE IRUPI

ENDEREÇO: RUA. LAURENTINA MIRANDA LEAL, 202, CENTRO IRUPI

RESPONSÁVEL TÉCNICO: SABRINA OLIVEIRA

DATA: Agosto/2023

REVISÃO:

28 99902-0286
realizzap@gmail.com

39
39/92

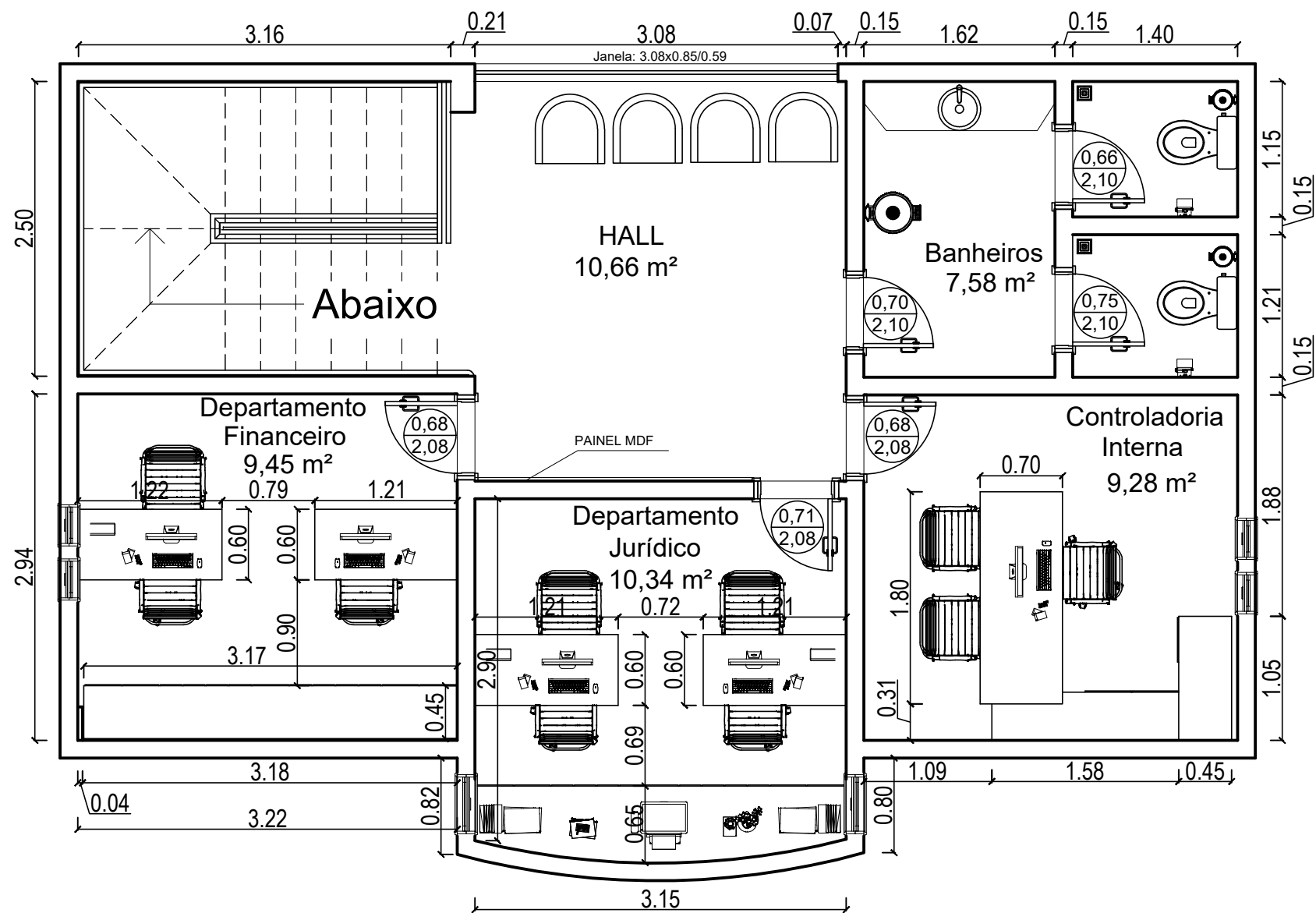

PLANTA BAIXA 2º PAVIMENTO
ESCALA 1/50

*CONFERIR MEDIDAS NO LOCAL



PRANCHA: PLANTA BAIXA

CLIENTE: CÂMARA MUNICIPAL DE IRUPI

ENDEREÇO: RUA LAURENTINA MIRANDA LEAL Nº 202, CENTRO - IRUPI-ES

RESPONSÁVEL TÉCNICO: SABRINA OLIVEIRA

DATA: AGOSTO/2023

REVISÃO:

28 99902-0286
realizzap@gmail.com

40
40/92

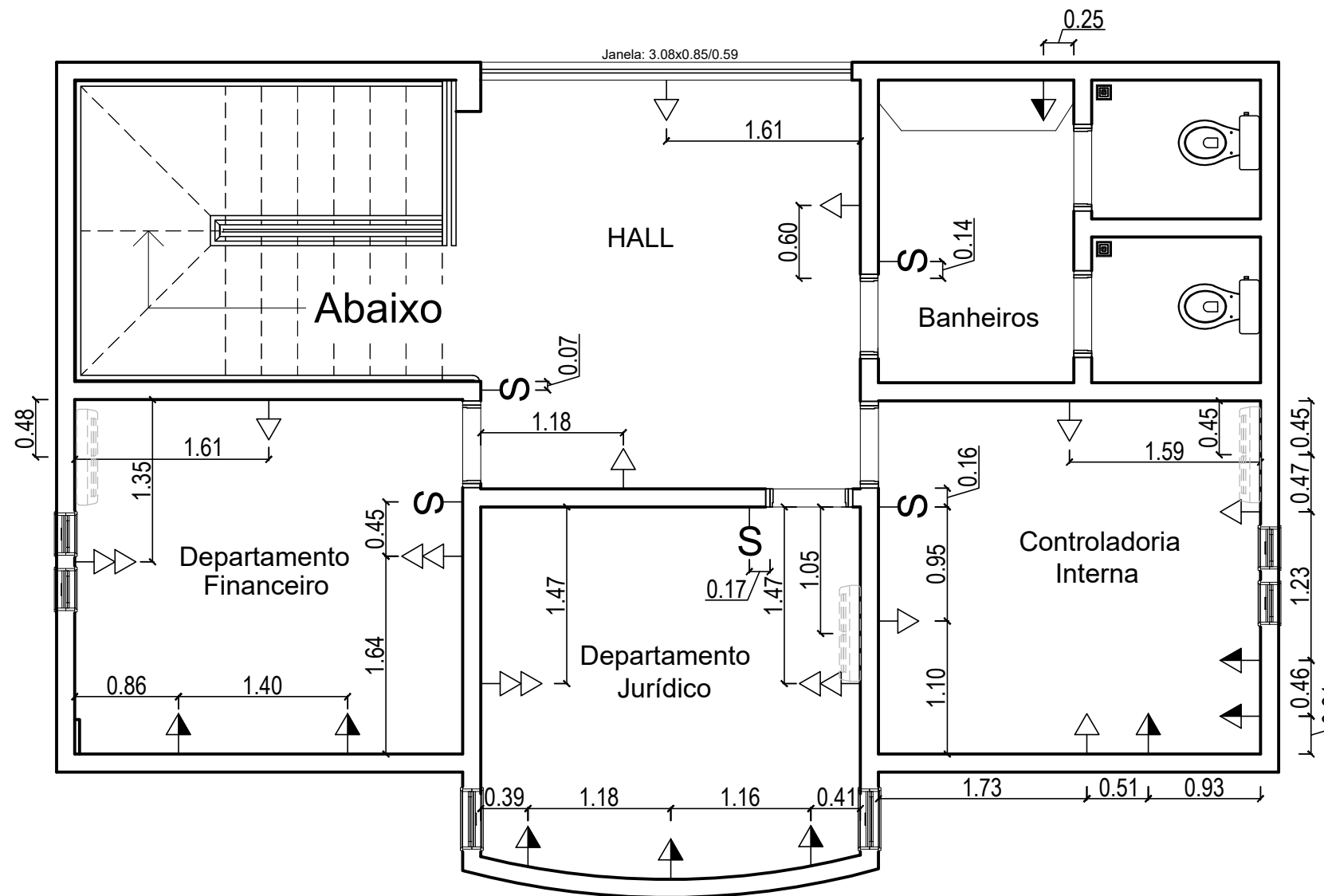

PLANTA DOS PONTOS ELÉTRICOS
ESCALA 1/50

OBS: Manter tomadas existentes e acrescentar de acordo com o projeto.

LEGENDA

	TOMADA 3P padrão NBR 14306 h=0,30m DO PISO
	TOMADA 3P DUPLA padrão NBR 14306 h=0,30m DO PISO
	TOMADA 3P padrão NBR 14306 h=1,10m DO PISO
	INTERRUPTOR DE 03 SECÇÕES SENDO 02 SECÇÕES SIMPLES E 01 SECÇÃO PARALELO h=1,10m DO PISO
	Ponto de Air-Split

*CONFERIR MEDIDAS NO LOCAL



PRANCHA: PLANTA DOS PONTOS ELÉTRICOS

CLIENTE: CÂMARA MUNICIPAL DE IRUPI

ENDEREÇO: RUA LAURENTINA MIRANDA LEAL Nº 202, CENTRO - IRUPI-ES

RESPONSÁVEL TÉCNICO: SABRINA OLIVEIRA

DATA: AGOSTO/2023

REVISÃO:

28 99902-0286
realizzap@gmail.com



*CONFERIR MEDIDAS NO LOCAL

HALL



PRANCHA: EXECUTIVO

CLIENTE: CÂMARA MUNICIPAL DE IRUPI

ENDEREÇO: RUA LAURENTINA MIRANDA LEAL Nº 202, CENTRO - IRUPI-ES

RESPONSÁVEL TÉCNICO: SABRINA OLIVEIRA

DATA: AGOSTO/2023 REVISÃO:

28 99902-0286
realizzap@gmail.com

43
43/92

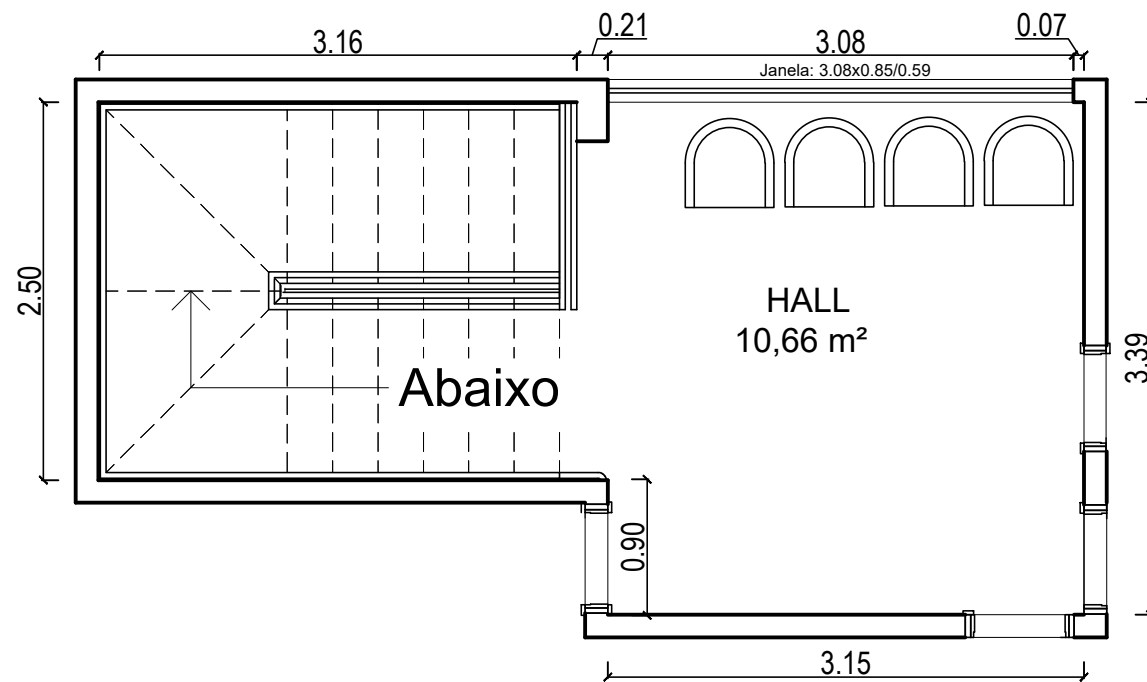

PLANTA BAIXA HALL
ESCALA 1/50

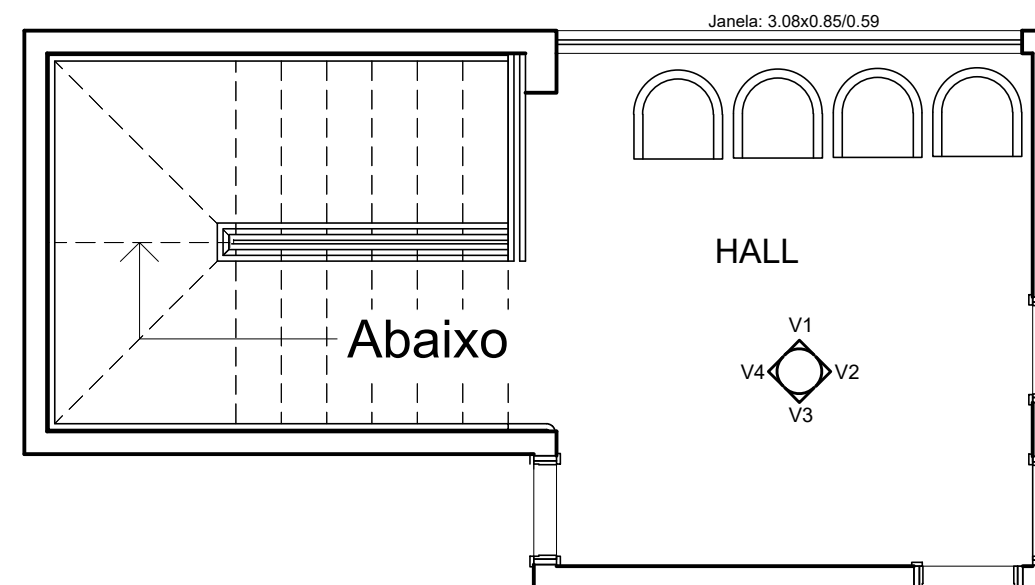

PLANTA CHAVE HALL

*CONFERIR MEDIDAS NO LOCAL



PRANCHA: EXECUTIVO

CLIENTE: CÂMARA MUNICIPAL DE IRUPI

ENDEREÇO: RUA LAURENTINA MIRANDA LEAL Nº 202, CENTRO - IRUPI-ES

RESPONSÁVEL TÉCNICO: SABRINA OLIVEIRA

DATA: AGOSTO/2023

REVISÃO:

28 99902-0286
realizzap@gmail.com

44
44/92

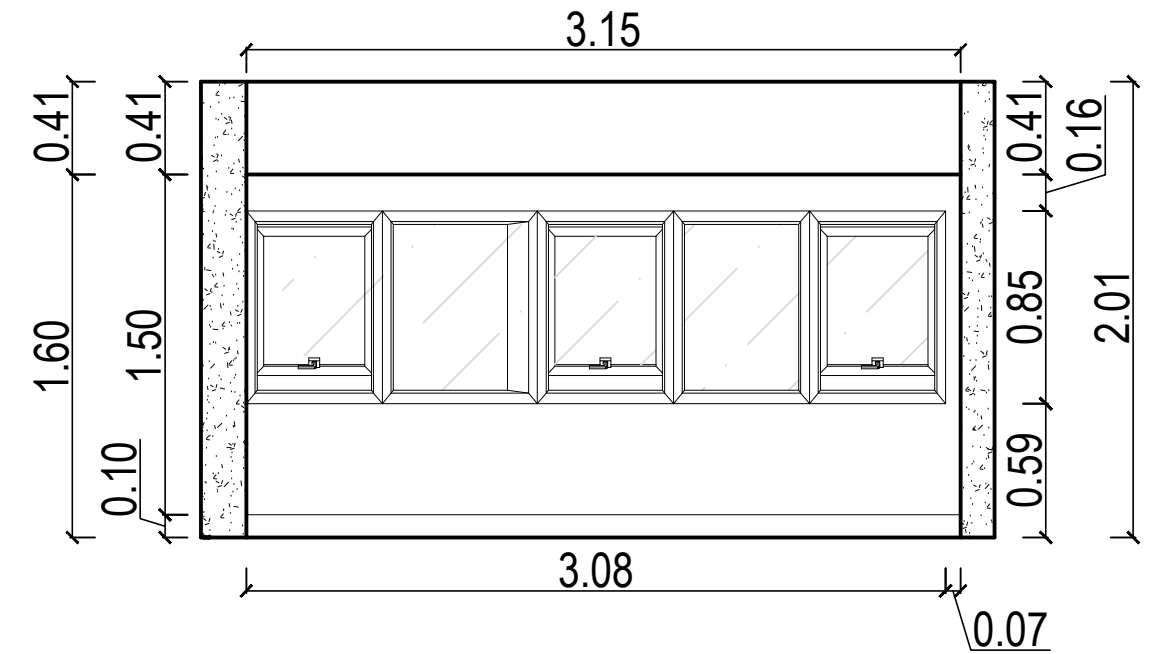

Vista V1 - Hall

Tinta Suvinil fosca - crômio



*CONFERIR MEDIDAS NO LOCAL



PRANCHA: EXECUTIVO

28 99902-0286
realizzap@gmail.com

CLIENTE: CÂMARA MUNICIPAL DE IRUPI

ENDEREÇO: RUA LAURENTINA MIRANDA LEAL Nº 202, CENTRO - IRUPI-ES

RESPONSÁVEL TÉCNICO: SABRINA OLIVEIRA

DATA: AGOSTO/2023

REVISÃO:

45
45/92

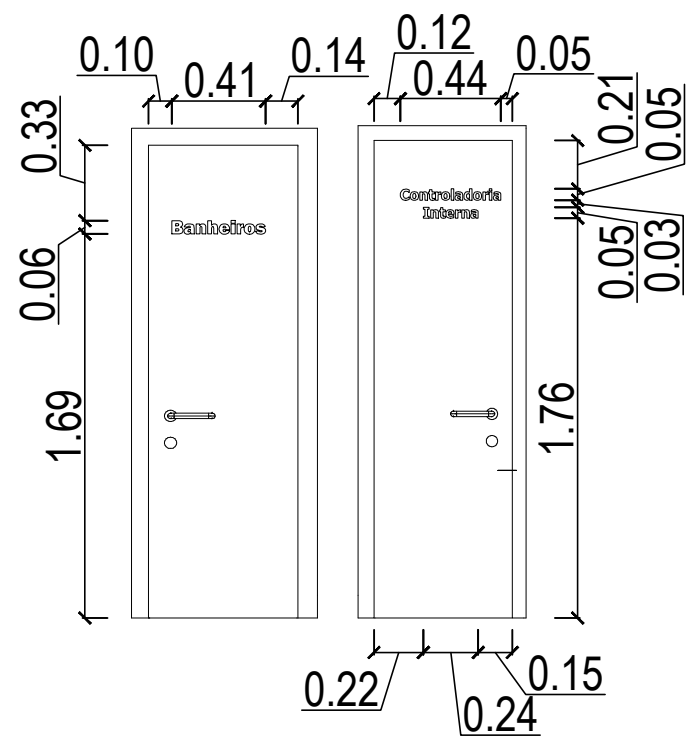

Detalhamento letreiro porta

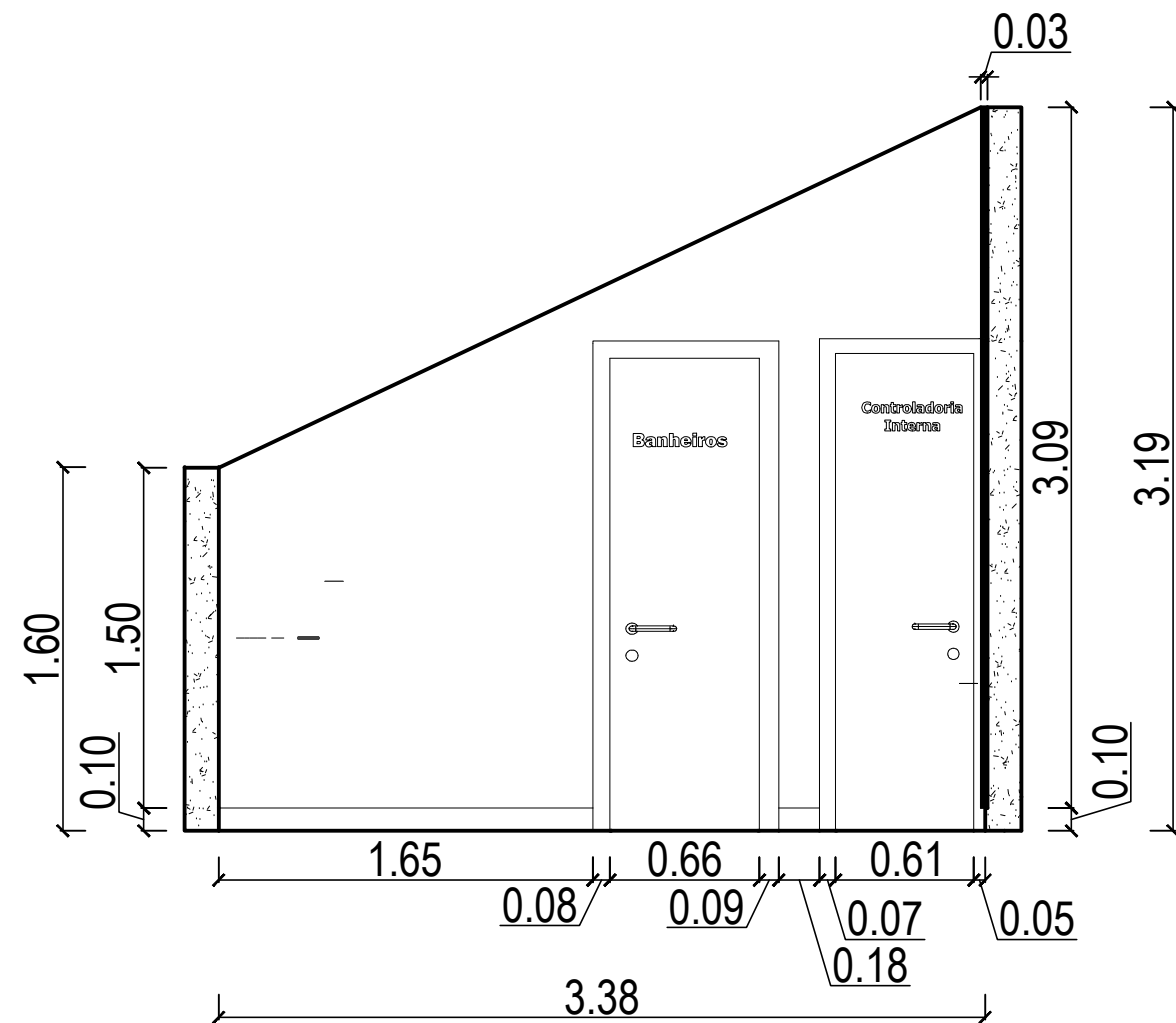

Vista V2 - Hall



Tinta Suvinil fosca - crômio

MDF Berneck - Frassino almendra

Manter piso existente

*CONFERIR MEDIDAS NO LOCAL



PRANCHA: EXECUTIVO

CLIENTE: CÂMARA MUNICIPAL DE IRUPI

ENDEREÇO: RUA LAURENTINA MIRANDA LEAL Nº 202, CENTRO - IRUPI-ES

RESPONSÁVEL TÉCNICO: SABRINA OLIVEIRA

DATA: AGOSTO/2023

REVISÃO:

28 99902-0286
realizzap@gmail.com

46
46/92

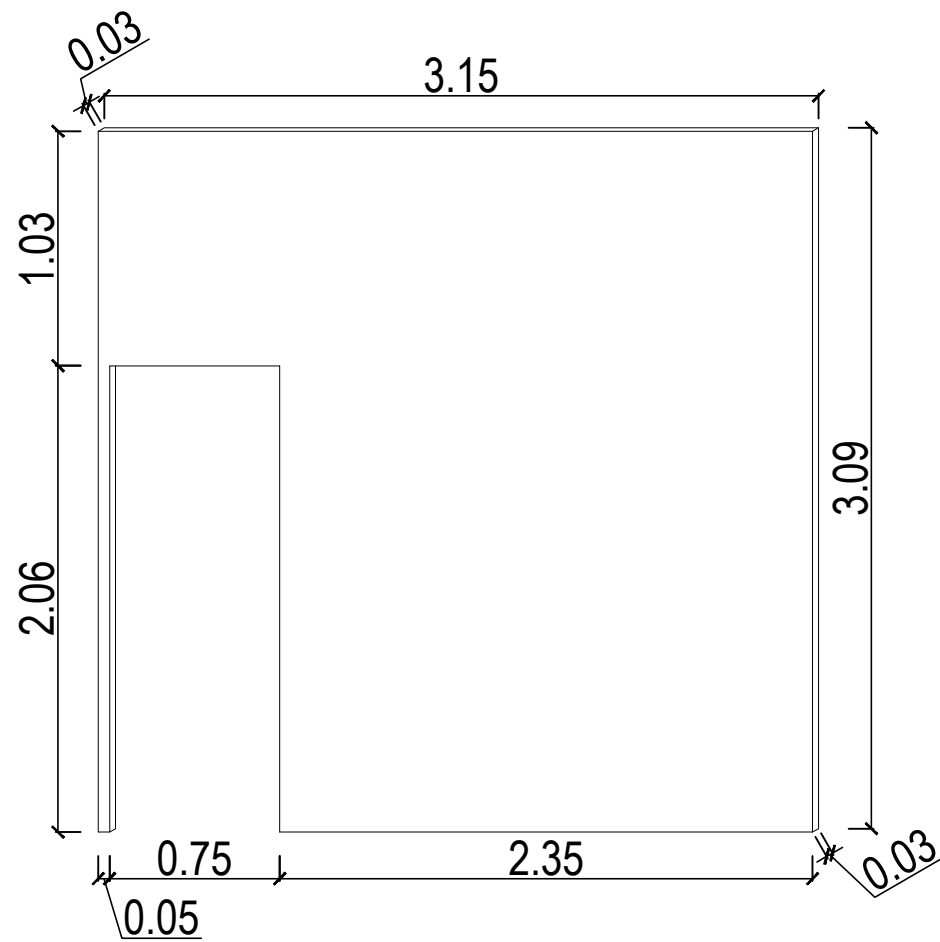

Perspectiva painel de MDF

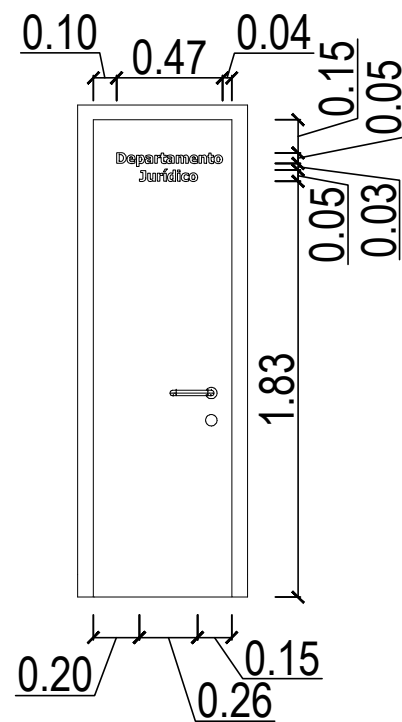

Detalhamento letreiro porta

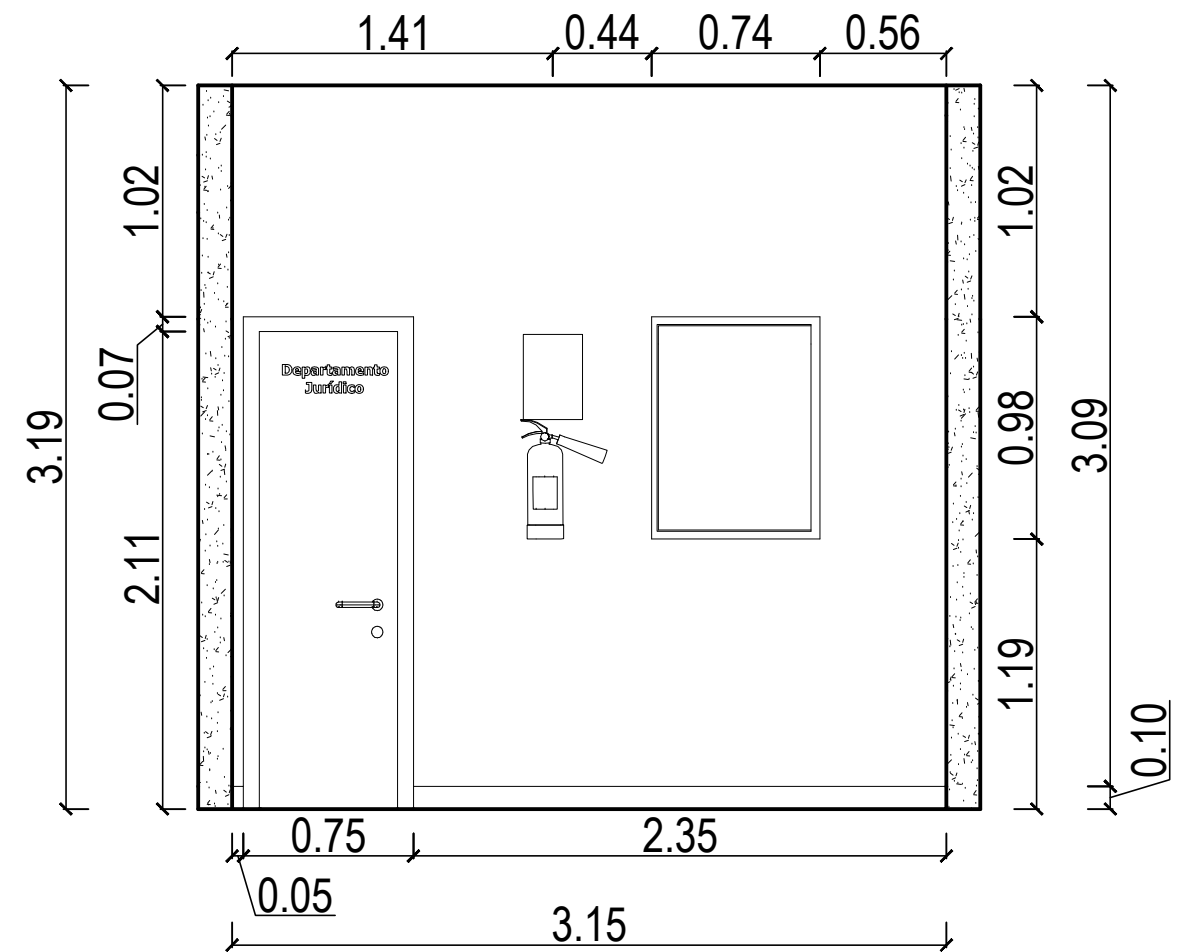

Vista V3 - Hall

ITEM 12: PAINEL SALA DE ESPERA

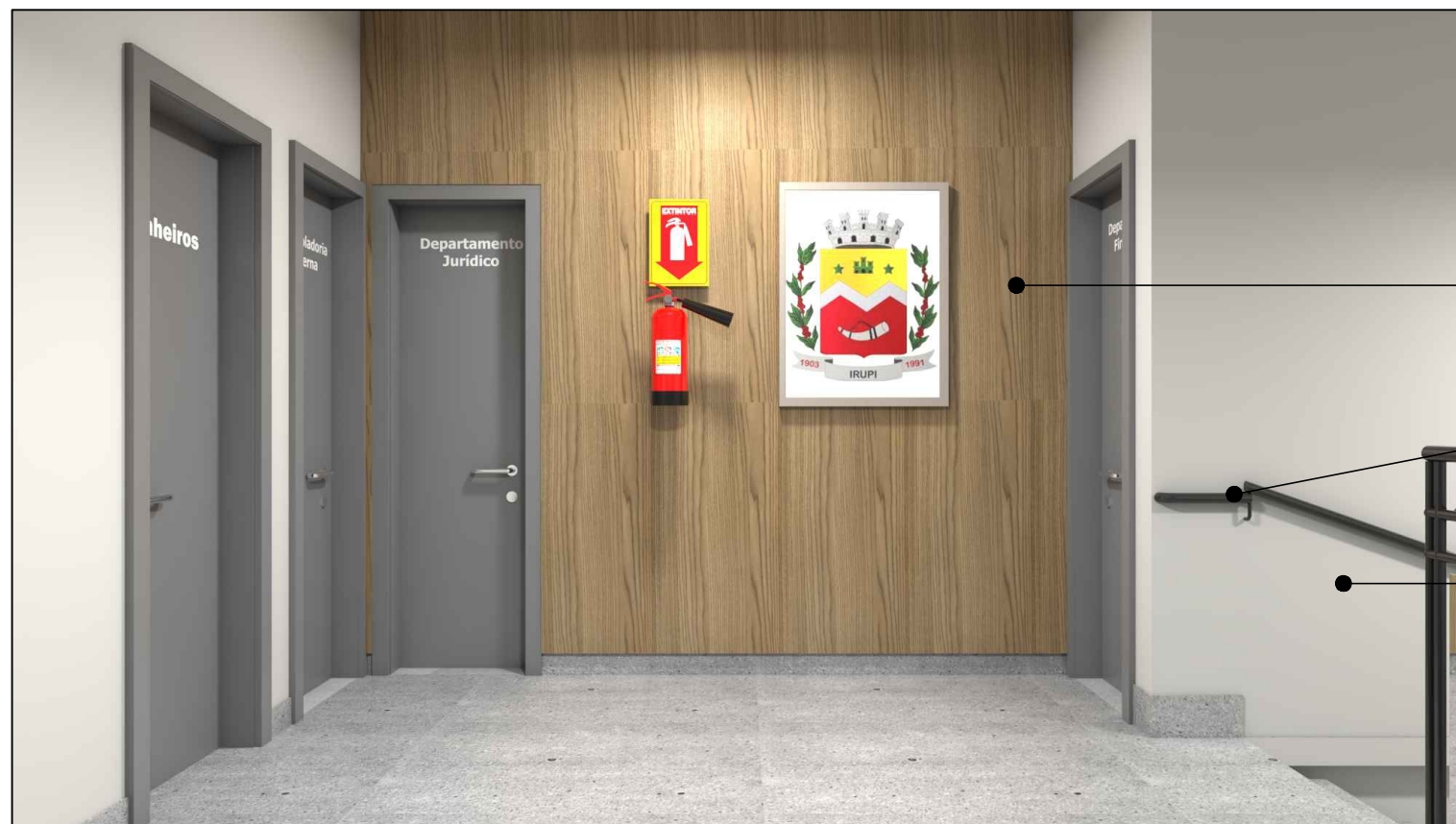

MDF Berneck - Frassino almendra

Corrimão com altura de 95cm

Tinta Suvinil fosca - crômio

*CONFERIR MEDIDAS NO LOCAL



PRANCHA: EXECUTIVO

CLIENTE: CÂMARA MUNICIPAL DE IRUPI

ENDEREÇO: RUA LAURENTINA MIRANDA LEAL Nº 202, CENTRO - IRUPI-ES

RESPONSÁVEL TÉCNICO: SABRINA OLIVEIRA

DATA: AGOSTO/2023

REVISÃO:

28 99902-0286
realizzap@gmail.com

47
47/92

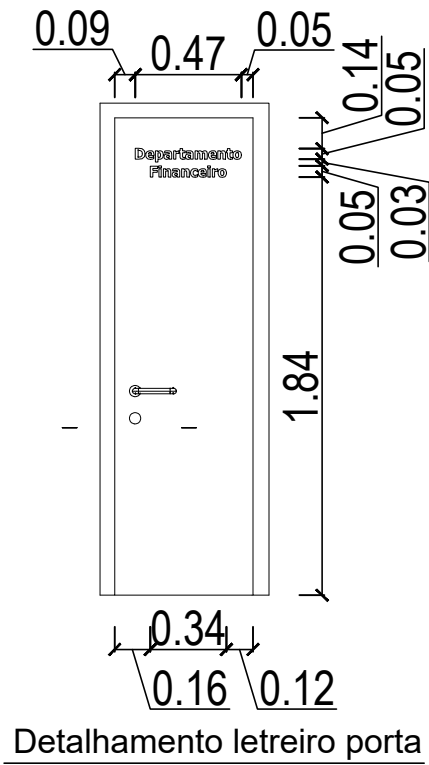

Detalhamento letreiro porta

Tinta Suvinil fosca - crômio

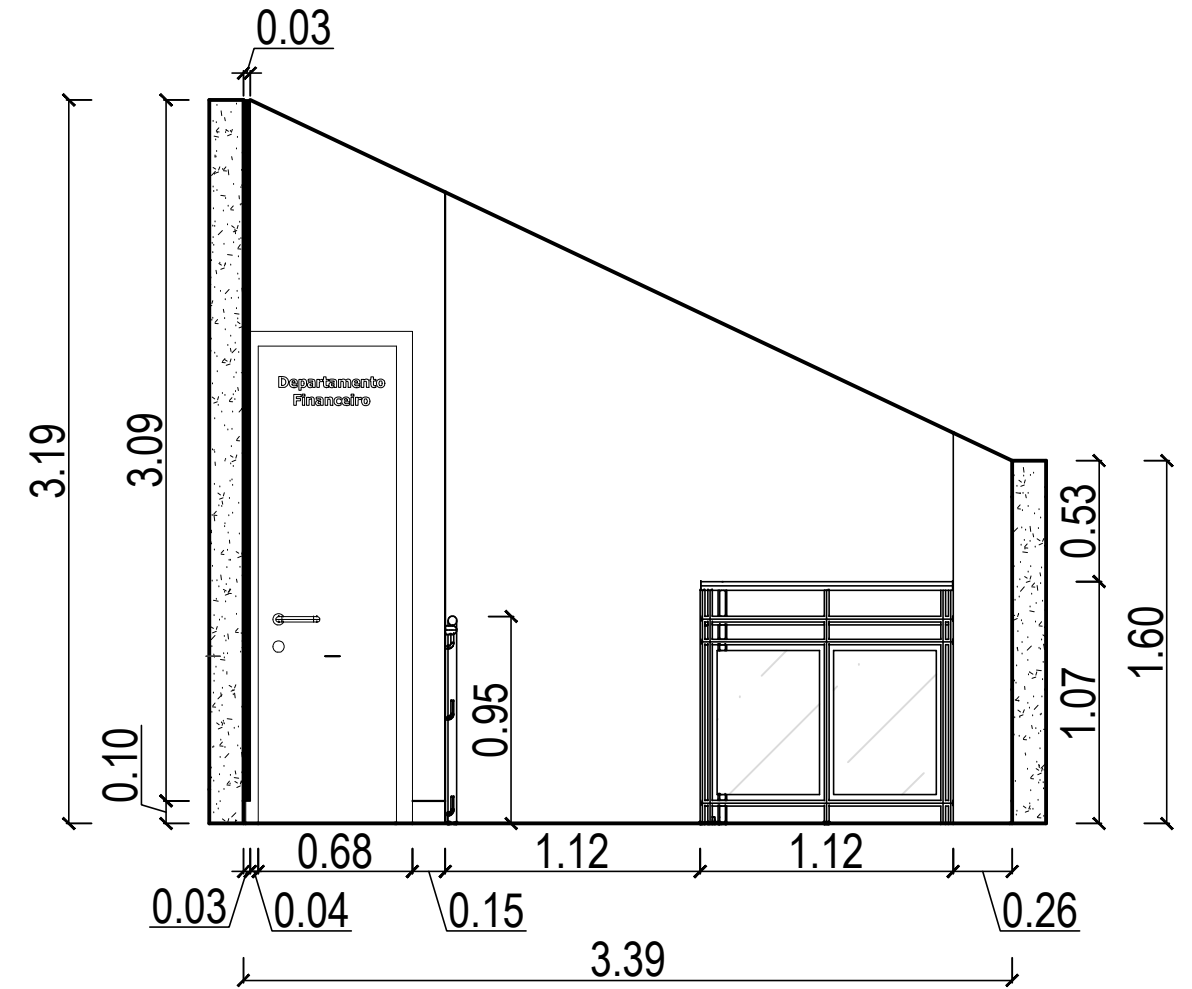

Vista V4 - Hall

Manter guarda-corpo

*CONFERIR MEDIDAS NO LOCAL



PRANCHA: EXECUTIVO

CLIENTE: CÂMARA MUNICIPAL DE IRUPI

ENDEREÇO: RUA LAURENTINA MIRANDA LEAL Nº 202, CENTRO - IRUPI-ES

RESPONSÁVEL TÉCNICO: SABRINA OLIVEIRA

DATA: AGOSTO/2023 REVISÃO:

28 99902-0286
realizzap@gmail.com

48
48/92



DEPARTAMENTO FINANCEIRO



PRANCHA: EXECUTIVO

CLIENTE: CÂMARA MUNICIPAL DE IRUPI

ENDEREÇO: RUA LAURENTINA MIRANDA LEAL Nº 202, CENTRO - IRUPI-ES

RESPONSÁVEL TÉCNICO: SABRINA OLIVEIRA

DATA: AGOSTO/2023

REVISÃO:

28 99902-0286
realizzap@gmail.com

49
49/92

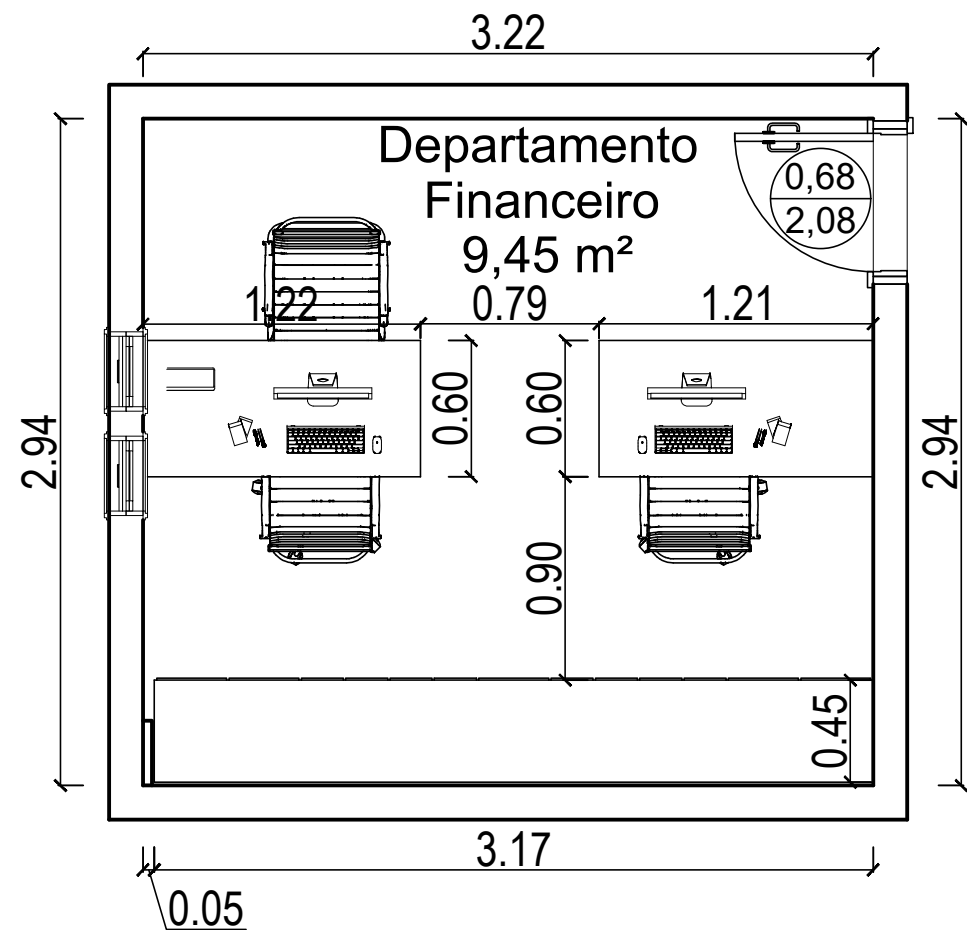

PLANTA BAIXA DEPARTAMENTO FINANCEIRO

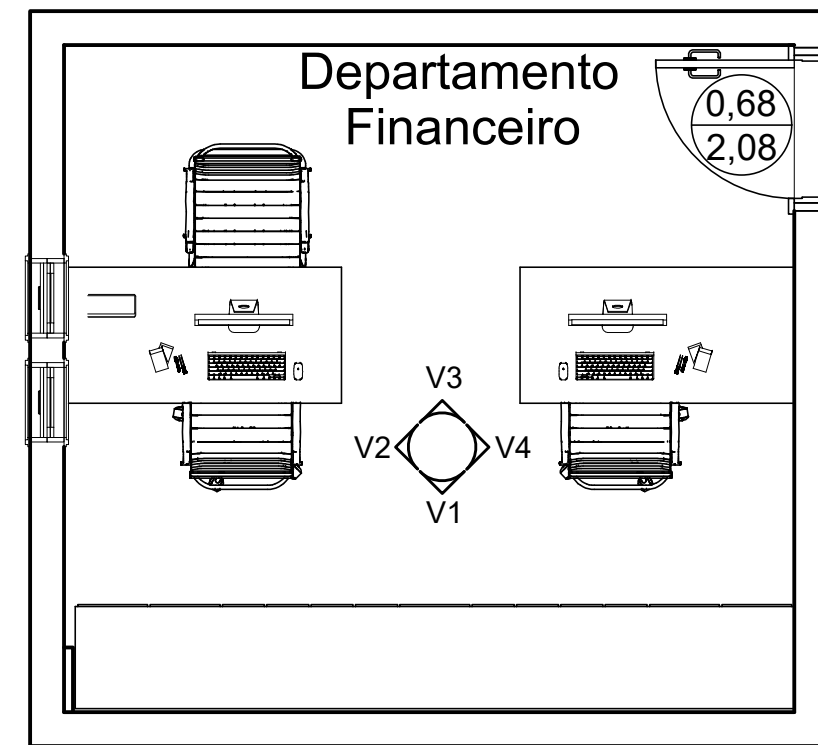

PLANTA CHAVE DEPARTAMENTO FINANCEIRO

*CONFERIR MEDIDAS NO LOCAL



PRANCHA: PLANTA BAIXA E PLANTA CHAVE

28 99902-0286
realizzap@gmail.com

CLIENTE: CÂMARA MUNICIPAL DE IRUPI

ENDEREÇO: RUA LAURENTINA MIRANDA LEAL Nº 202, CENTRO - IRUPI-ES

RESPONSÁVEL TÉCNICO: SABRINA OLIVEIRA

DATA: AGOSTO/2023 REVISÃO:

50
50/92

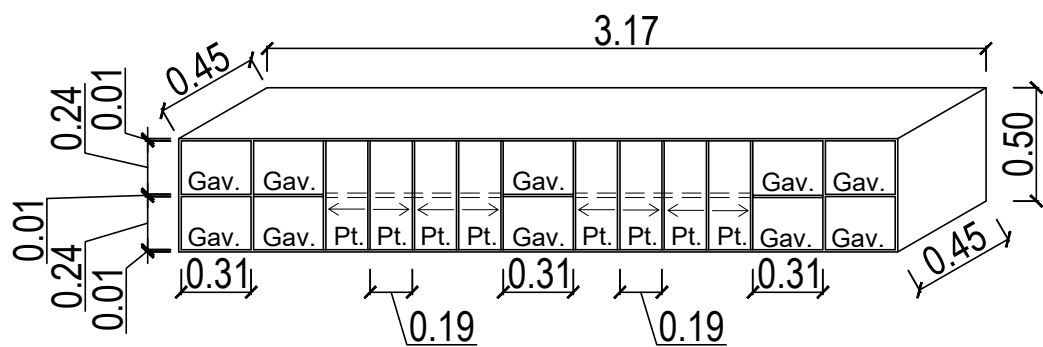

Perspectiva armário

ITEM 14: ARMÁRIO FINANCEIRO

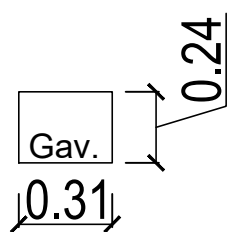

Detalhamento gaveta armário
10 Unidades

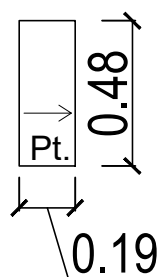

Detalhamento porta armário
8 Unidades

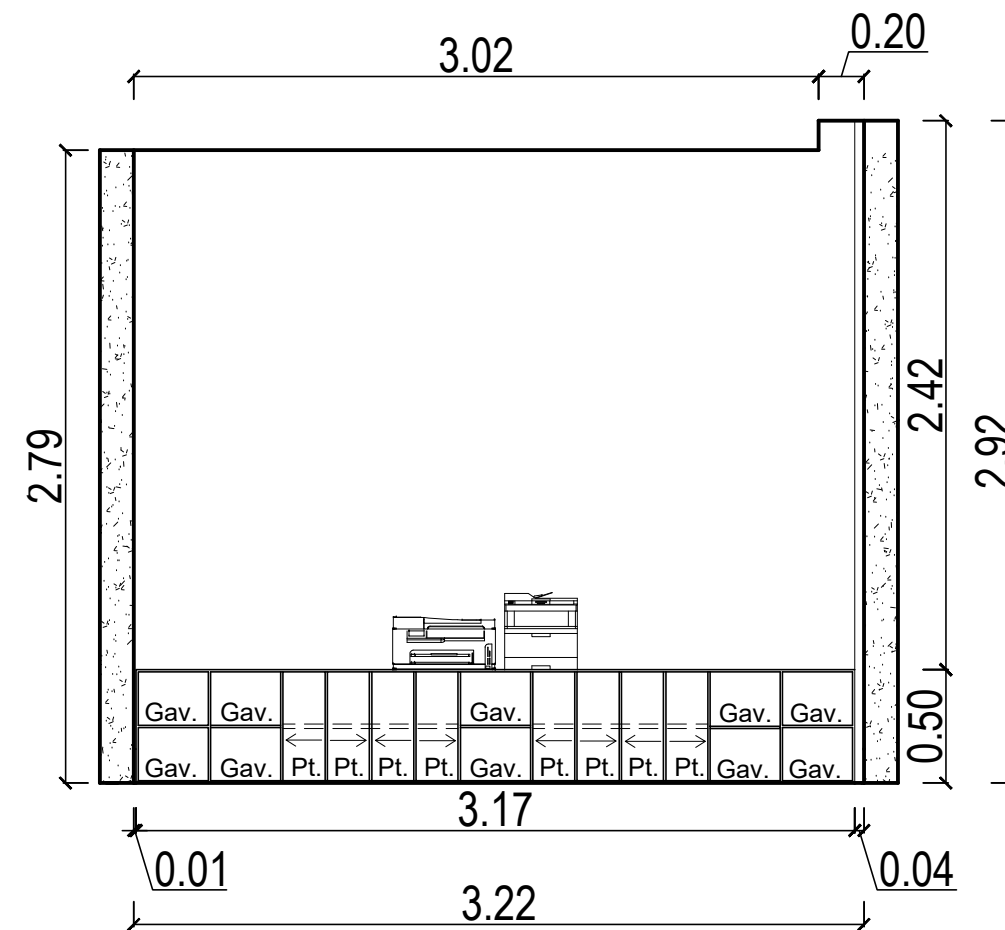

Vista V1 - Departamento financeiro

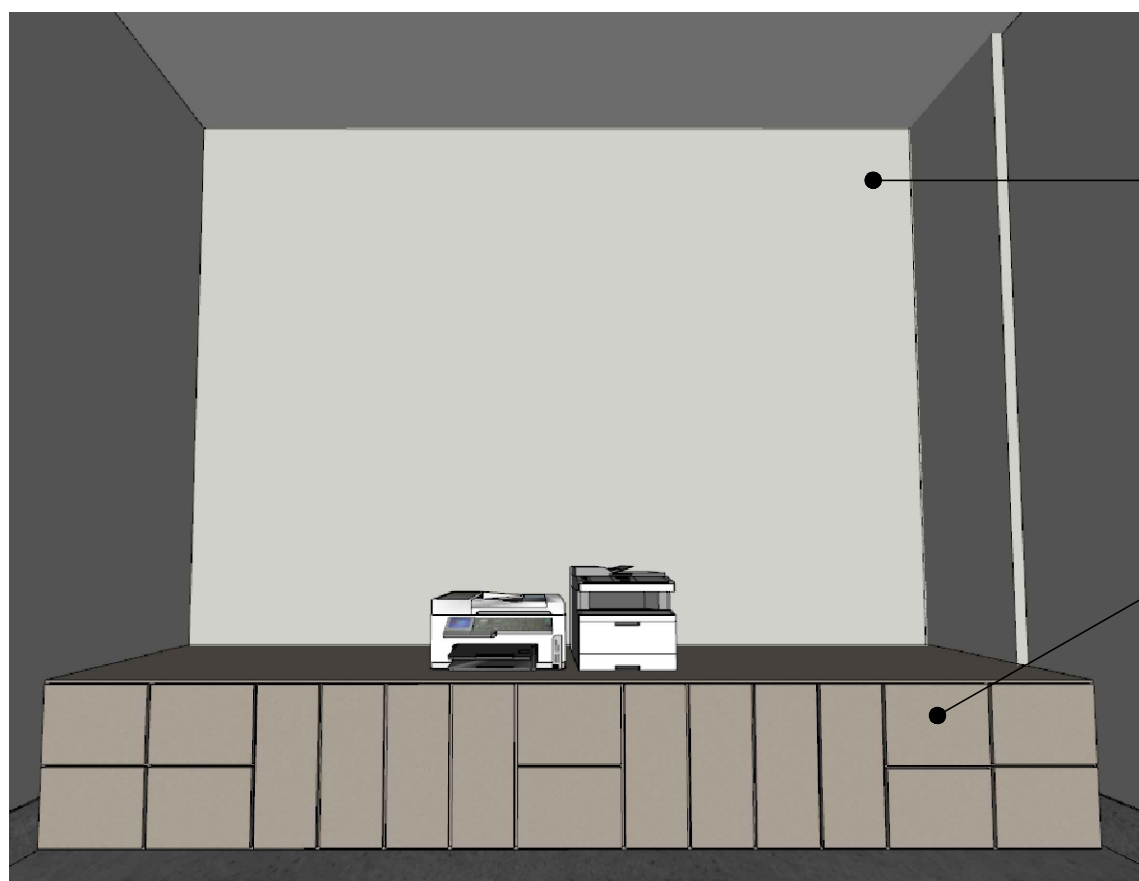

Tinta Suvinil fosca - crômio

MDF Berneck - metallic suede

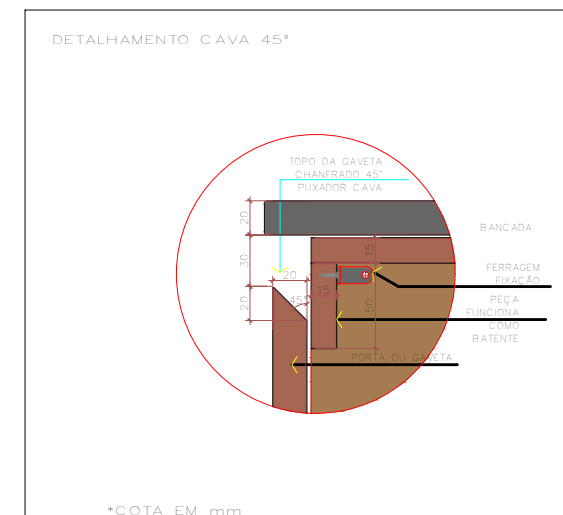

*CONFERIR MEDIDAS NO LOCAL



PRANCHA: EXECUTIVO

CLIENTE: CÂMARA MUNICIPAL DE IRUPI

ENDEREÇO: RUA LAURENTINA MIRANDA LEAL Nº 202, CENTRO - IRUPI-ES

RESPONSÁVEL TÉCNICO: SABRINA OLIVEIRA

DATA: AGOSTO/2023

REVISÃO:

28 99902-0286
realizzap@gmail.com

51
51/92

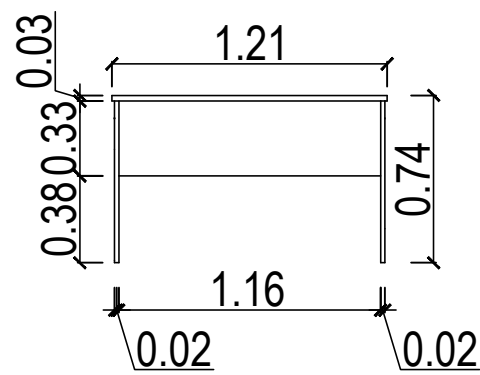

Vista frontal mesa atendimento
2 Unidades

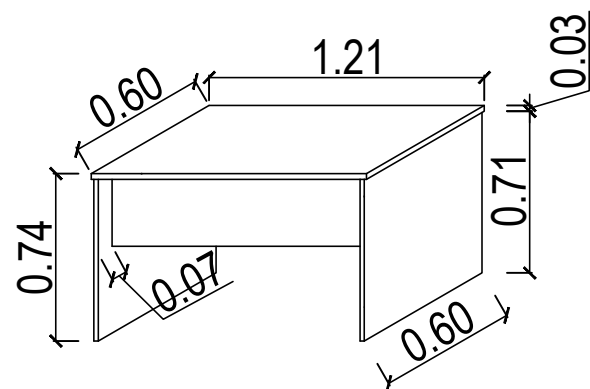

Perspectiva mesa atendimento

ITEM 13: MESA FINANCEIRO

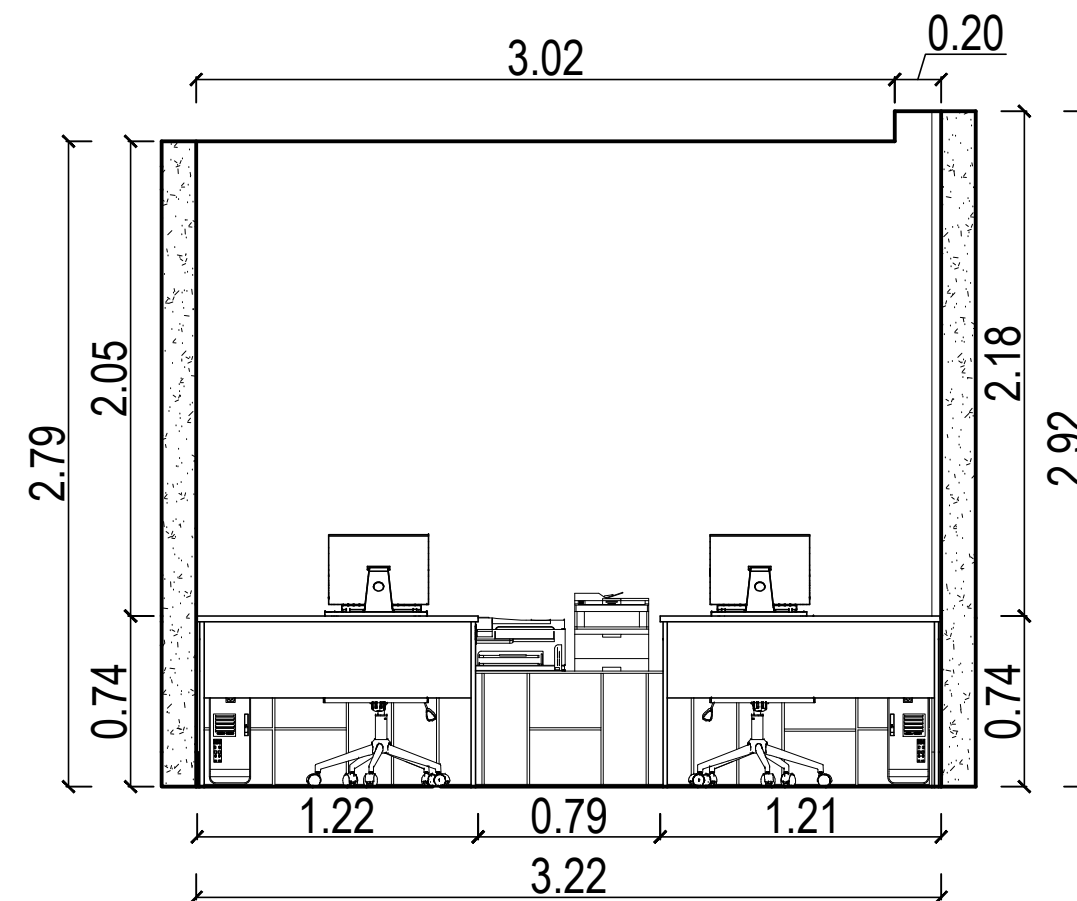

Vista V1 - Departamento financeiro

Tinta Suvinil fosca - Branco neve



Tinta Suvinil fosca - crômio

MDF Berneck - metallic suede

MDF Berneck - Frassino almendra

MDF Duratex - Grafite

*CONFERIR MEDIDAS NO LOCAL



PRANCHA: EXECUTIVO

CLIENTE: CÂMARA MUNICIPAL DE IRUPI

ENDEREÇO: RUA LAURENTINA MIRANDA LEAL Nº 202, CENTRO - IRUPI-ES

RESPONSÁVEL TÉCNICO: SABRINA OLIVEIRA

DATA: AGOSTO/2023 REVISÃO:

28 99902-0286
realizzap@gmail.com

52
52/92

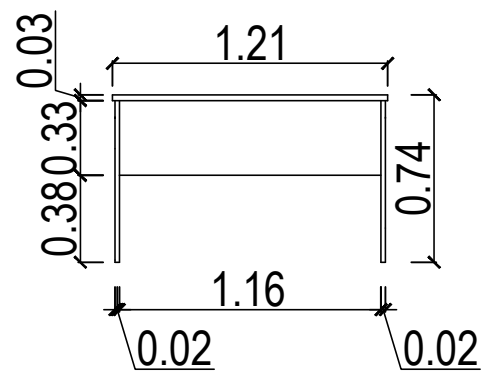

Vista interna mesa atendimento

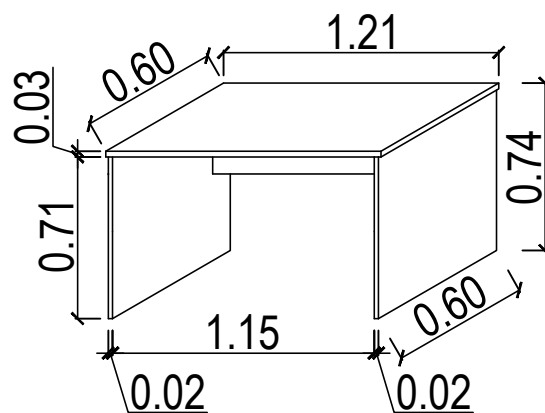

Perspectiva mesa atendimento

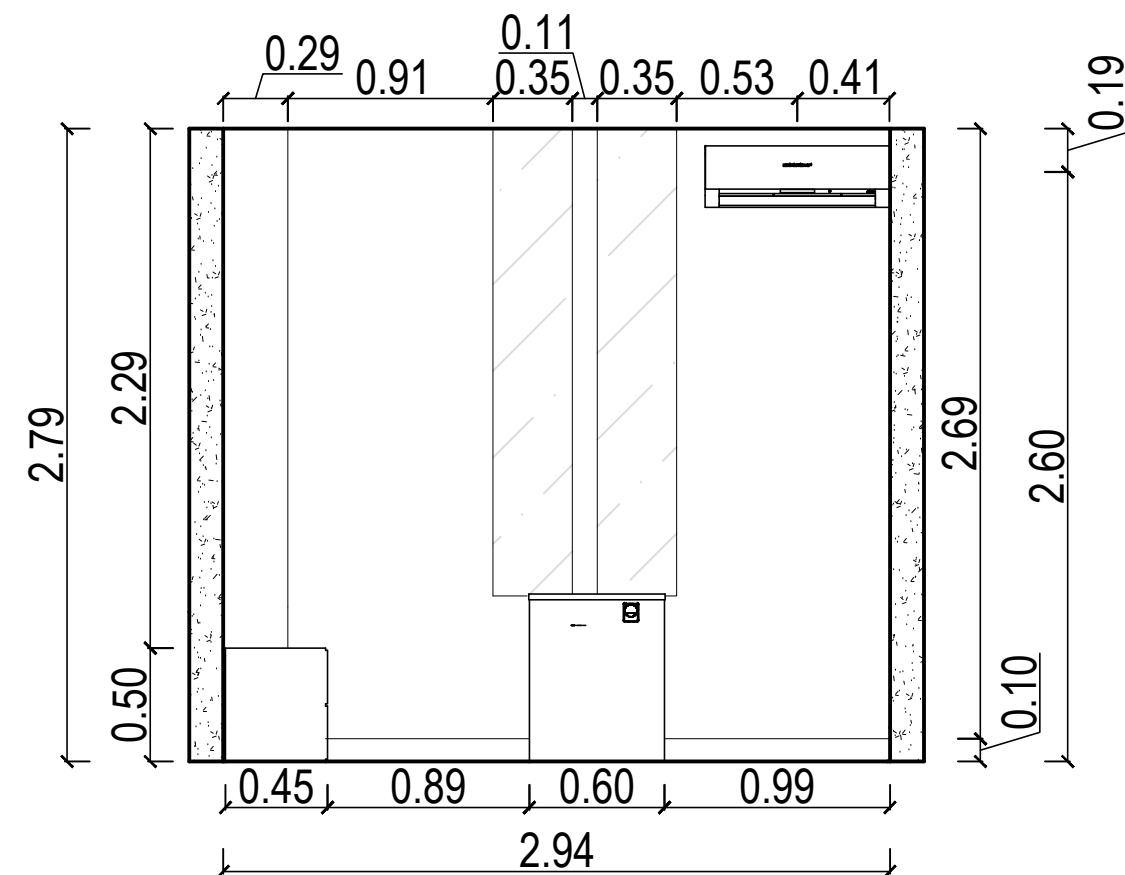

Vista V2 - Departamento financeiro



Tinta Suvinil fosca - Branco neve

Tinta Suvinil fosca - crômio

MDF Berneck - Frassino almendra

MDF Berneck - metallic suede

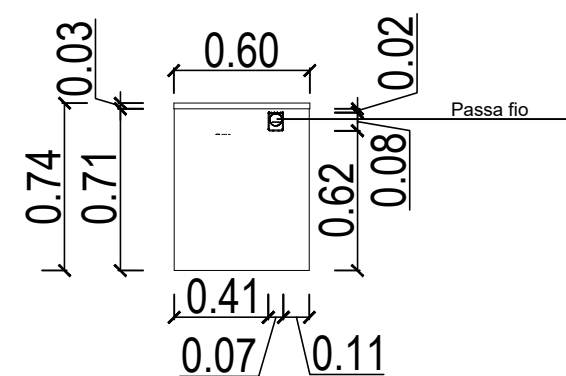

Vista lateral mesa - Detalhamento passa fio

*CONFERIR MEDIDAS NO LOCAL



PRANCHA: EXECUTIVO

CLIENTE: CÂMARA MUNICIPAL DE IRUPI

ENDEREÇO: RUA LAURENTINA MIRANDA LEAL Nº 202, CENTRO - IRUPI-ES

RESPONSÁVEL TÉCNICO: SABRINA OLIVEIRA

DATA: AGOSTO/2023

REVISÃO:

28 99902-0286
realizzap@gmail.com

53
53/92

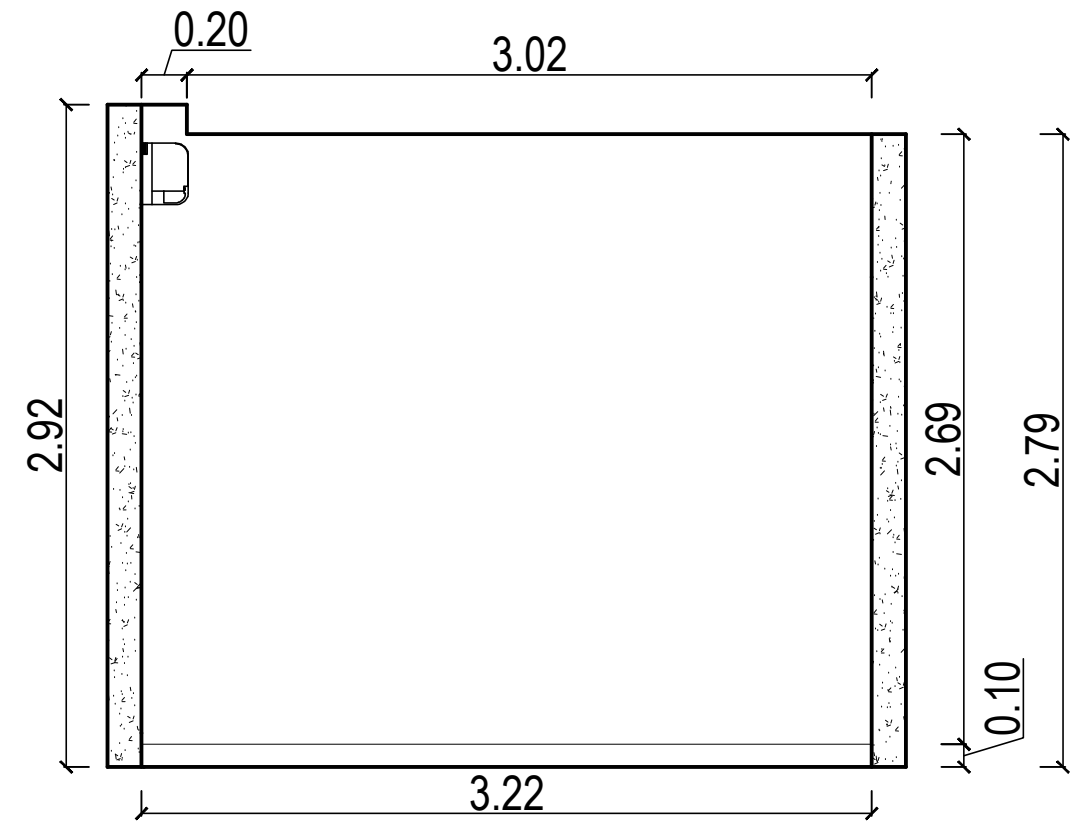

Vista V3 - Departamento financeiro

Tinta Suvinil fosca - Branco neve

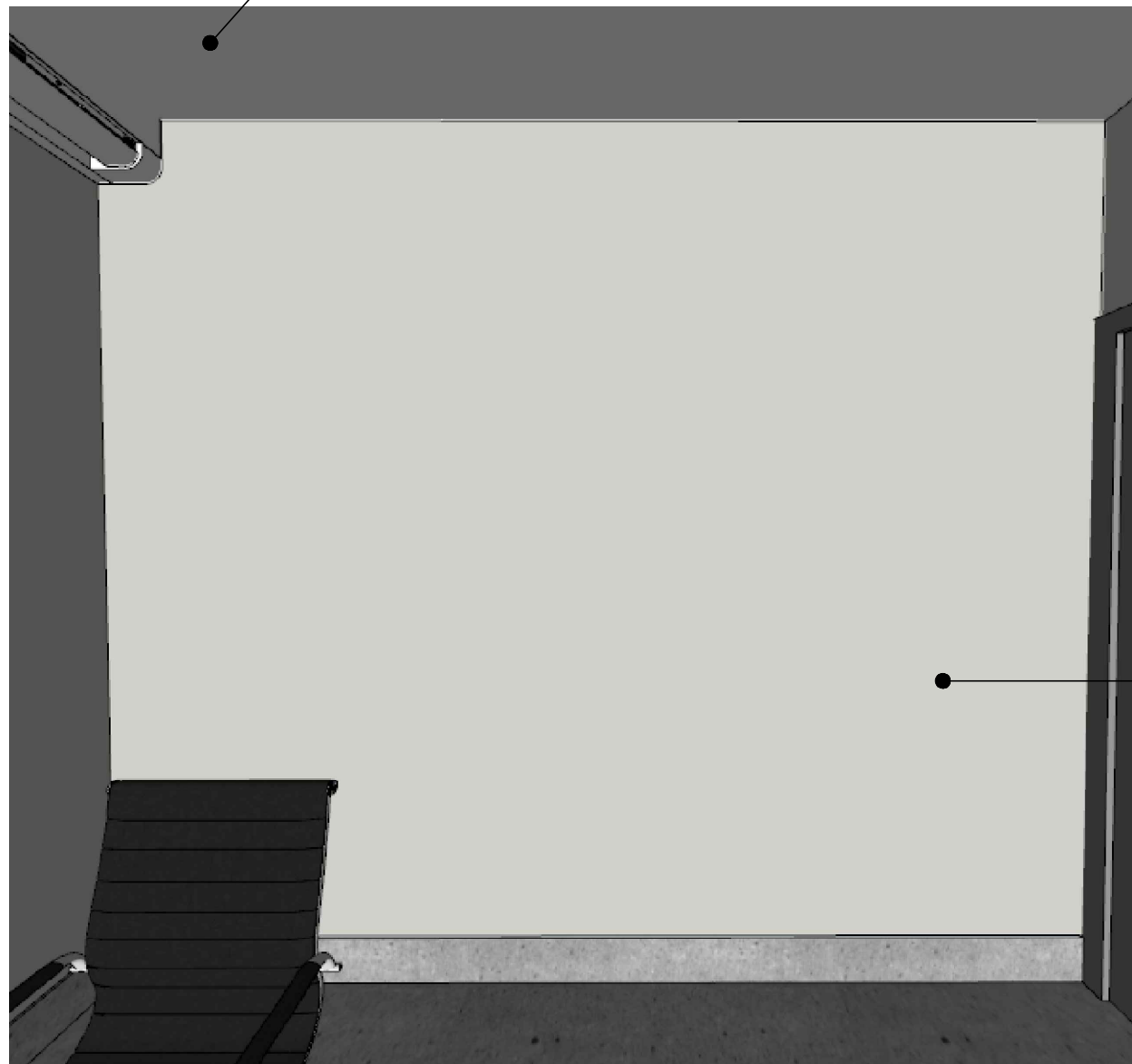

Tinta Suvinil fosca - crômio

*CONFERIR MEDIDAS NO LOCAL



PRANCHA: EXECUTIVO

28 99902-0286
realizzap@gmail.com

CLIENTE: CÂMARA MUNICIPAL DE IRUPI

ENDEREÇO: RUA LAURENTINA MIRANDA LEAL Nº 202, CENTRO - IRUPI-ES

RESPONSÁVEL TÉCNICO: SABRINA OLIVEIRA

DATA: AGOSTO/2023

REVISÃO:

54
54/92

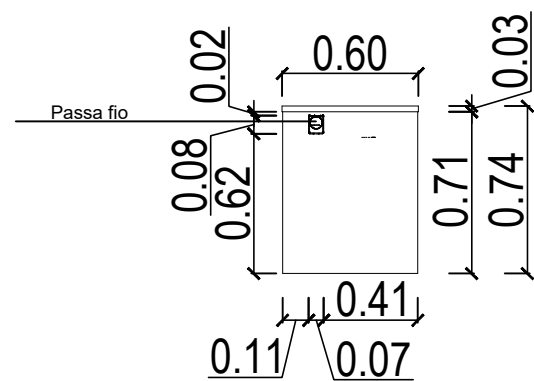

Vista lateral mesa - Detalhamento passa fio

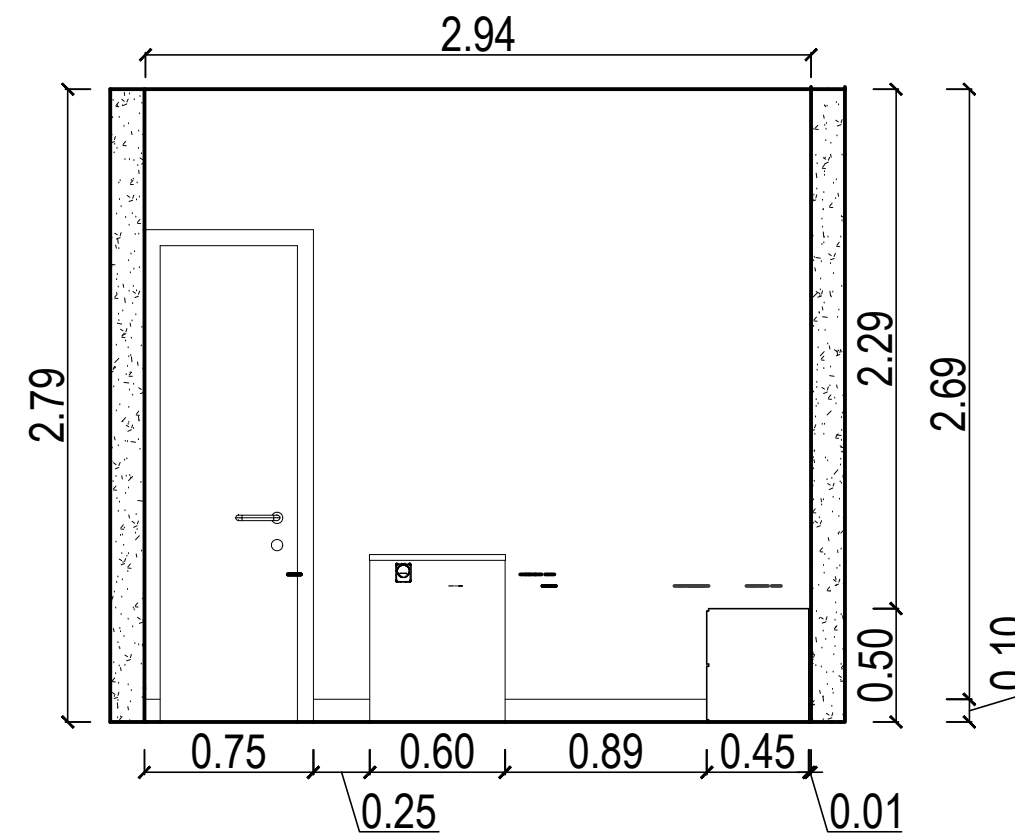

Vista V4 - Departamento financeiro

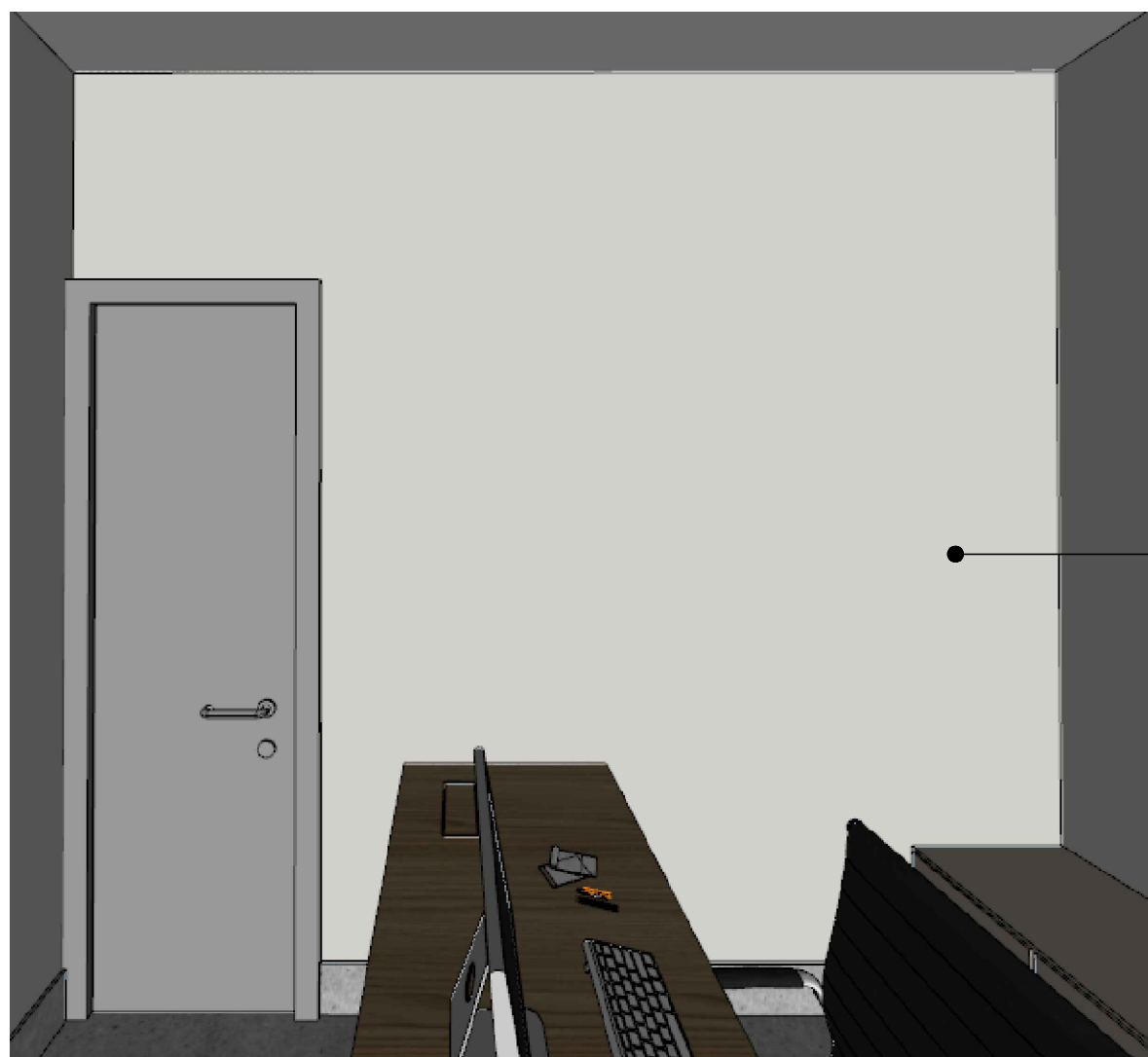

Tinta Suvinil fosca - crômio

*CONFERIR MEDIDAS NO LOCAL



PRANCHA: EXECUTIVO

CLIENTE: CÂMARA MUNICIPAL DE IRUPI

ENDEREÇO: RUA LAURENTINA MIRANDA LEAL Nº 202, CENTRO - IRUPI-ES

RESPONSÁVEL TÉCNICO: SABRINA OLIVEIRA

DATA: AGOSTO/2023

REVISÃO:

28 99902-0286
realizzap@gmail.com

55
55/92



DEPARTAMENTO JURÍDICO



PRANCHA: EXECUTIVO

CLIENTE: CÂMARA MUNICIPAL DE IRUPI

ENDEREÇO: RUA LAURENTINA MIRANDA LEAL Nº 202, CENTRO - IRUPI-ES

RESPONSÁVEL TÉCNICO: SABRINA OLIVEIRA

DATA: AGOSTO/2023

REVISÃO:

28 99902-0286
realizzap@gmail.com

56
56/92

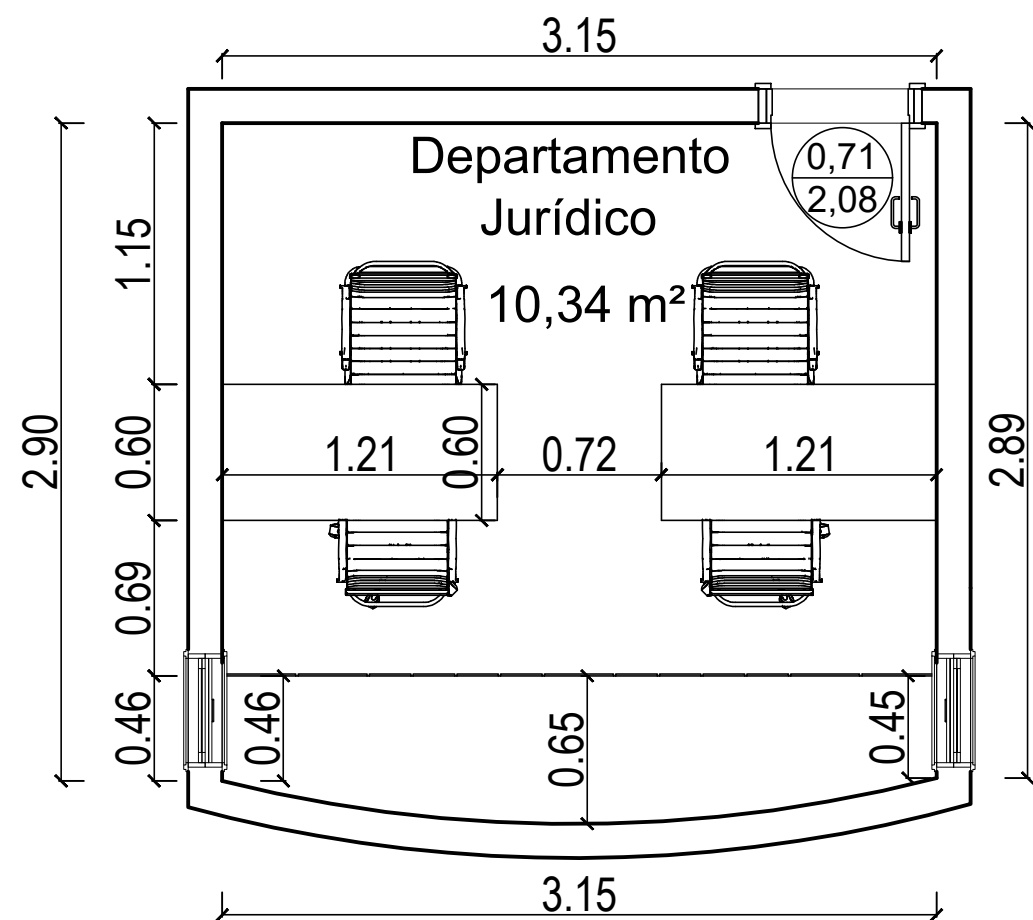

PLANTA BAIXA DEPARTAMENTO JURÍDICO

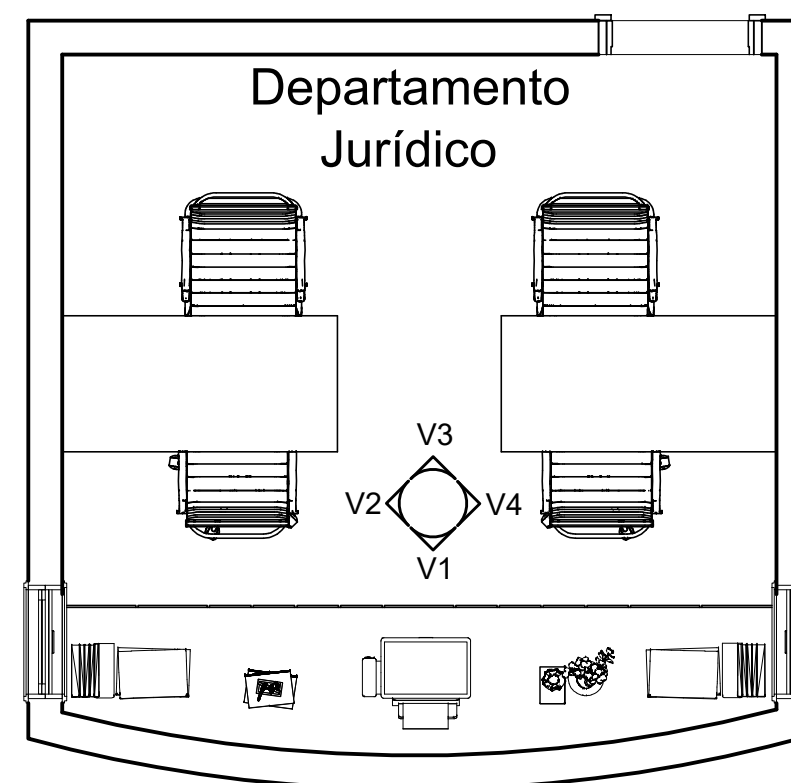

PLANTA CHAVE DEPARTAMENTO JURÍDICO

*CONFERIR MEDIDAS NO LOCAL



PRANCHA: PLANTA BAIXA E PLANTA CHAVE

28 99902-0286
realizzap@gmail.com

CLIENTE: CÂMARA MUNICIPAL DE IRUPI

ENDEREÇO: RUA LAURENTINA MIRANDA LEAL Nº 202, CENTRO - IRUPI-ES

RESPONSÁVEL TÉCNICO: SABRINA OLIVEIRA

DATA: AGOSTO/2023

REVISÃO:

57
57/92

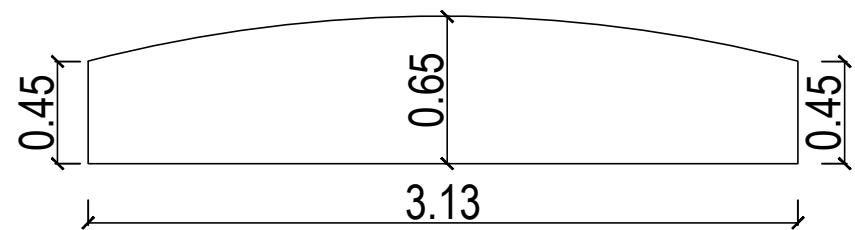

Vista Superior armário

ITEM 16 : ARMÁRIO JURÍDICO

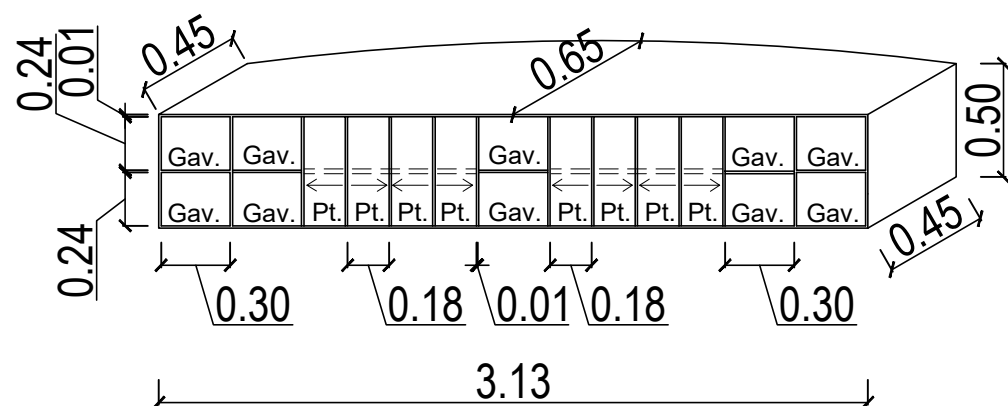

Perspectiva armário

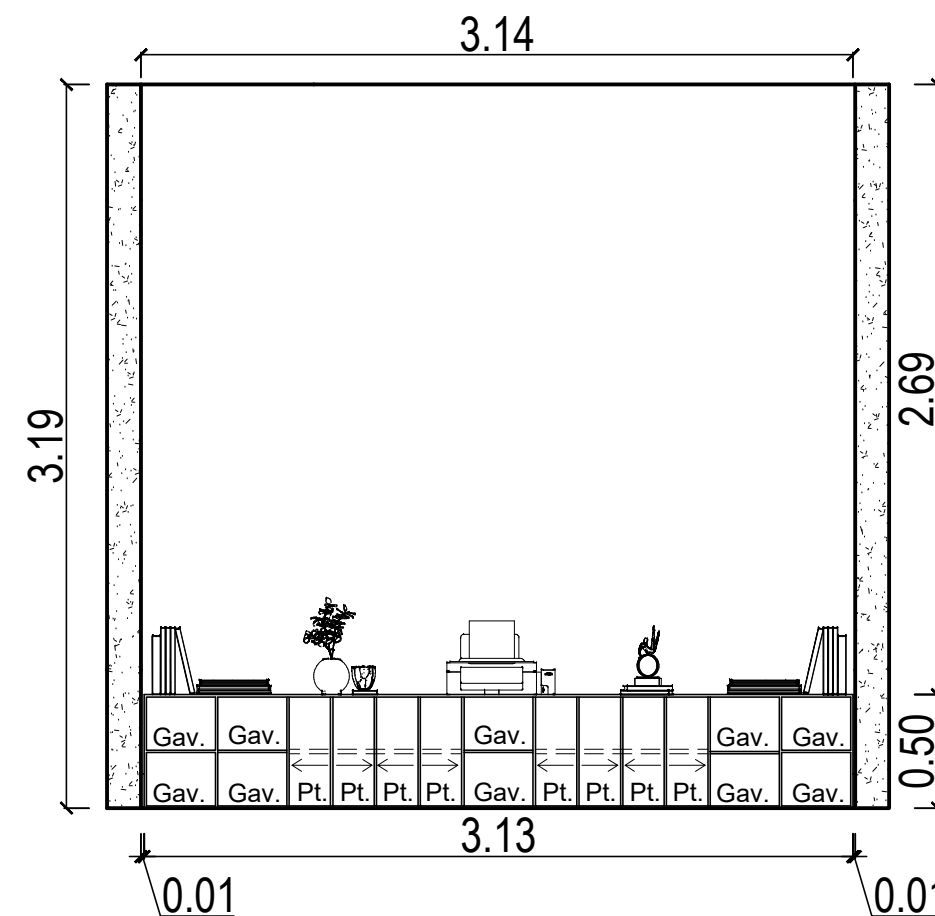

Vista V1 - Departamento Jurídico



Tinta Suvinil fosca - crômio

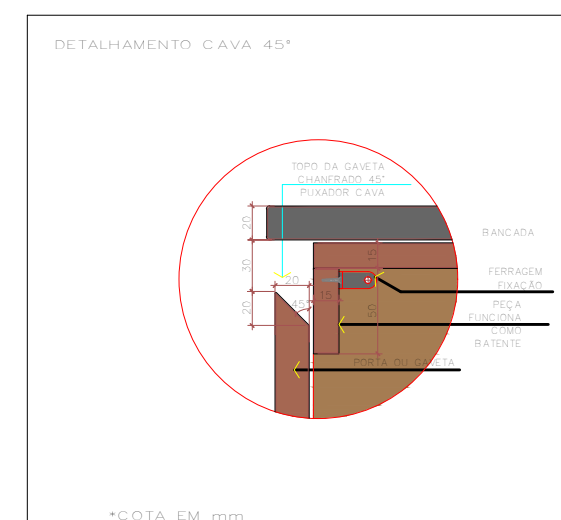

Detalhamento puxador em cava

*CONFERIR MEDIDAS NO LOCAL



PRANCHA: EXECUTIVO

CLIENTE: CÂMARA MUNICIPAL DE IRUPI

ENDEREÇO: RUA LAURENTINA MIRANDA LEAL Nº 202, CENTRO - IRUPI-ES

RESPONSÁVEL TÉCNICO: SABRINA OLIVEIRA

DATA: AGOSTO/2023

REVISÃO:

28 99902-0286
realizzap@gmail.com

58
58/92

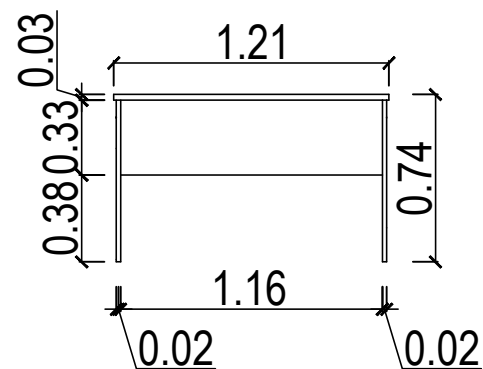

Vista frontal mesa atendimento
2 Unidades

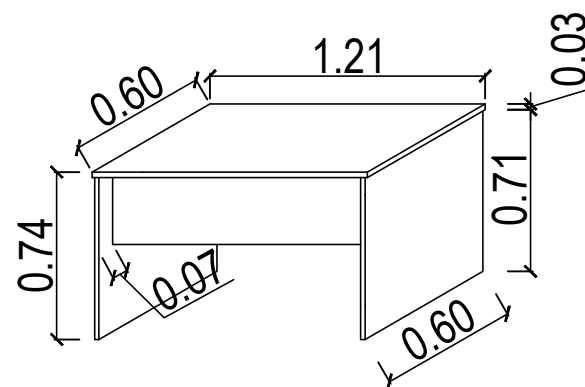

Perspectiva mesa atendimento

ITEM 15: MESA JURÍDICO

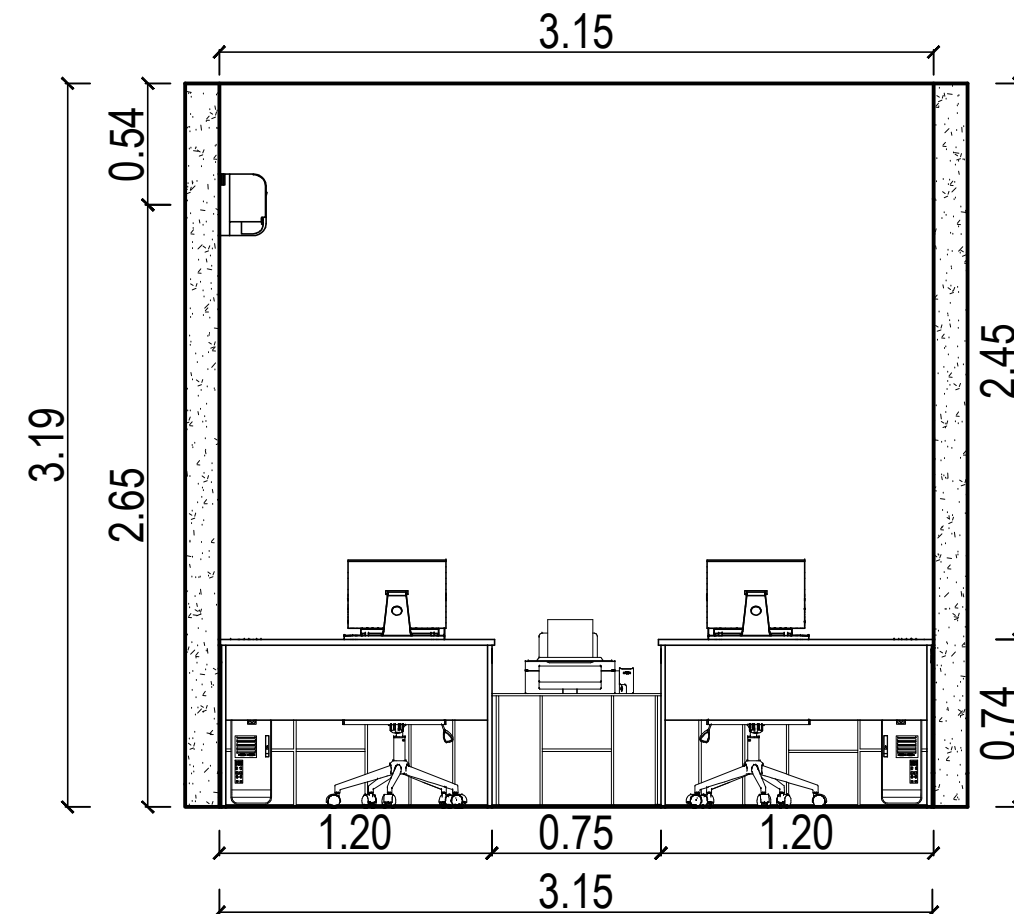

Vista V1 - Departamento Jurídico



Tinta Suvinil fosca - crômio

MDF Berneck - Frassino almendra

MDF Duratex - Grafite

*CONFERIR MEDIDAS NO LOCAL



PRANCHA: EXECUTIVO

CLIENTE: CÂMARA MUNICIPAL DE IRUPI

ENDEREÇO: RUA LAURENTINA MIRANDA LEAL Nº 202, CENTRO - IRUPI-ES

RESPONSÁVEL TÉCNICO: SABRINA OLIVEIRA

DATA: AGOSTO/2023

REVISÃO:

28 99902-0286
realizzap@gmail.com

59
59/92

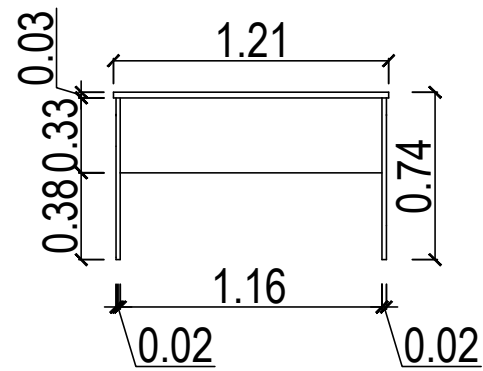

Vista interna mesa atendimento

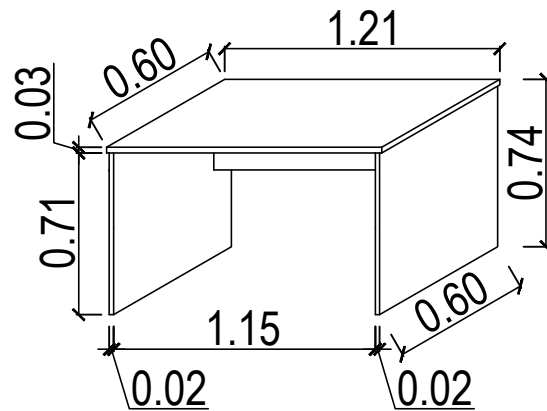

Perspectiva mesa atendimento

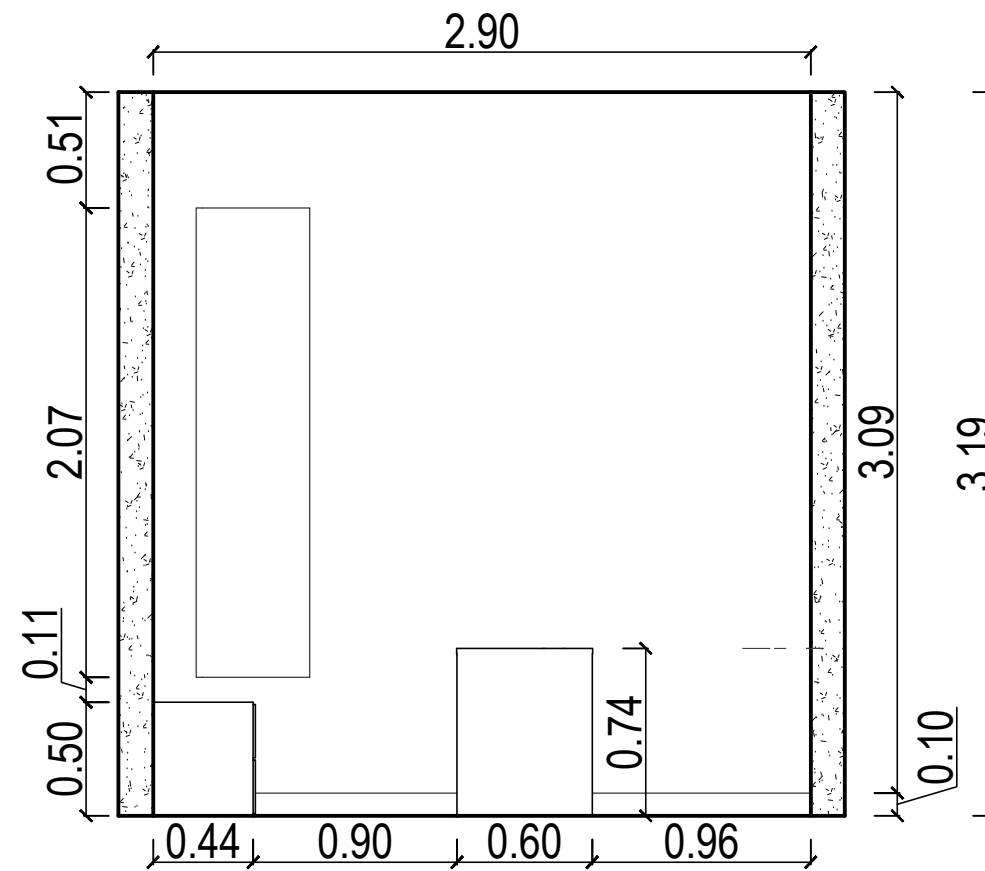

Vista V2 - Departamento Jurídico



Tinta Suvinil fosca - crômio

MDF Berneck - Frassino almendra

MDF Berneck - metallic suede

*CONFERIR MEDIDAS NO LOCAL



PRANCHA: EXECUTIVO

CLIENTE: CÂMARA MUNICIPAL DE IRUPI

ENDEREÇO: RUA LAURENTINA MIRANDA LEAL Nº 202, CENTRO - IRUPI-ES

RESPONSÁVEL TÉCNICO: SABRINA OLIVEIRA

DATA: AGOSTO/2023

REVISÃO:

28 99902-0286
realizzap@gmail.com

60
60/92

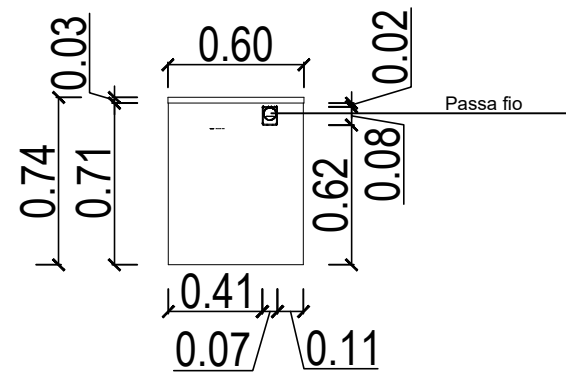

Vista lateral mesa - Detalhamento passa fio

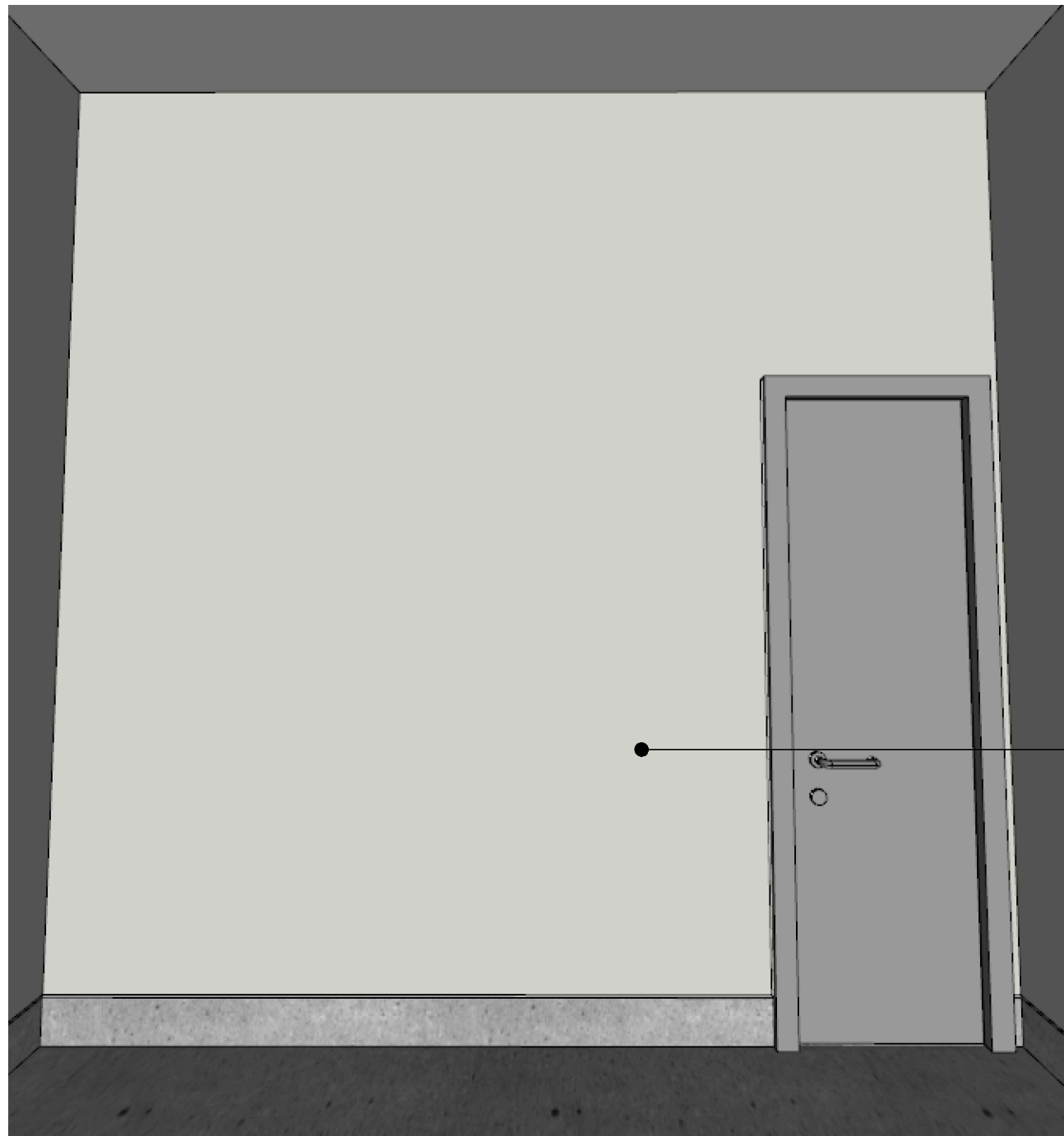

Tinta Suvinil fosca - crômio

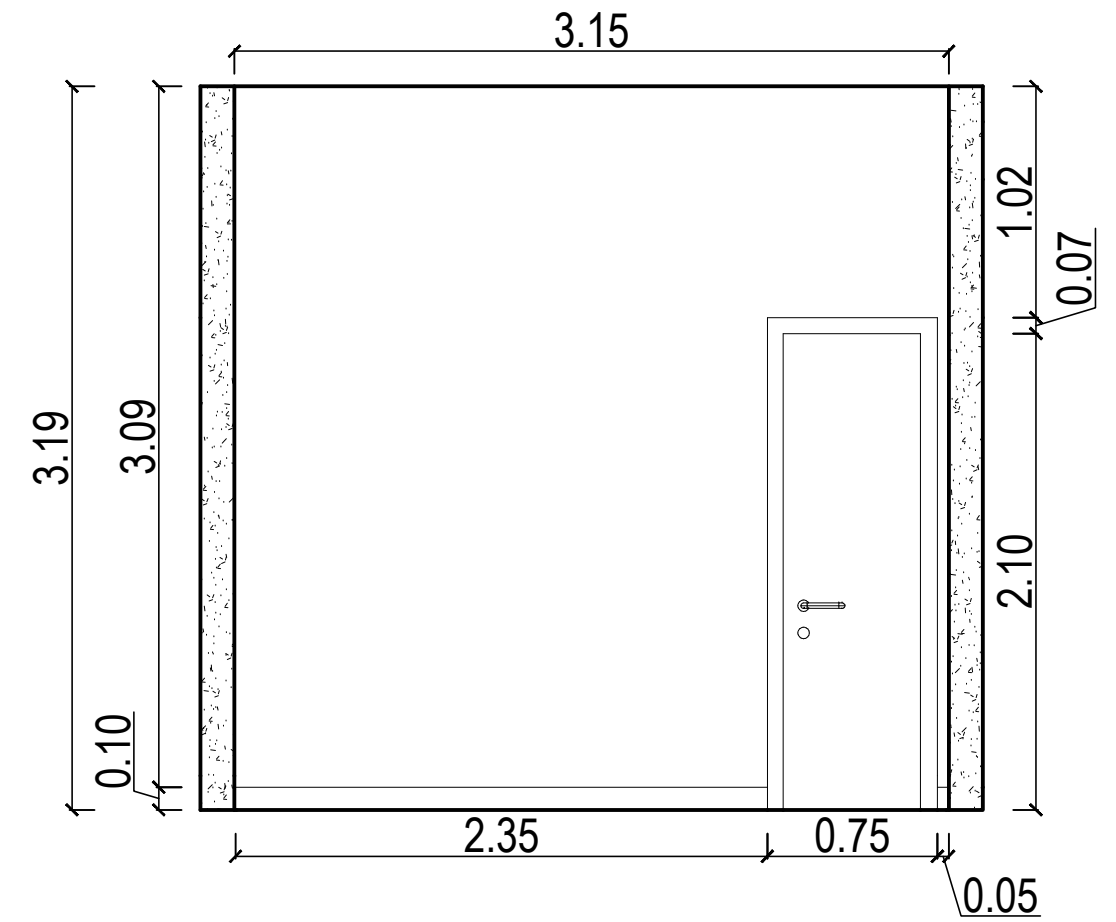

Vista V3 - Departamento Jurídico

*CONFERIR MEDIDAS NO LOCAL



PRANCHA: EXECUTIVO

CLIENTE: CÂMARA MUNICIPAL DE IRUPI

ENDEREÇO: RUA LAURENTINA MIRANDA LEAL Nº 202, CENTRO - IRUPI-ES

RESPONSÁVEL TÉCNICO: SABRINA OLIVEIRA

DATA: AGOSTO/2023 REVISÃO:

28 99902-0286
realizzap@gmail.com

61
61/92

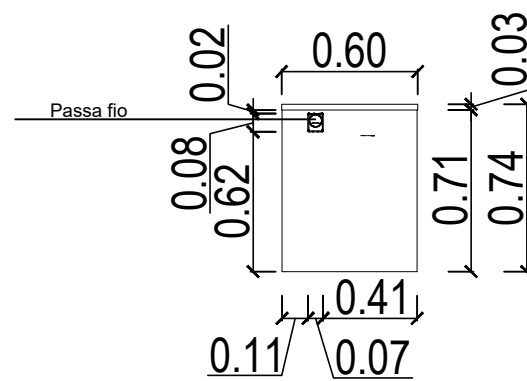

Vista lateral mesa - Detalhamento passa fio

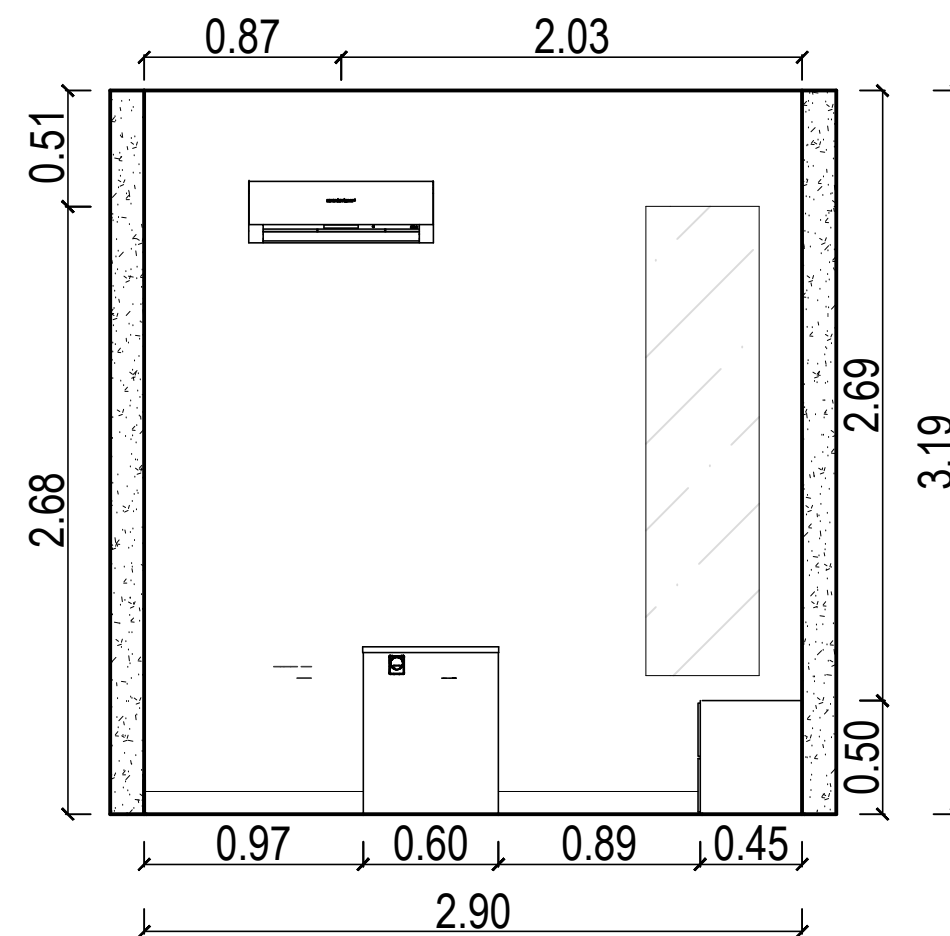

Vista V4 - Departamento Jurídico



Tinta Suvinil fosca - crômio

Tinta Suvinil fosca - Branco neve

MDF Berneck - Frassino almendra

MDF Berneck - metallic suede

MDF Berneck - metallic suede

Piso existente

*CONFERIR MEDIDAS NO LOCAL



PRANCHA: EXECUTIVO

CLIENTE: CÂMARA MUNICIPAL DE IRUPI

ENDEREÇO: RUA LAURENTINA MIRANDA LEAL Nº 202, CENTRO - IRUPI-ES

RESPONSÁVEL TÉCNICO: SABRINA OLIVEIRA

DATA: AGOSTO/2023

REVISÃO:

28 99902-0286
realizzap@gmail.com

62
62/92



CONTROLADORIA INTERNA



PRANCHA: EXECUTIVO

CLIENTE: CÂMARA MUNICIPAL DE IRUPI

ENDEREÇO: RUA LAURENTINA MIRANDA LEAL Nº 202, CENTRO - IRUPI-ES

RESPONSÁVEL TÉCNICO: SABRINA OLIVEIRA

DATA: AGOSTO/2023

REVISÃO:

28 99902-0286
realizzap@gmail.com

63
63/92

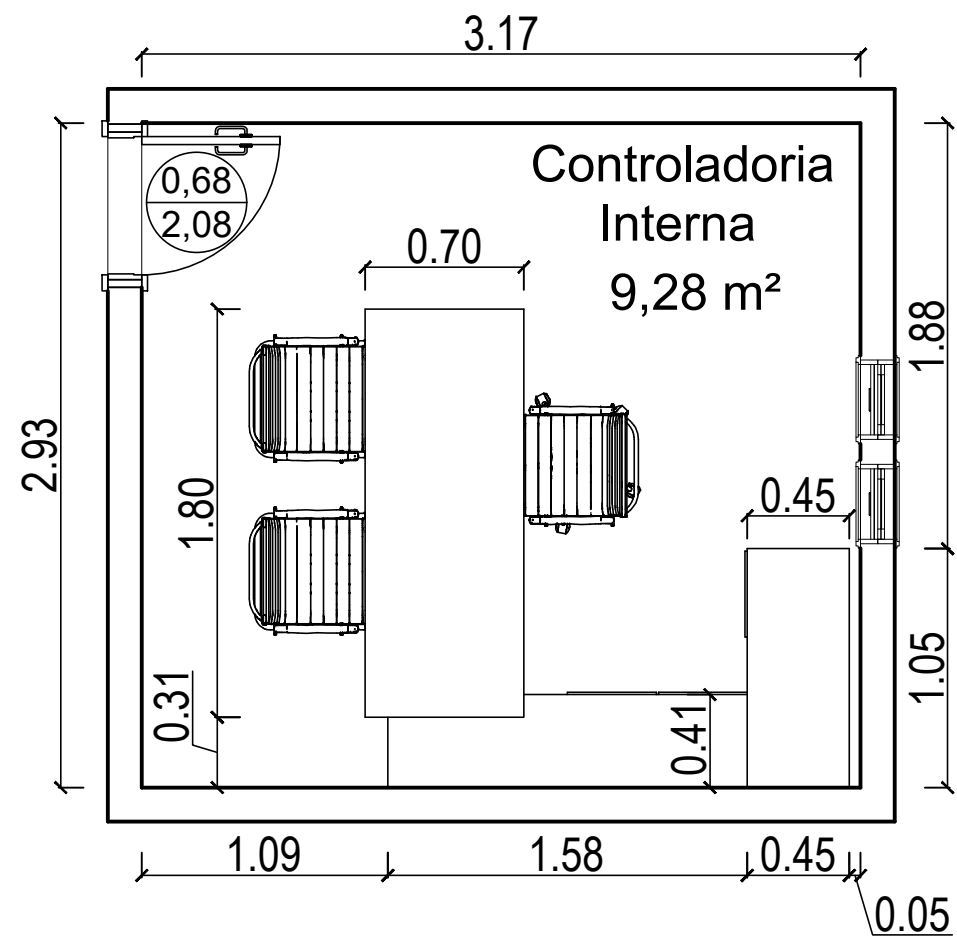

PLANTA BAIXA CONTROLADORIA INTERNA

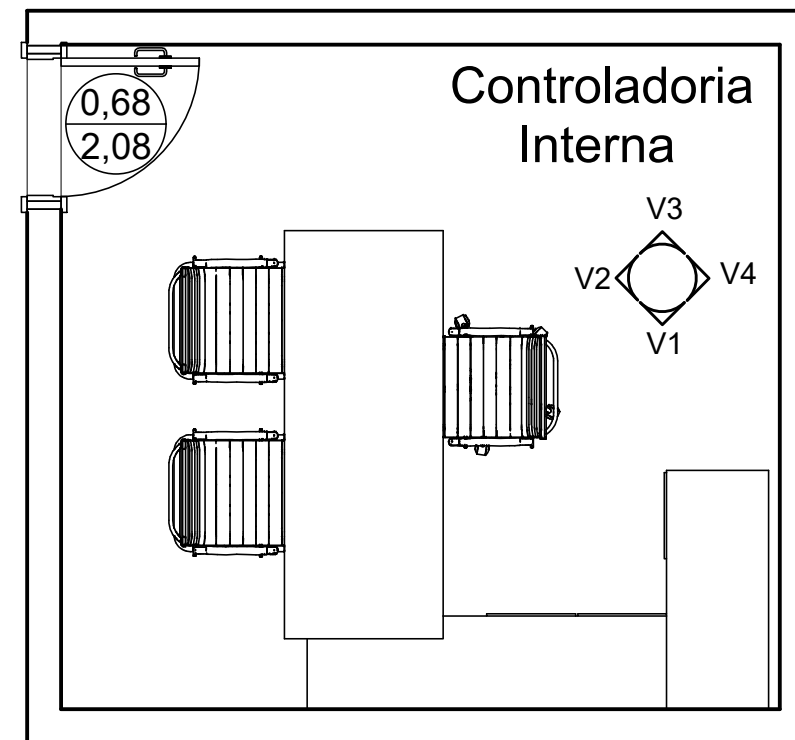

PLANTA CHAVE CONTROLADORIA INTERNA

*CONFERIR MEDIDAS NO LOCAL



PRANCHA: PLANTA BAIXA E PLANTA CHAVE

28 99902-0286
realizzap@gmail.com

CLIENTE: CÂMARA MUNICIPAL DE IRUPI

ENDEREÇO: RUA LAURENTINA MIRANDA LEAL Nº 202, CENTRO - IRUPI-ES

RESPONSÁVEL TÉCNICO: SABRINA OLIVEIRA

DATA: AGOSTO/2023 REVISÃO:

64
64/92



Tinta Suvinil fosca - crômio

MDF Berneck - metallic suede

MDF Berneck - Frassino almendra

*CONFERIR MEDIDAS NO LOCAL



PRANCHA: EXECUTIVO

CLIENTE: CÂMARA MUNICIPAL DE IRUPI

ENDEREÇO: RUA LAURENTINA MIRANDA LEAL Nº 202, CENTRO - IRUPI-ES

RESPONSÁVEL TÉCNICO: SABRINA OLIVEIRA

DATA: AGOSTO/2023 REVISÃO:

28 99902-0286
realizzap@gmail.com

66
66/92

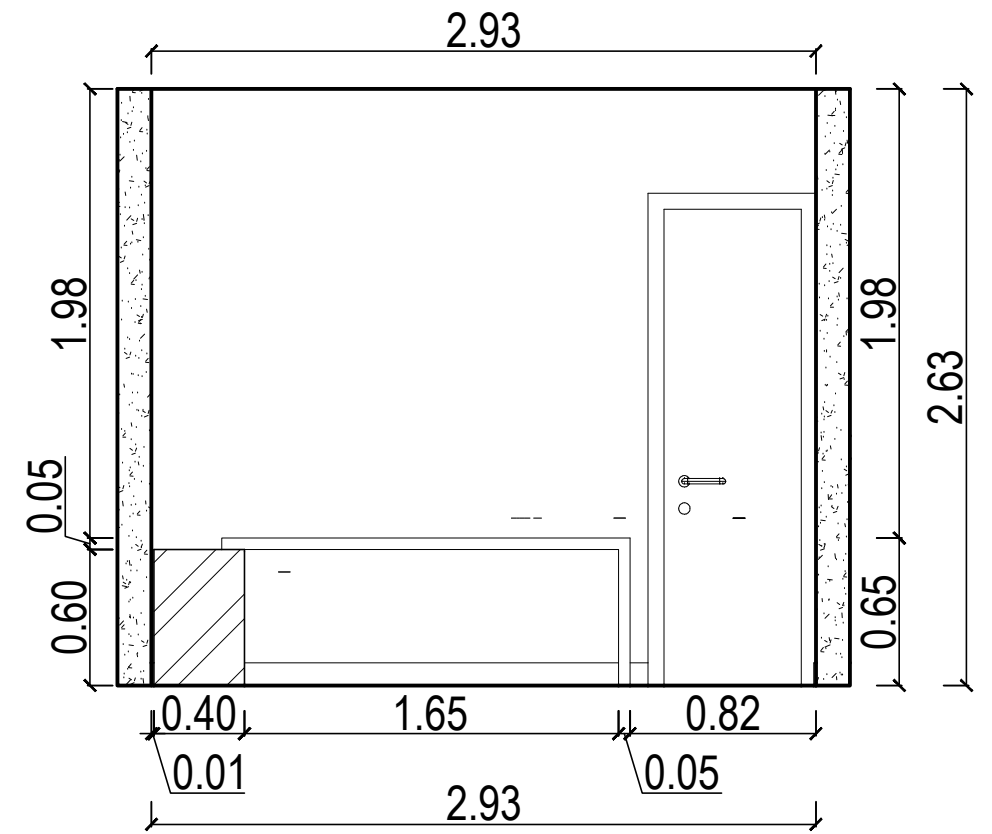

Vista V2 - Controladoria interna



Tinta Suvinil fosca - crômio

MDF Berneck - Frassino almendra

MDF Berneck - metallic suede

*CONFERIR MEDIDAS NO LOCAL



PRANCHA: EXECUTIVO

CLIENTE: CÂMARA MUNICIPAL DE IRUPI

ENDEREÇO: RUA LAURENTINA MIRANDA LEAL Nº 202, CENTRO - IRUPI-ES

RESPONSÁVEL TÉCNICO: SABRINA OLIVEIRA

DATA: AGOSTO/2023

REVISÃO:

28 99902-0286
realizzap@gmail.com

67
67/92

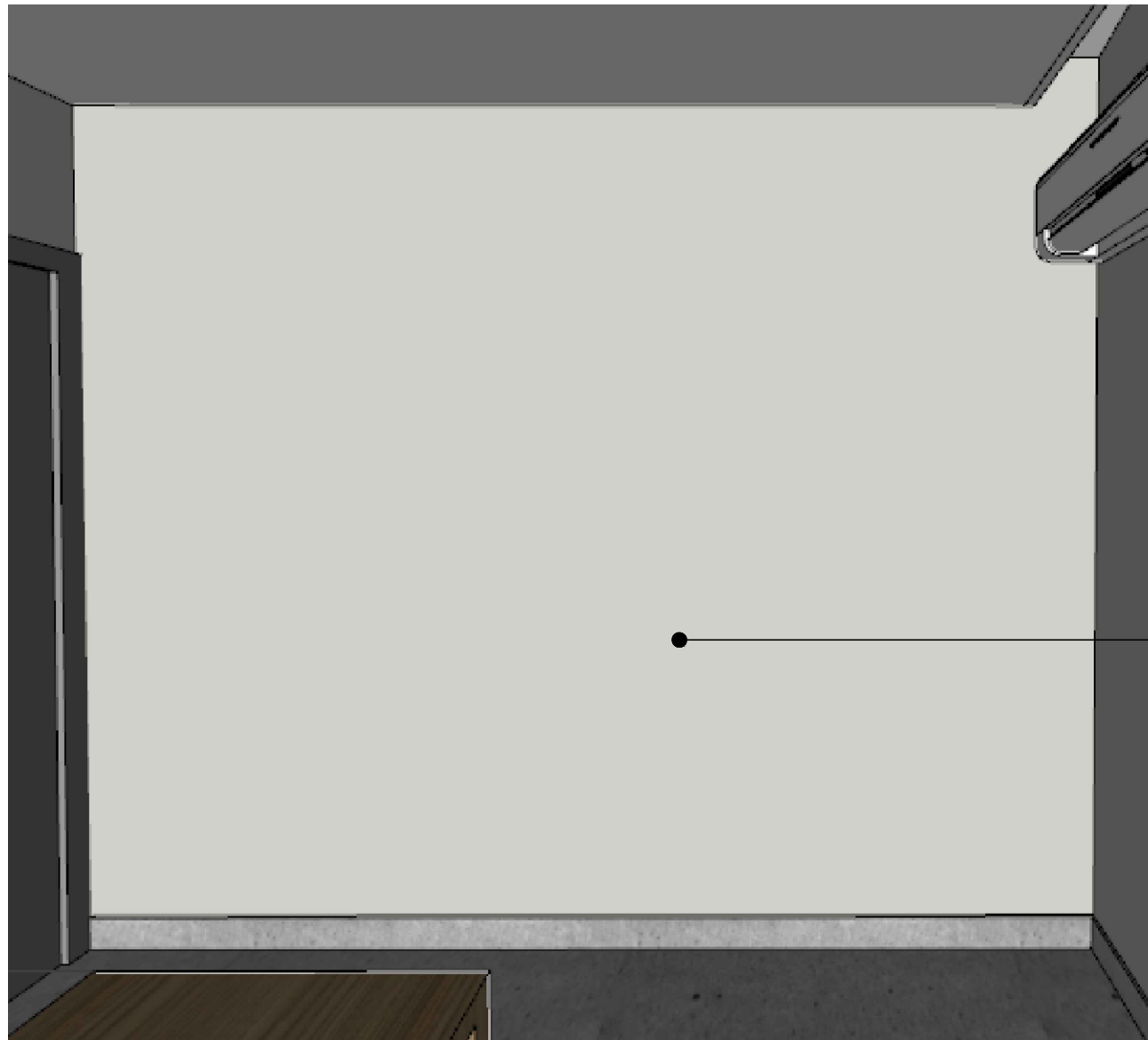

Tinta Suvinil fosca - crômio

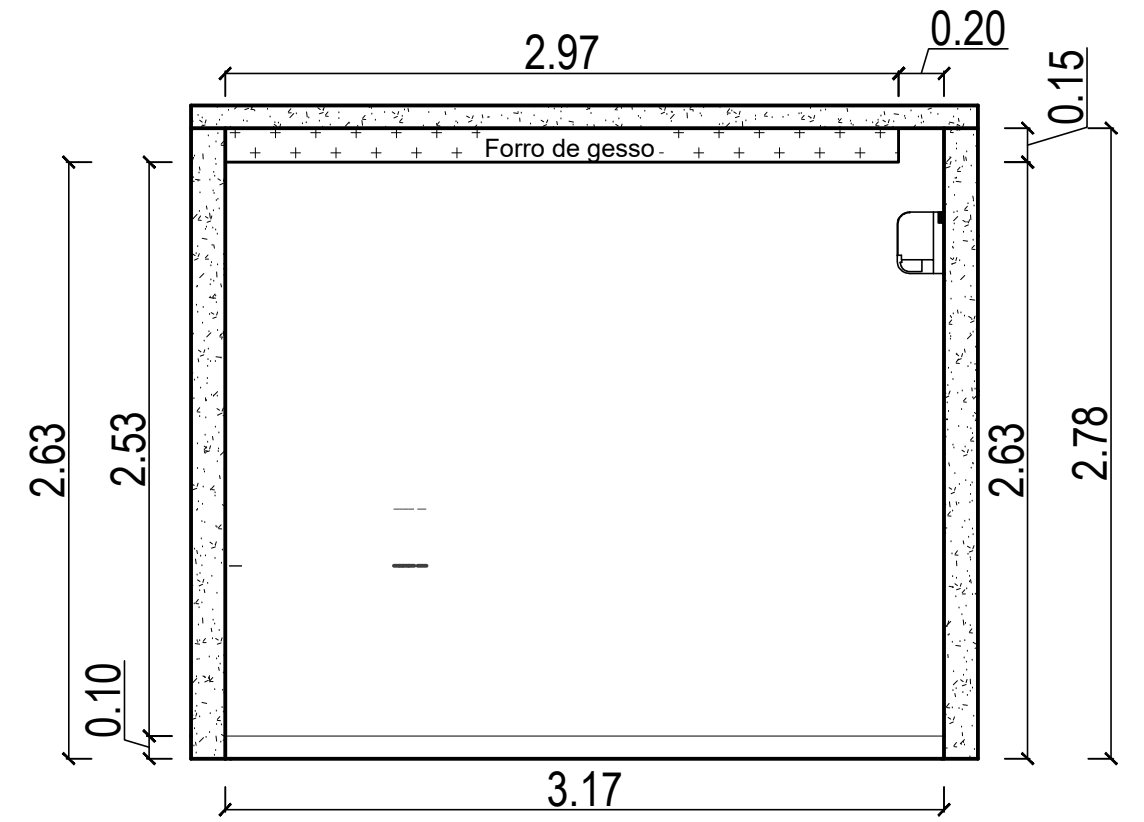

Vista V3 - Controladoria interna

*CONFERIR MEDIDAS NO LOCAL



PRANCHA: EXECUTIVO

CLIENTE: CÂMARA MUNICIPAL DE IRUPI

ENDEREÇO: RUA LAURENTINA MIRANDA LEAL Nº 202, CENTRO - IRUPI-ES

RESPONSÁVEL TÉCNICO: SABRINA OLIVEIRA

DATA: AGOSTO/2023

REVISÃO:

28 99902-0286
realizzap@gmail.com

68
68/92

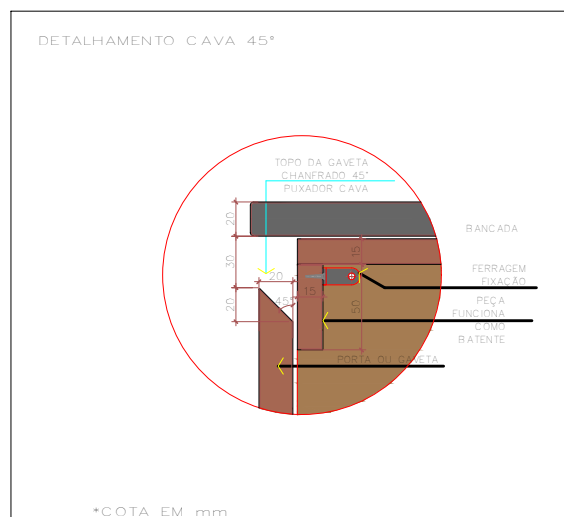

Detalhamento puxador em cava

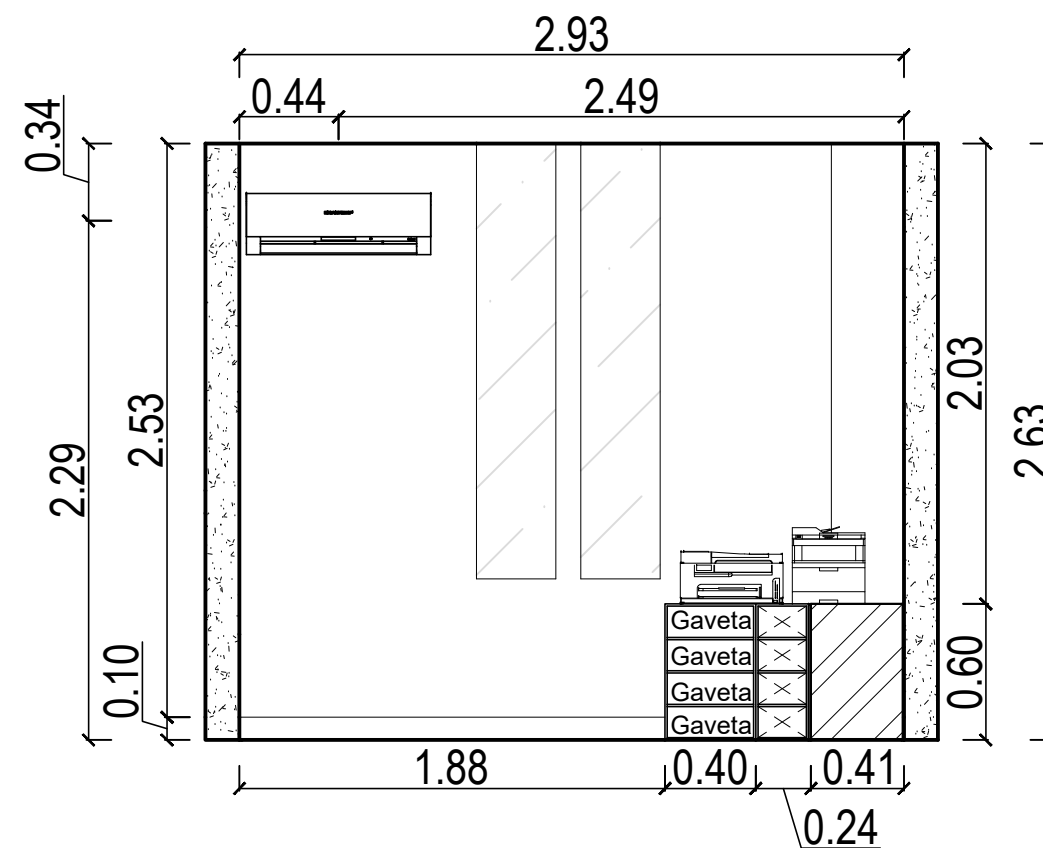

Vista V4 - Controladoria interna



Tinta Suvinil fosca - crômio

Tinta Suvinil fosca - crômio

*CONFERIR MEDIDAS NO LOCAL



PRANCHA: EXECUTIVO

CLIENTE: CÂMARA MUNICIPAL DE IRUPI

ENDEREÇO: RUA LAURENTINA MIRANDA LEAL Nº 202, CENTRO - IRUPI-ES

RESPONSÁVEL TÉCNICO: SABRINA OLIVEIRA

DATA: AGOSTO/2023

REVISÃO:

28 99902-0286
realizzap@gmail.com

69
69/92



BANHEIROS



PRANCHA: EXECUTIVO

CLIENTE: CÂMARA MUNICIPAL DE IRUPI

ENDEREÇO: RUA LAURENTINA MIRANDA LEAL Nº 202, CENTRO - IRUPI-ES

RESPONSÁVEL TÉCNICO: SABRINA OLIVEIRA

DATA: AGOSTO/2023

REVISÃO:

28 99902-0286
realizzap@gmail.com

70
70/92

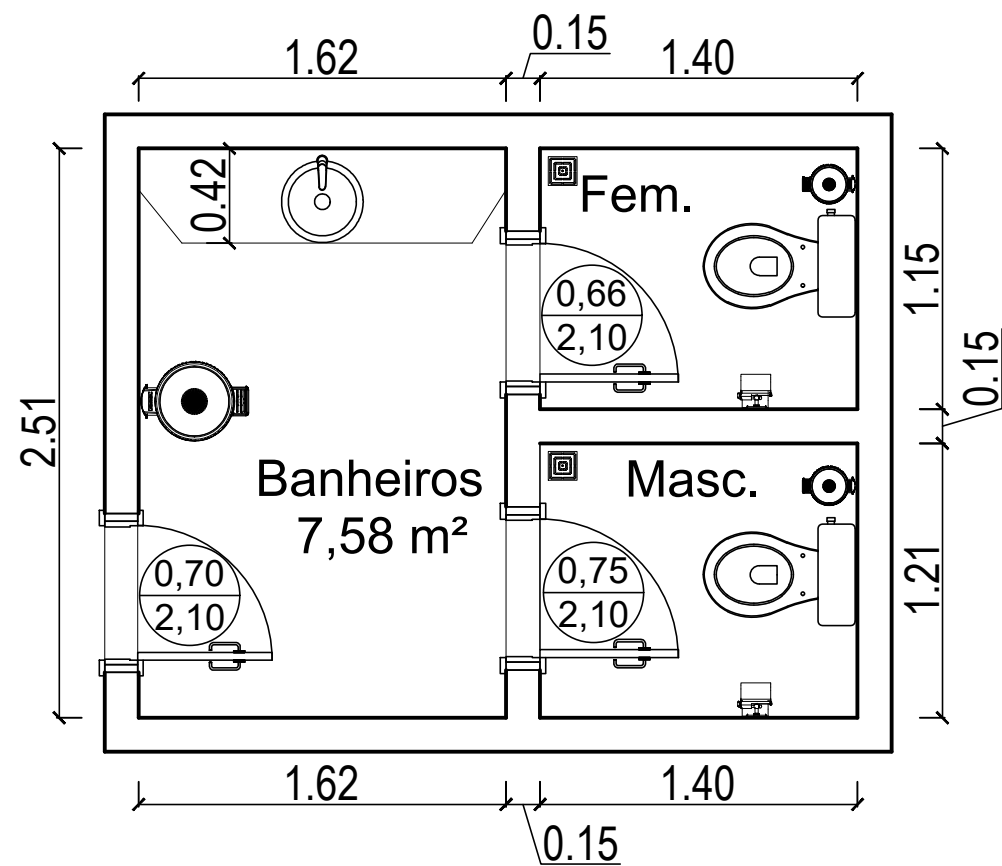

PLANTA BAIXA BANHEIROS

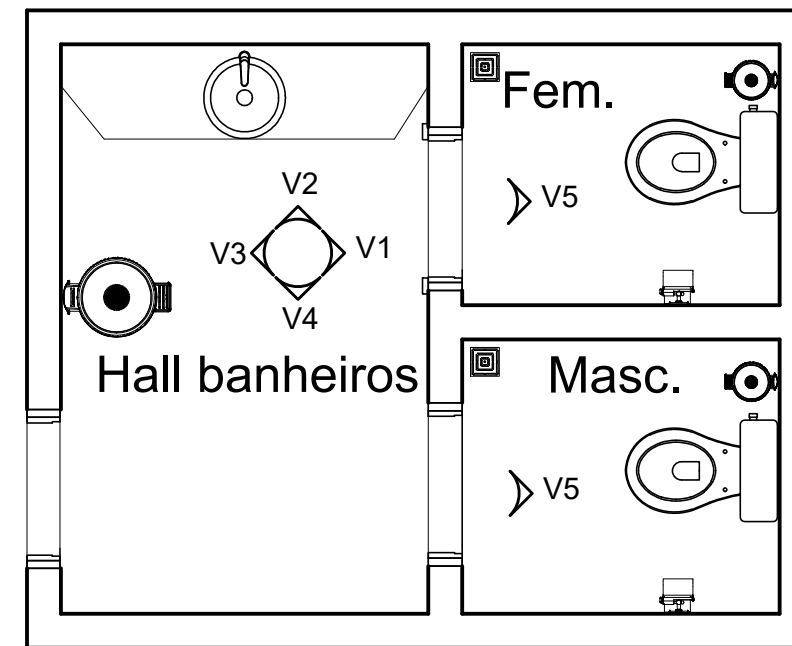

PLANTA CHAVE BANHEIROS

*CONFERIR MEDIDAS NO LOCAL



PRANCHA: PLANTA BAIXA E PLANTA CHAVE

28 99902-0286
realizzap@gmail.com

CLIENTE: CÂMARA MUNICIPAL DE IRUPI

ENDEREÇO: RUA LAURENTINA MIRANDA LEAL Nº 202, CENTRO - IRUPI-ES

RESPONSÁVEL TÉCNICO: SABRINA OLIVEIRA

DATA: AGOSTO/2023

REVISÃO:

71
71/92

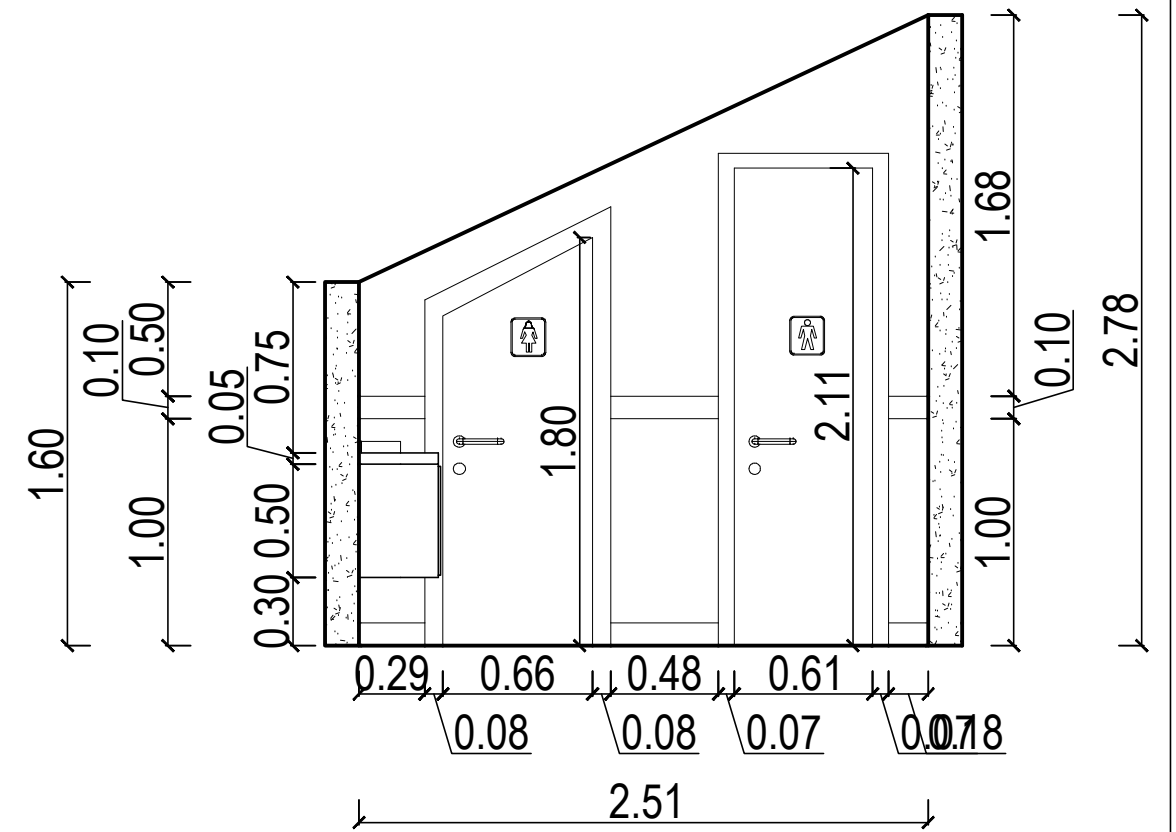

Vista V1 - Hall banheiros



Tinta Suvinil fosca - crômio

Granito branco itaunas

Porcelanato Biancogres - New york
grigio touch 120x120

Granito branco itaunas

Porcelanato Biancogres - New york
grigio touch 120x120

*CONFERIR MEDIDAS NO LOCAL



PRANCHA: EXECUTIVO

CLIENTE: CÂMARA MUNICIPAL DE IRUPI

ENDEREÇO: RUA LAURENTINA MIRANDA LEAL Nº 202, CENTRO - IRUPI-ES

RESPONSÁVEL TÉCNICO: SABRINA OLIVEIRA

DATA: AGOSTO/2023

REVISÃO:

28 99902-0286
realizzap@gmail.com

72
72/92

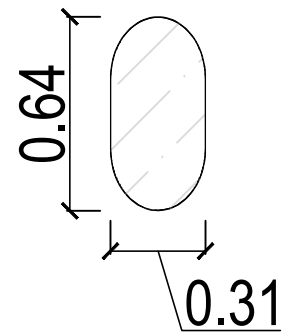

Detalhamento espelho

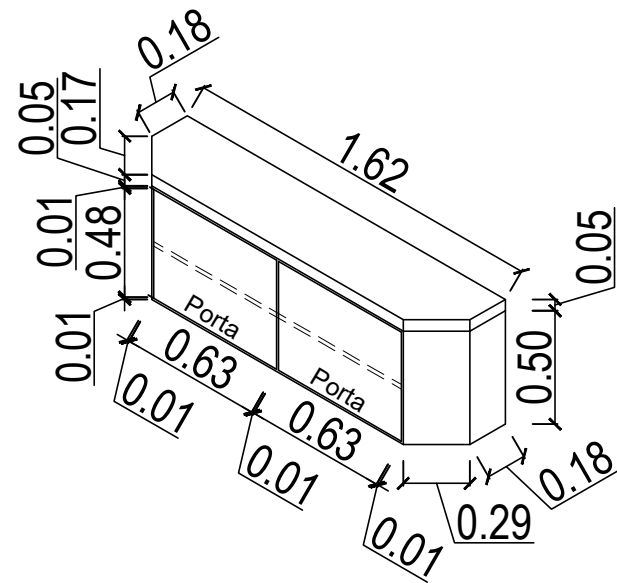

Perspectiva armário pia

ITEM 19: ARMÁRIO BANHEIRO

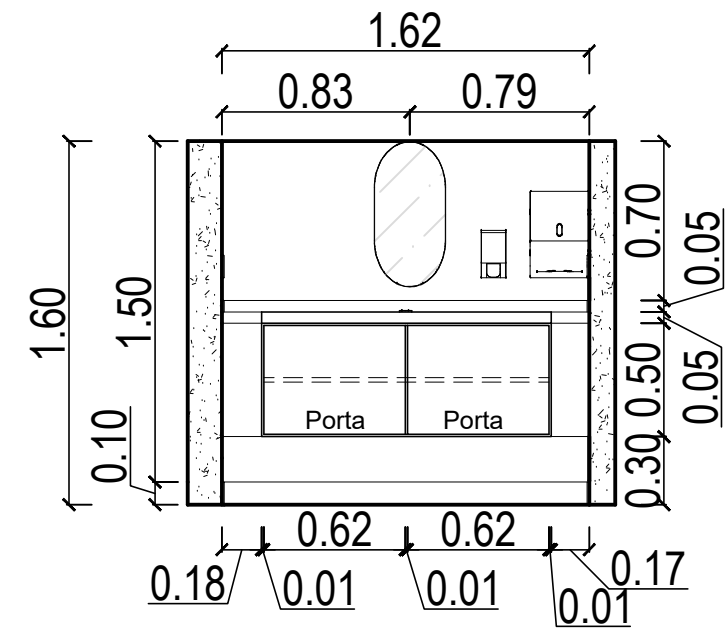

Vista V2 - Hall banheiros

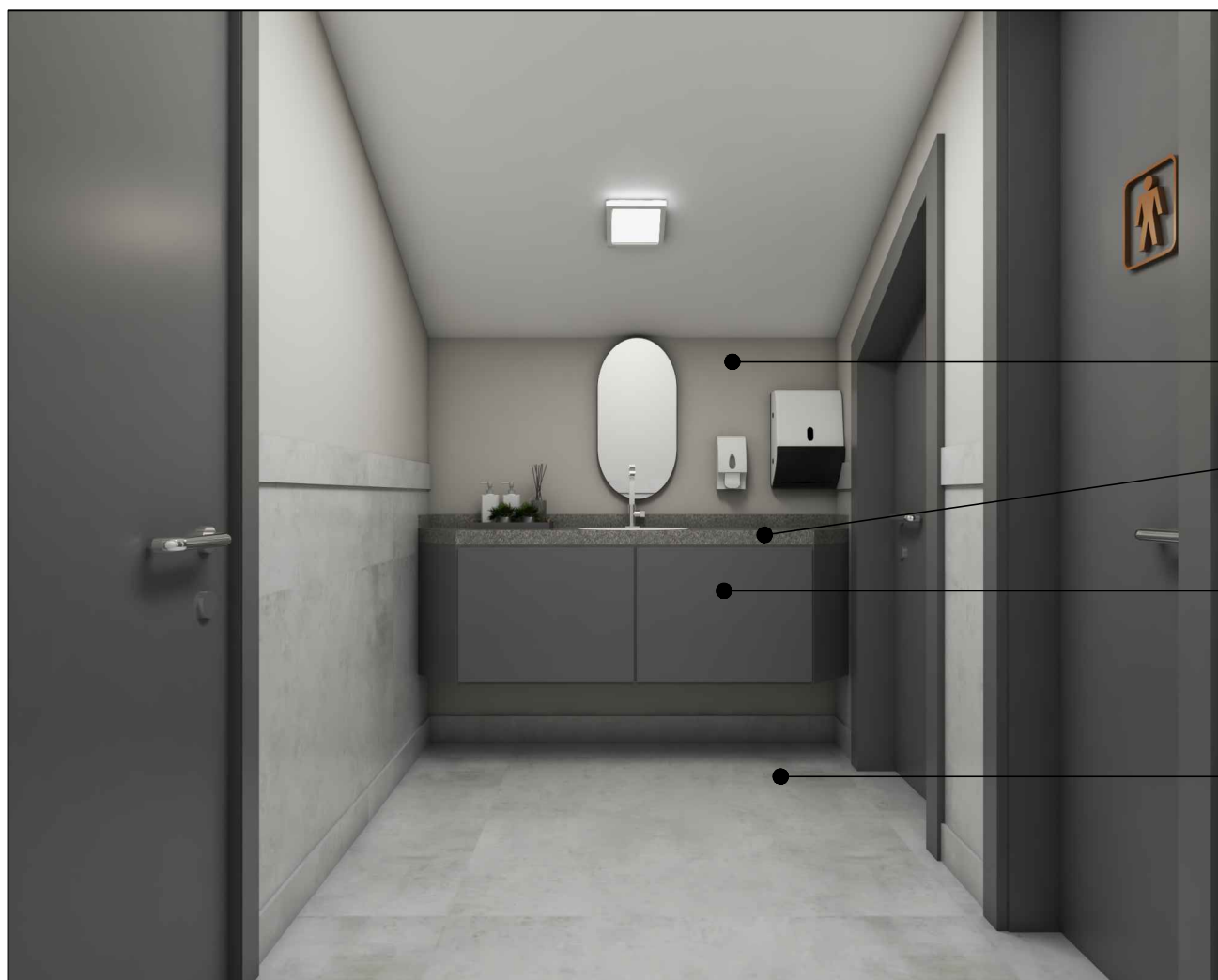

Tinta Suvinil fosca - crômio

Bancada existente

MDF Duratex - Grafite

Porcelanato Biancogres - New york
grigio touch 120x120

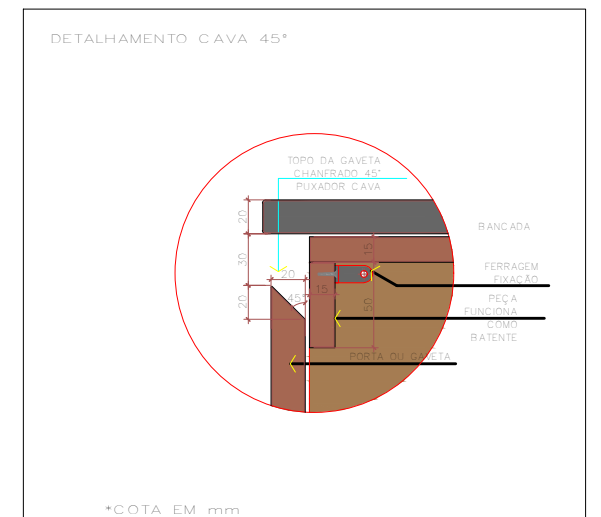

Detalhamento puxador em cava

*CONFERIR MEDIDAS NO LOCAL



PRANCHA: EXECUTIVO

CLIENTE: CÂMARA MUNICIPAL DE IRUPI

ENDEREÇO: RUA LAURENTINA MIRANDA LEAL Nº 202, CENTRO - IRUPI-ES

RESPONSÁVEL TÉCNICO: SABRINA OLIVEIRA

DATA: AGOSTO/2023

REVISÃO:

28 99902-0286
realizzap@gmail.com

73
73/92

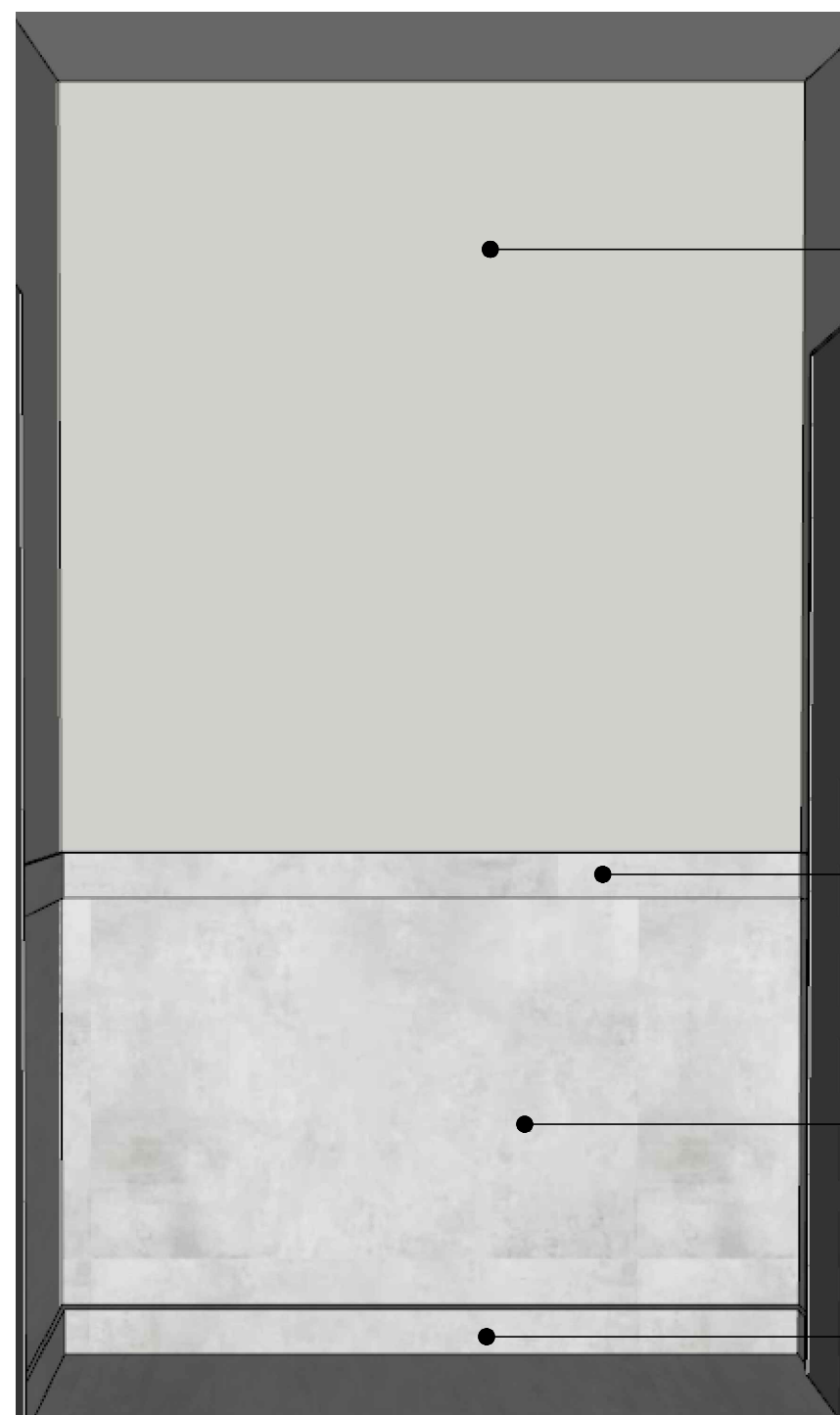

Tinta Suvinil fosca - crômio

Granito branco itaunas

Porcelanato Biancogres - New york
grigio touch 120x120

Granito branco itaunas

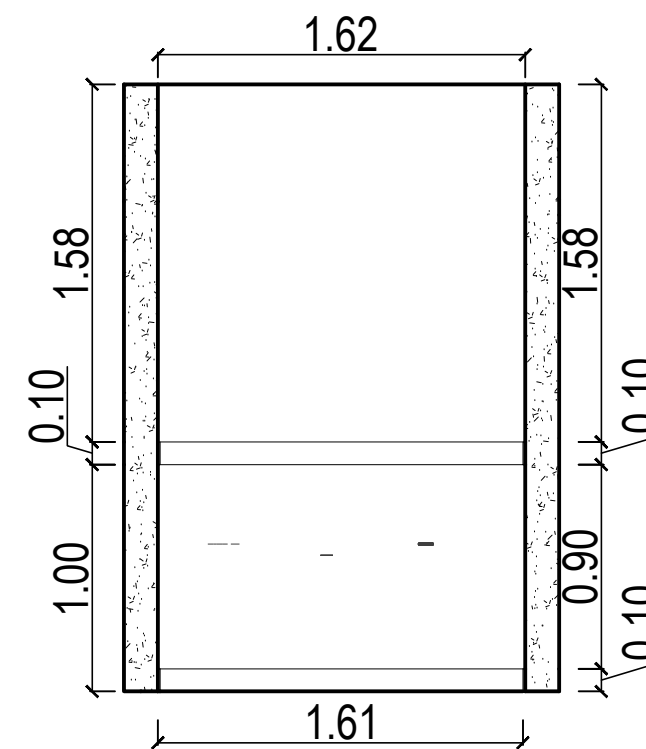

Vista V4 - Hall banheiros

*CONFERIR MEDIDAS NO LOCAL



PRANCHA: EXECUTIVO

CLIENTE: CÂMARA MUNICIPAL DE IRUPI

ENDEREÇO: RUA LAURENTINA MIRANDA LEAL Nº 202, CENTRO - IRUPI-ES

RESPONSÁVEL TÉCNICO: SABRINA OLIVEIRA

DATA: AGOSTO/2023

REVISÃO:

28 99902-0286
realizzap@gmail.com

75
75/92

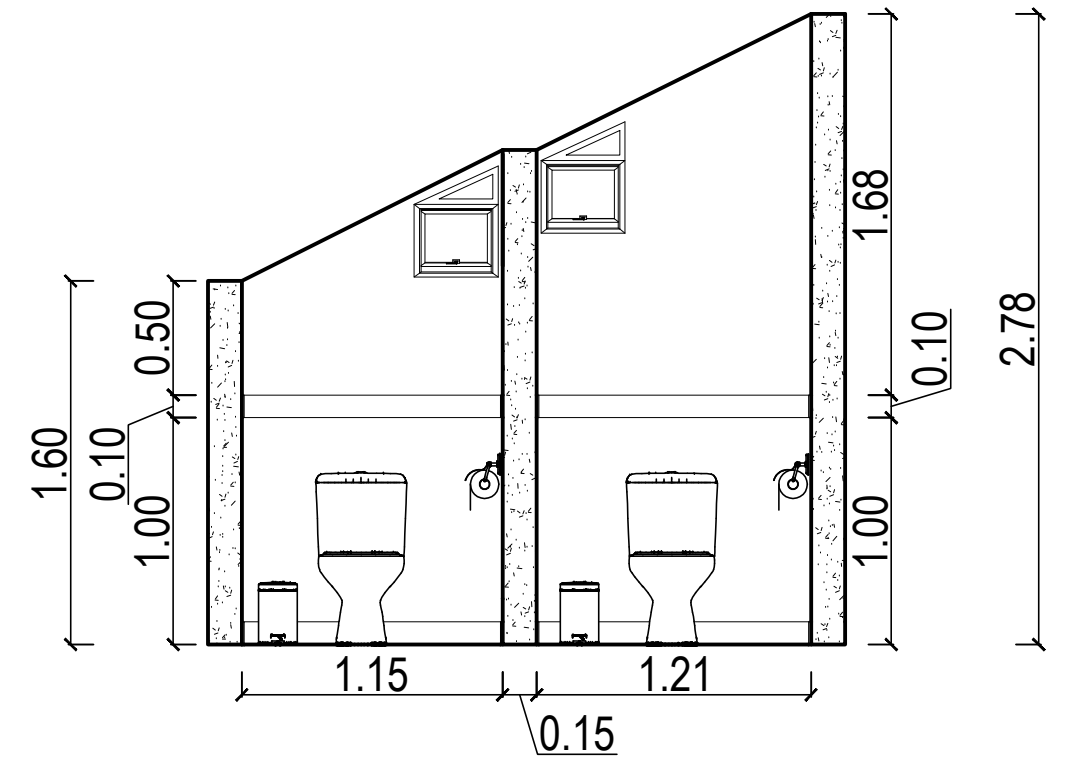

Vista V5 - banheiros

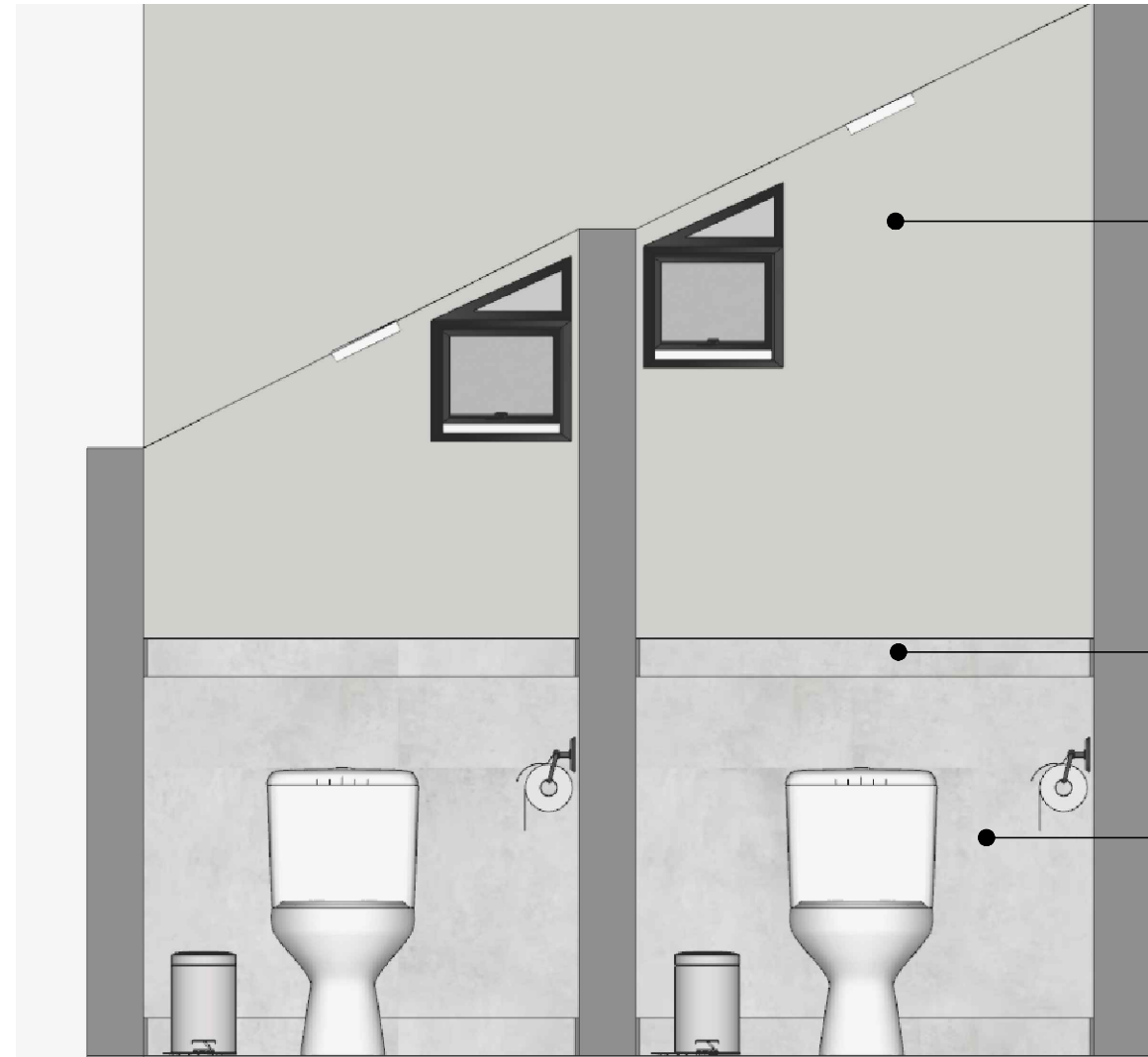

Tinta Suvinil fosca - crômio

Granito branco itaunas

Porcelanato Biancogres - New york
grigio touch 120x120

*CONFERIR MEDIDAS NO LOCAL



PRANCHA: EXECUTIVO

CLIENTE: CÂMARA MUNICIPAL DE IRUPI

ENDEREÇO: RUA LAURENTINA MIRANDA LEAL Nº 202, CENTRO - IRUPI-ES

RESPONSÁVEL TÉCNICO: SABRINA OLIVEIRA

DATA: AGOSTO/2023

REVISÃO:

28 99902-0286
realizzap@gmail.com

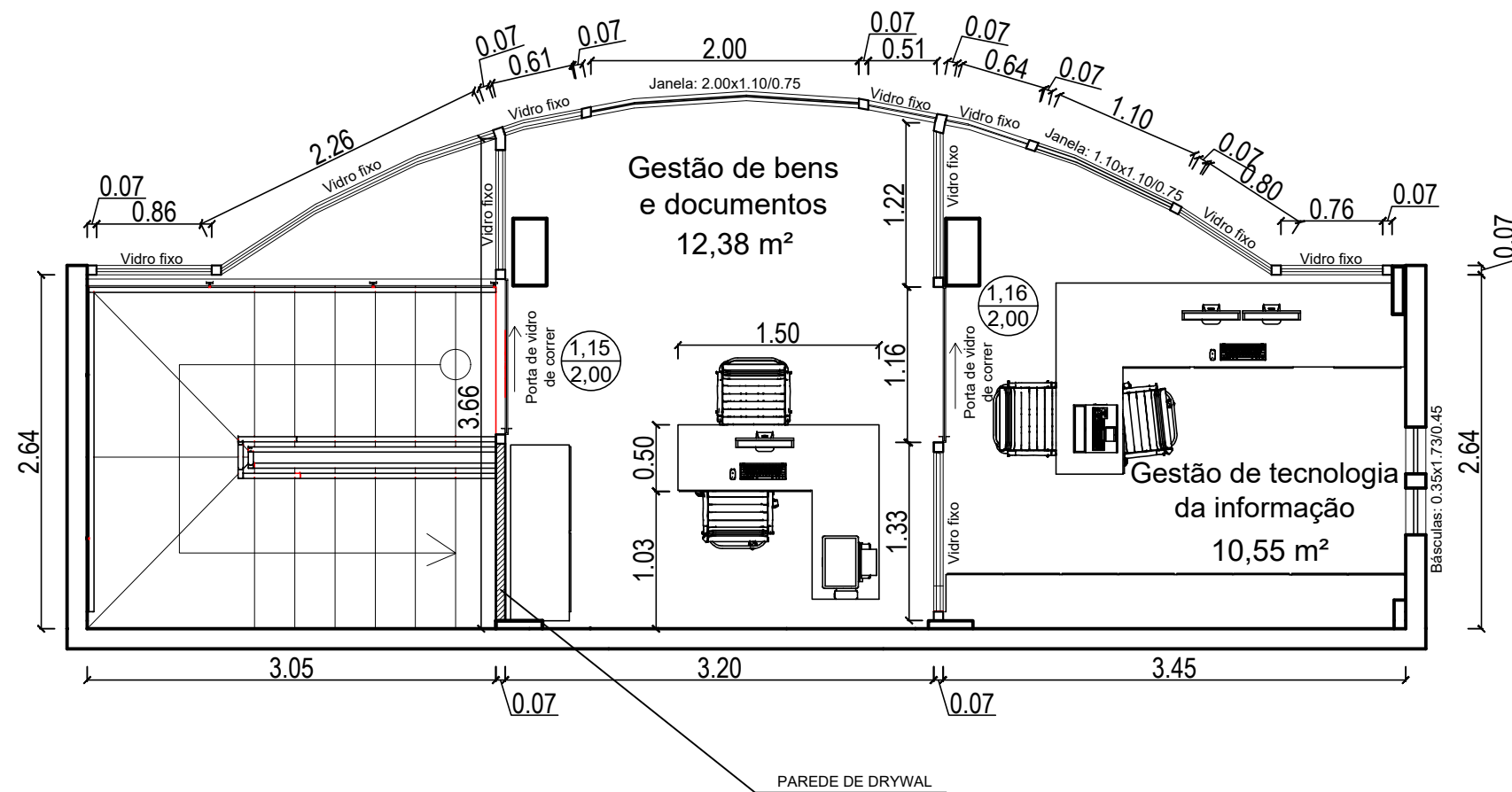

PLANTA BAIXA SALAS MEZANINO
ESCALA 1/50



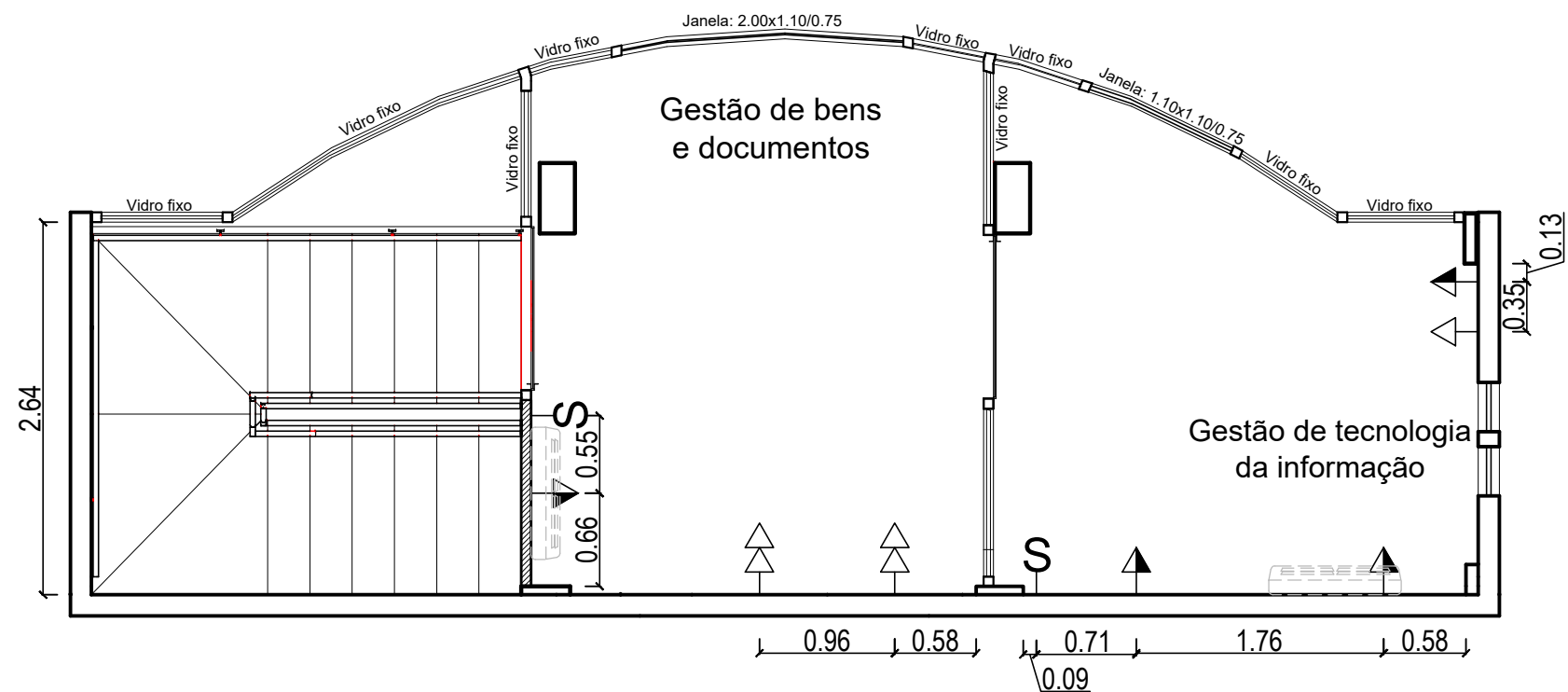

PLANTA DOS PONTOS ELÉTRICOS SALAS MEZANINO

LEGENDA

- TOMADA 3P padrão NBR 14306 h=0,30m DO PISO
- TOMADA 3P DUPLA padrão NBR 14306 h=0,30m DO PISO
- ▲ TOMADA 3P padrão NBR 14306 h=1,10m DO PISO
- S_{2,w} INTERRUPTOR DE 03 SECÇÕES SENDO 02 SECÇÕES SIMPLES E 01 SECÇÃO PARALELO h=1,10m DO PISO
- ☼ Ponto de Air-Split

OBS: Manter tomadas existentes e acrescentar de acordo com o projeto.



PRANCHA: PLANTA BAIXA DOS PONTOS ELÉTRICOS

CLIENTE: CÂMARA MUNICIPAL DE IRUPI

ENDEREÇO: RUA LAURENTINA MIRANDA LEAL Nº 202, CENTRO - IRUPI-ES

RESPONSÁVEL TÉCNICO: SABRINA OLIVEIRA

DATA: AGOSTO/2023

REVISÃO:

28 99902-0286
realizzap@gmail.com

78
78/92

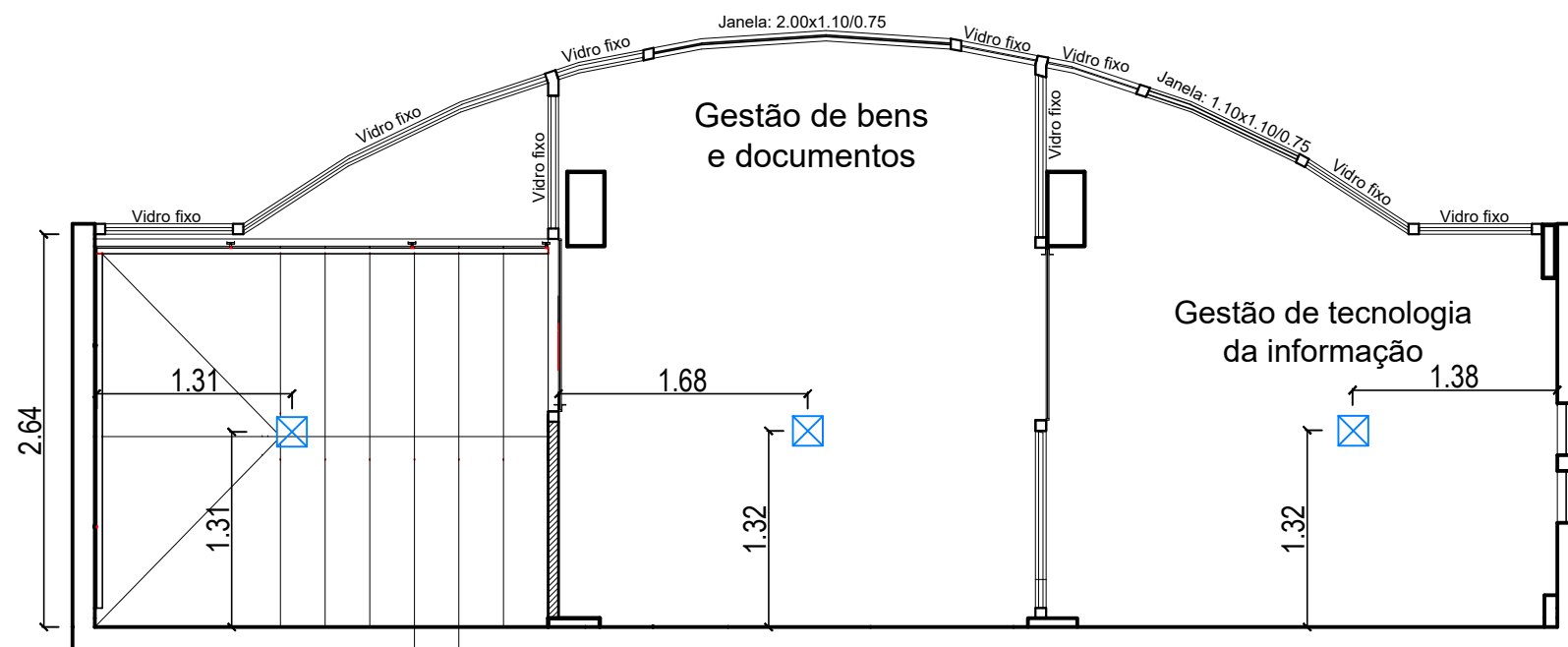

PLANTA DOS PONTOS DE ILUMINAÇÃO

LEGENDA

☒ PLAFOM A ESCOLHER

Obs.: Manter a iluminação do mezanino



PRANCHA: PLANTA DE ILUMINAÇÃO

CLIENTE: CÂMARA MUNICIPAL DE IRUPI

ENDEREÇO: RUA LAURENTINA MIRANDA LEAL Nº 202, CENTRO - IRUPI-ES

RESPONSÁVEL TÉCNICO: SABRINA OLIVEIRA

DATA: AGOSTO/2023

REVISÃO:

28 99902-0286
realizzap@gmail.com

79
79/92

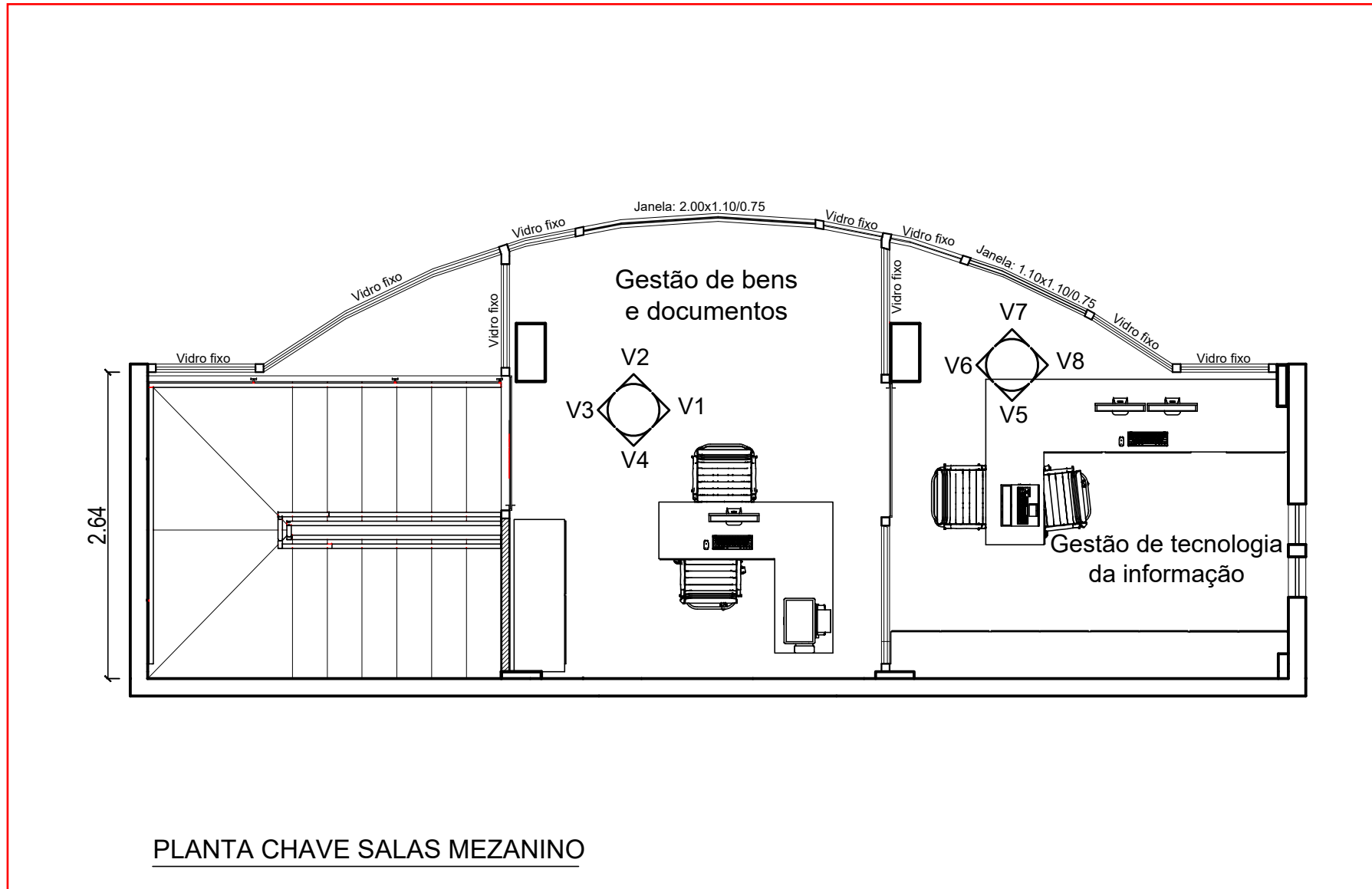

PLANTA CHAVE SALAS MEZANINO



PRANCHA: PLANTA CHAVE

CLIENTE: CÂMARA MUNICIPAL DE IRUPI

ENDEREÇO: RUA LAURENTINA MIRANDA LEAL Nº 202, CENTRO - IRUPI-ES

RESPONSÁVEL TÉCNICO: SABRINA OLIVEIRA

DATA: AGOSTO/2023

REVISÃO:

28 99902-0286
realizzap@gmail.com

80
80/92



GESTÃO DE BENS E DOCUMENTOS



PRANCHA: PLANTA CHAVE

CLIENTE: CÂMARA DE IRUPI

ENDEREÇO: RUA LAURENTINA MIRANDA LEAL Nº 202, CENTRO - IRUPI-ES

RESPONSÁVEL TÉCNICO: SABRINA OLIVEIRA

DATA: AGOSTO/2023

REVISÃO:

28 99902-0286
realizzap@gmail.com

81
81/92

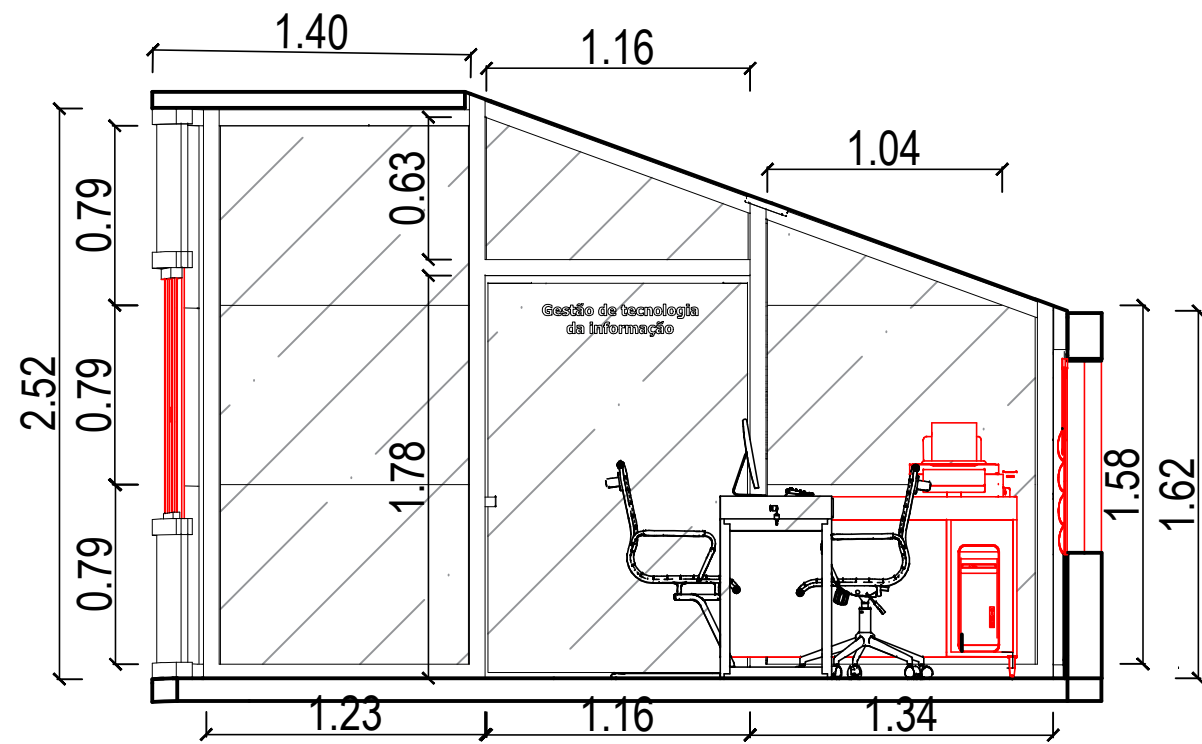

Vista 1

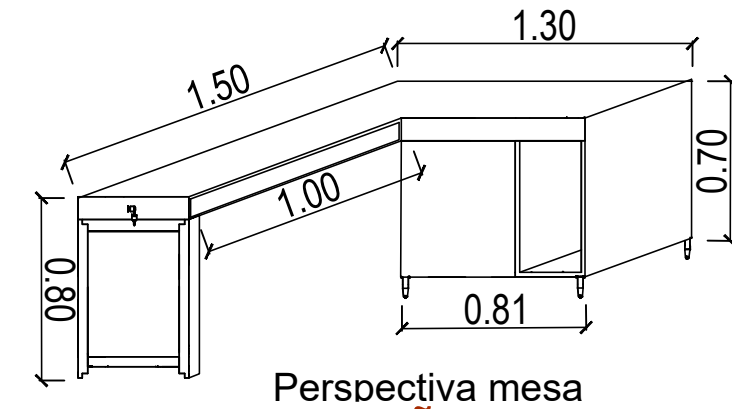
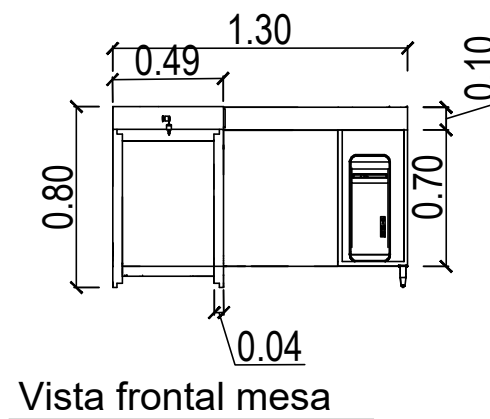

ITEM 20: MESA GESTÃO DE BENS

Tinta Suvinil Cromio



Estrutura em alumínio cor preto

Vidro translúcido cinza

Frassino Almendra - Berneck

Couro preto - Fratini

Pés metálicos com pintura em tinta automotiva cor preto fosco

Piso existente

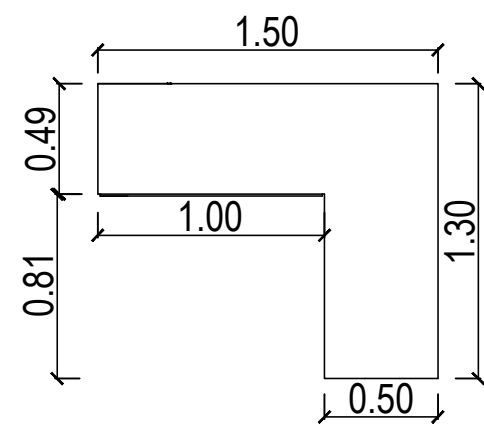

Vista superior mesa

*CONFERIR MEDIDAS NO LOCAL



PRANCHA: EXECUTIVA SALA MEZANINO

CLIENTE: CÂMARA DE IRUPI

ENDEREÇO: RUA. LAURENTINA MIRANDA LEAL, 202, CENTRO IRUPI

RESPONSÁVEL TÉCNICO: SABRINA OLIVEIRA

DATA: Agosto/2023

REVISÃO:

28 99902-0286
realizzap@gmail.com

82
82/92

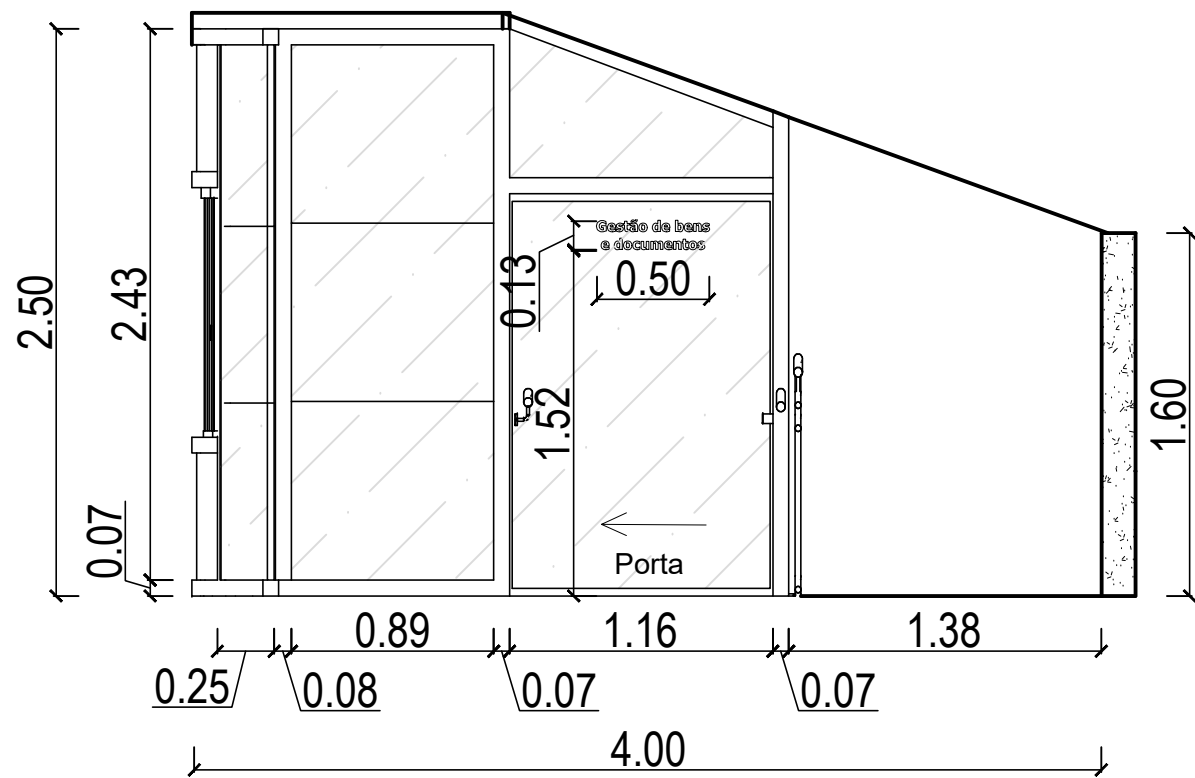

Vista V8 - Gestão da informação

Estrutura em alumínio cor preto

Vidro translúcido cinza

Frassino Almendra - Berneck

Couro preto - Fratini

Pés metálicos com pintura em tinta automotiva cor preto fosco

Piso existente

Tinta Suvinil Cromio

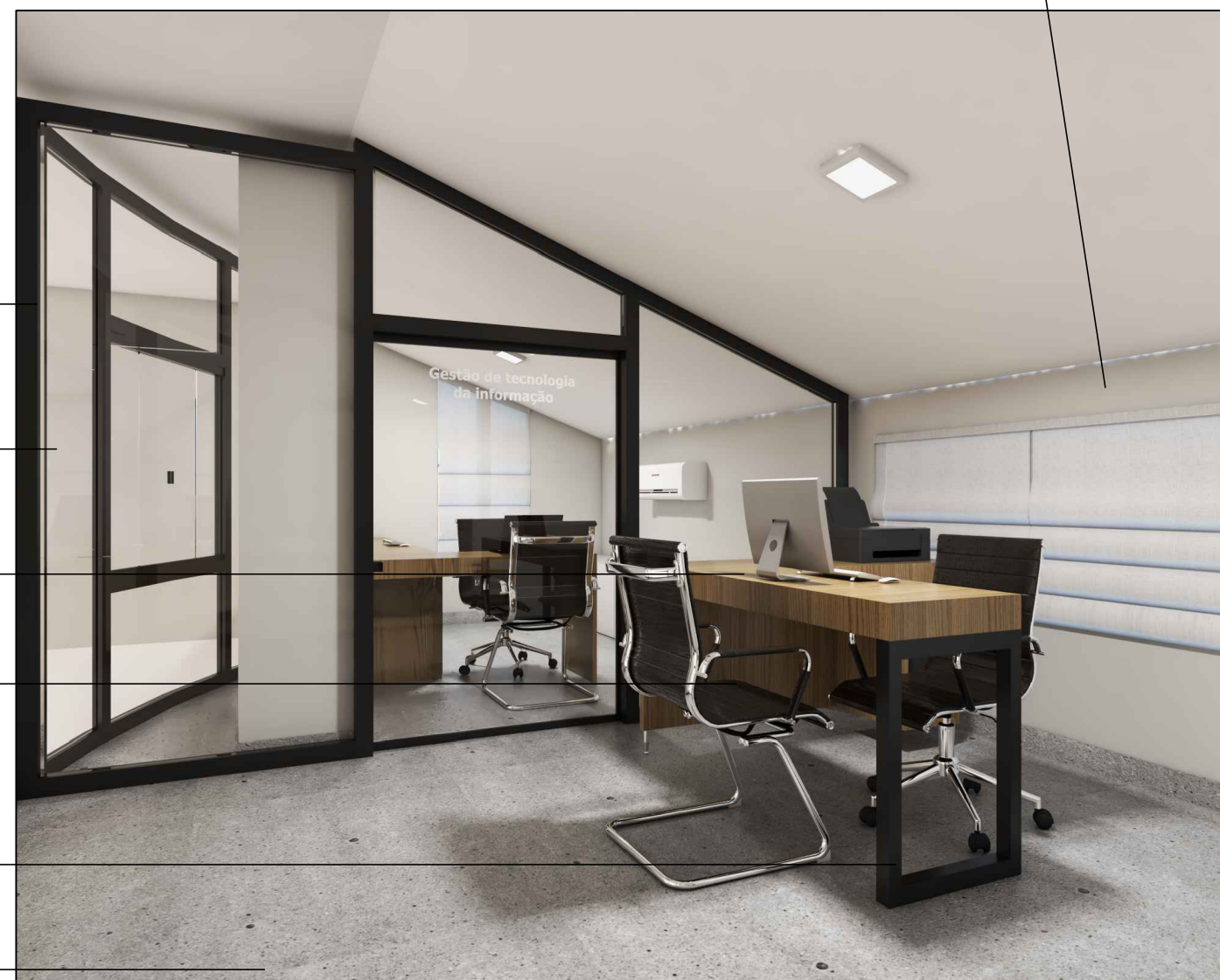

*CONFERIR MEDIDAS NO LOCAL



PRANCHA: EXECUTIVA SALA MEZANINO

CLIENTE: CÂMARA DE IRUPI

ENDEREÇO: RUA. LAURENTINA MIRANDA LEAL, 202, CENTRO IRUPI

RESPONSÁVEL TÉCNICO: SABRINA OLIVEIRA

DATA: Agosto/2023

REVISÃO:

28 99902-0286
realizzap@gmail.com

83
83/92

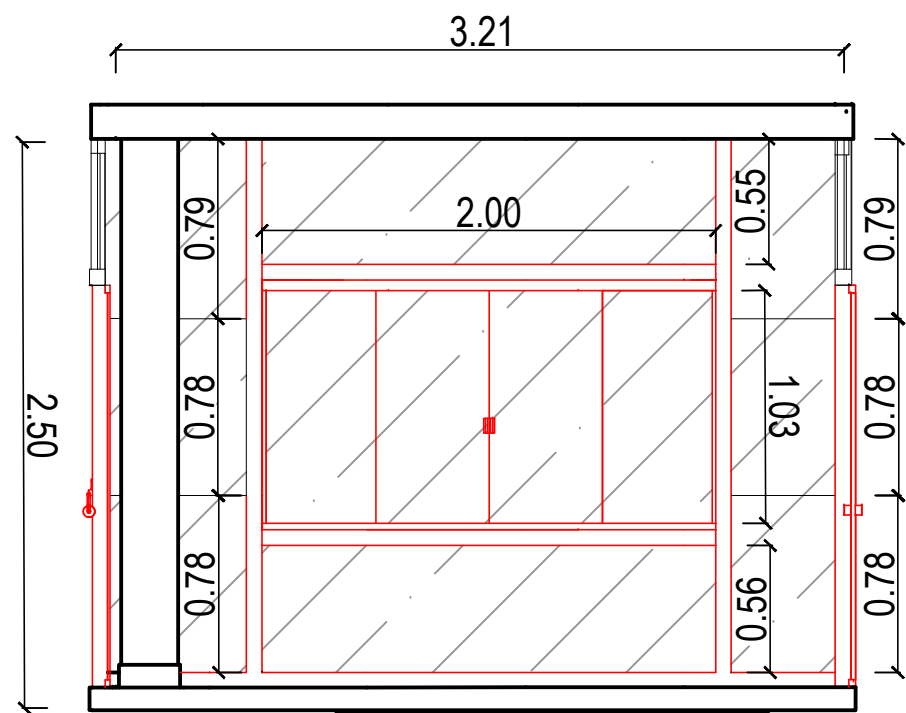

Vista 2

Estrutura em alumínio cor preto

Tinta Suvinil Cromio

Piso existente

Vidro translúcido cinza

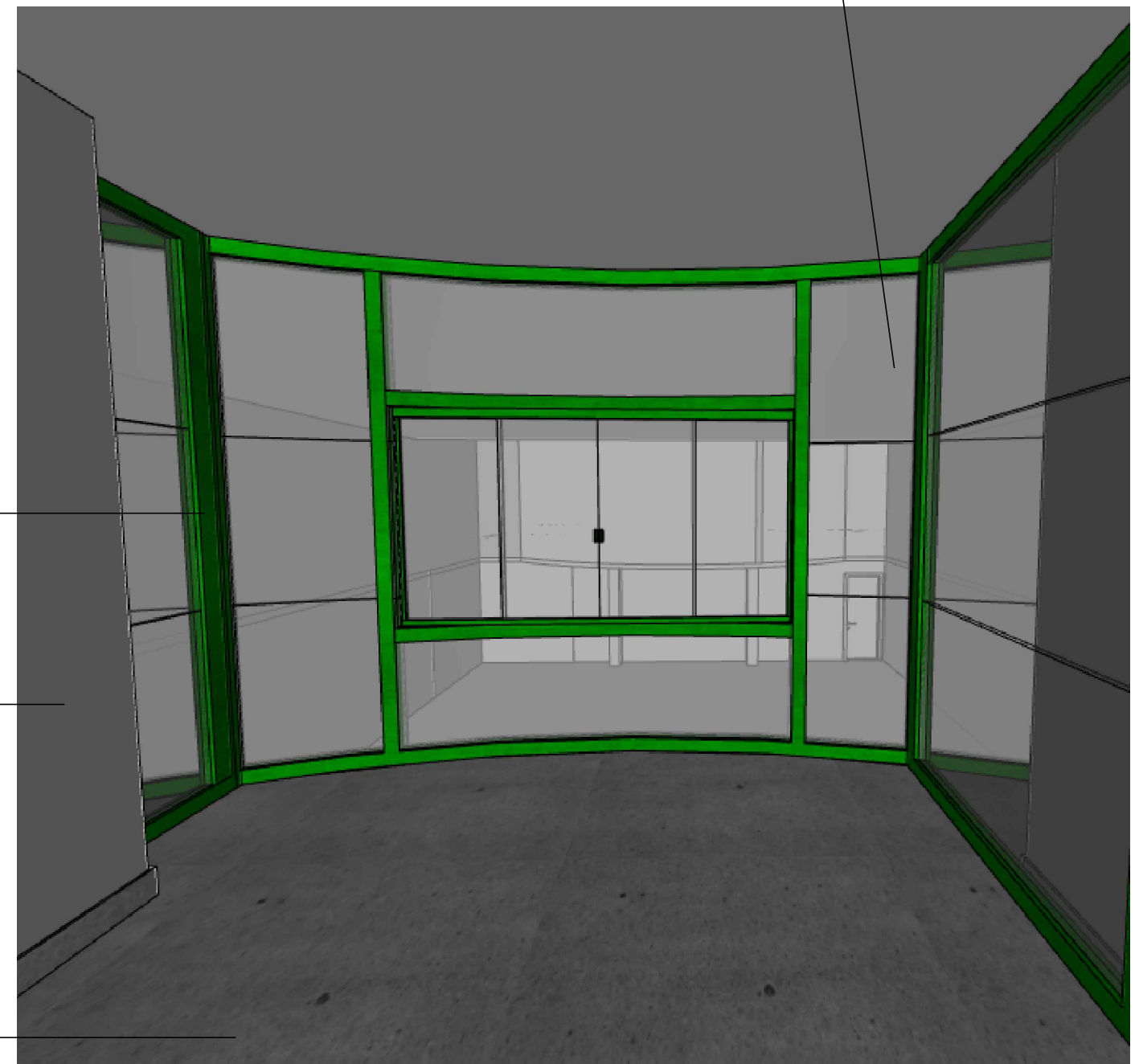

*CONFERIR MEDIDAS NO LOCAL



PRANCHA: EXECUTIVA SALA MEZANINO

CLIENTE: CÂMARA DE IRUPI

ENDEREÇO: RUA. LAURENTINA MIRANDA LEAL, 202, CENTRO IRUPI

RESPONSÁVEL TÉCNICO: SABRINA OLIVEIRA

DATA: Agosto/2023

REVISÃO:

28 99902-0286
realizzap@gmail.com

84
84/92

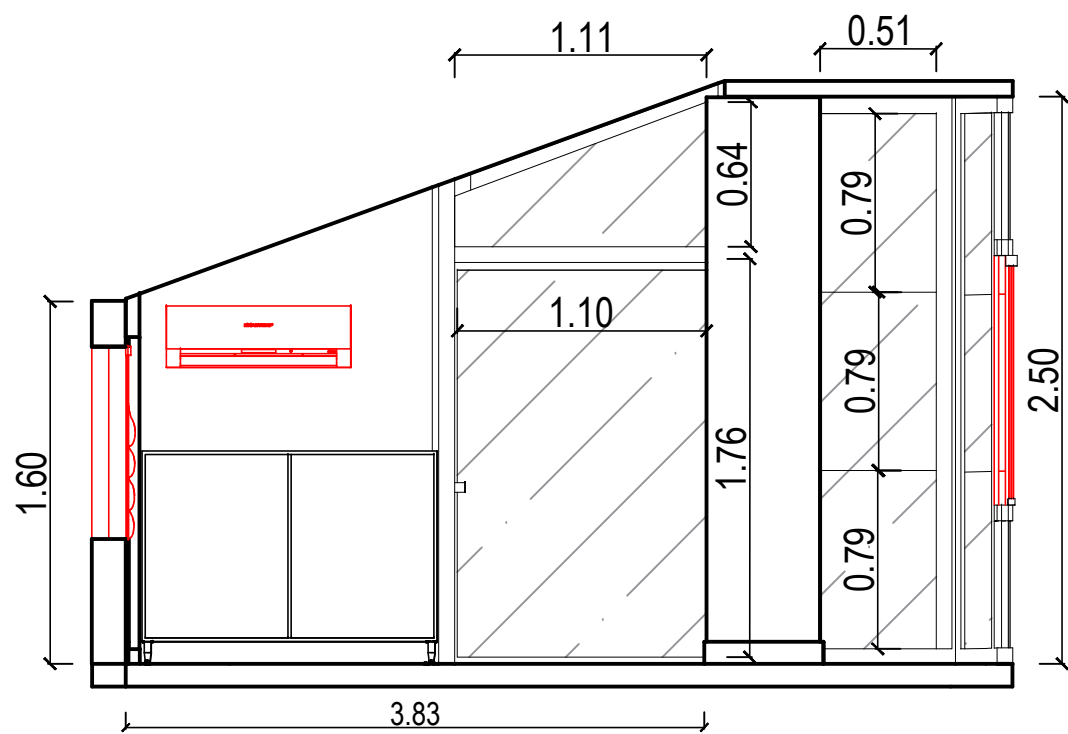

Vista 3

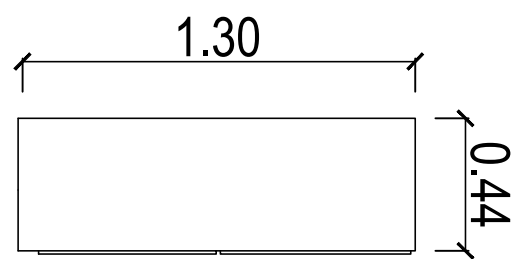

Vista superior armário

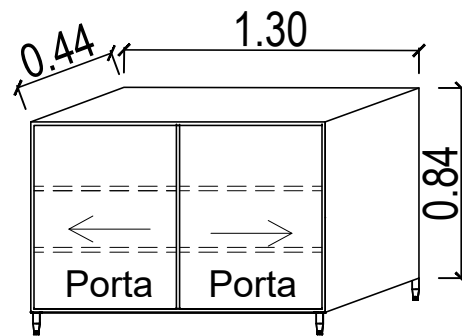

Perspectiva armário

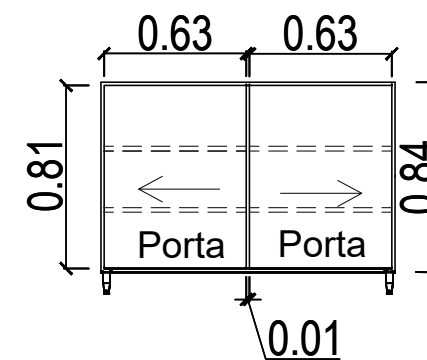

Vista frontal armário

ITEM 21: ARMÁRIO GESTÃO DE BENS

Estrutura em alumínio cor preto

Vidro translúcido cinza

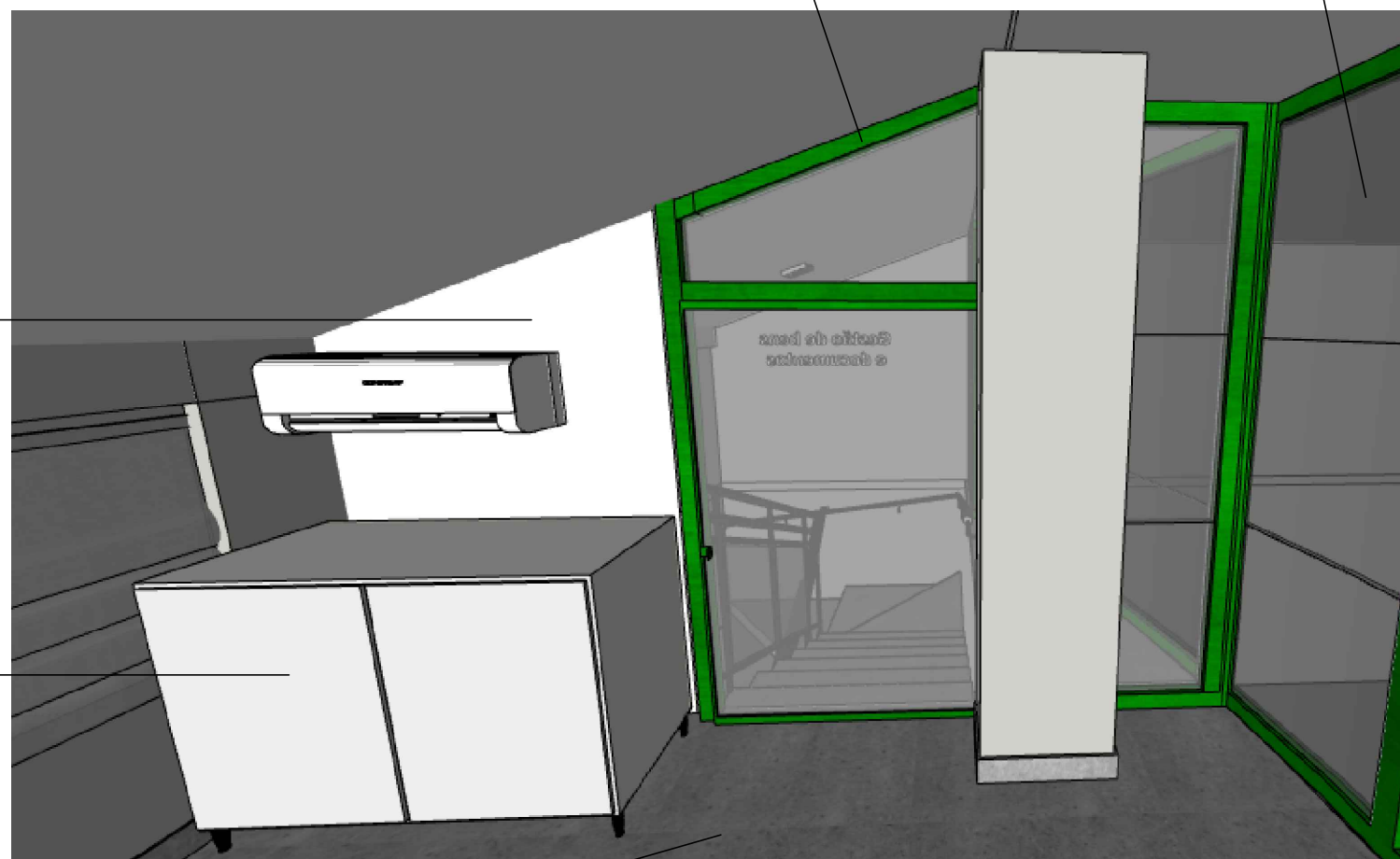

Tinta Suvinil Cromio

MDF Branco Ártico

Piso existente

*CONFERIR MEDIDAS NO LOCAL



PRANCHA: EXECUTIVA SALA MEZANINO

CLIENTE: CÂMARA DE IRUPI

ENDEREÇO: RUA. LAURENTINA MIRANDA LEAL, 202, CENTRO IRUPI

RESPONSÁVEL TÉCNICO: SABRINA OLIVEIRA

DATA: Agosto/2023

REVISÃO:

28 99902-0286
realizzap@gmail.com

85
85/92

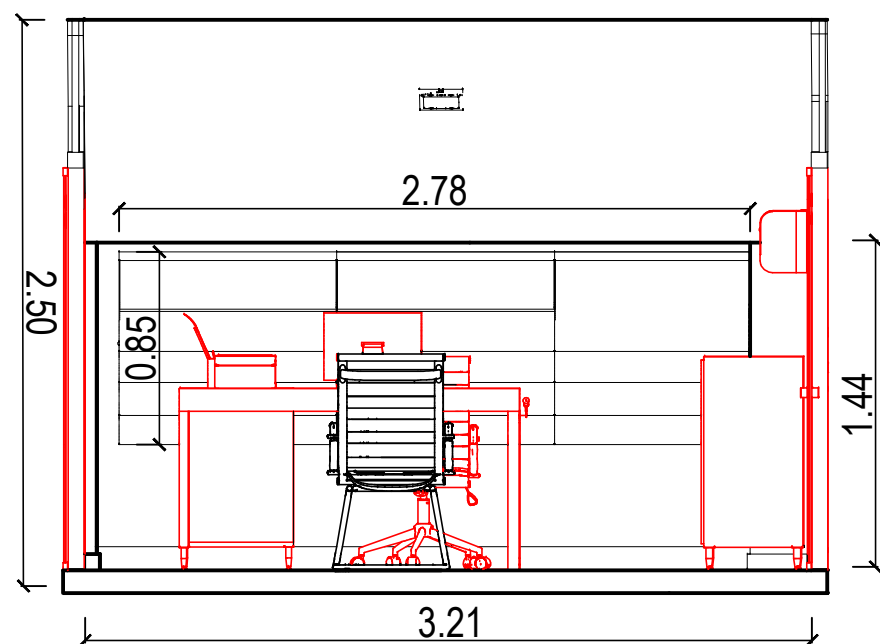

Vista 4

Tinta Suvinil Branco Neve MDF Branco Ártico - Duratex



Estrutura em alumínio cor preto

Frassino Almendra - Berneck

Couro preto - Fratini

Vidro translúcido cinza

Piso existente

*CONFERIR MEDIDAS NO LOCAL



PRANCHA: EXECUTIVA SALA MEZANINO

CLIENTE: CÂMARA DE IRUPI

ENDEREÇO: RUA. LAURENTINA MIRANDA LEAL, 202, CENTRO IRUPI

RESPONSÁVEL TÉCNICO: SABRINA OLIVEIRA

DATA: Agosto/2023

REVISÃO:

28 99902-0286
realizzap@gmail.com

86
86/92



GESTÃO DA TECNOLOGIA DA INFORMAÇÃO



PRANCHA: EXECUTIVO

CLIENTE: CÂMARA MUNICIPAL DE IRUPI

ENDEREÇO: RUA LAURENTINA MIRANDA LEAL Nº 202, CENTRO - IRUPI-ES

RESPONSÁVEL TÉCNICO: SABRINA OLIVEIRA

DATA: AGOSTO/2023 REVISÃO:

28 99902-0286
realizzap@gmail.com

87
87/92

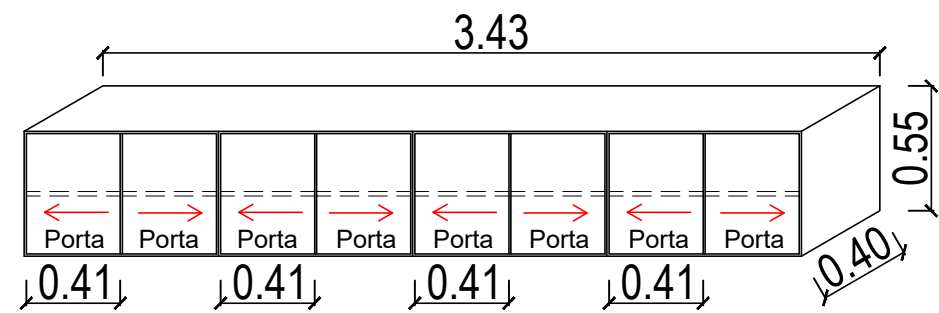

Perspectiva armário

ITEM 22: ARMÁRIO GESTÃO DE TECNOLOGIA DA INFORMAÇÃO

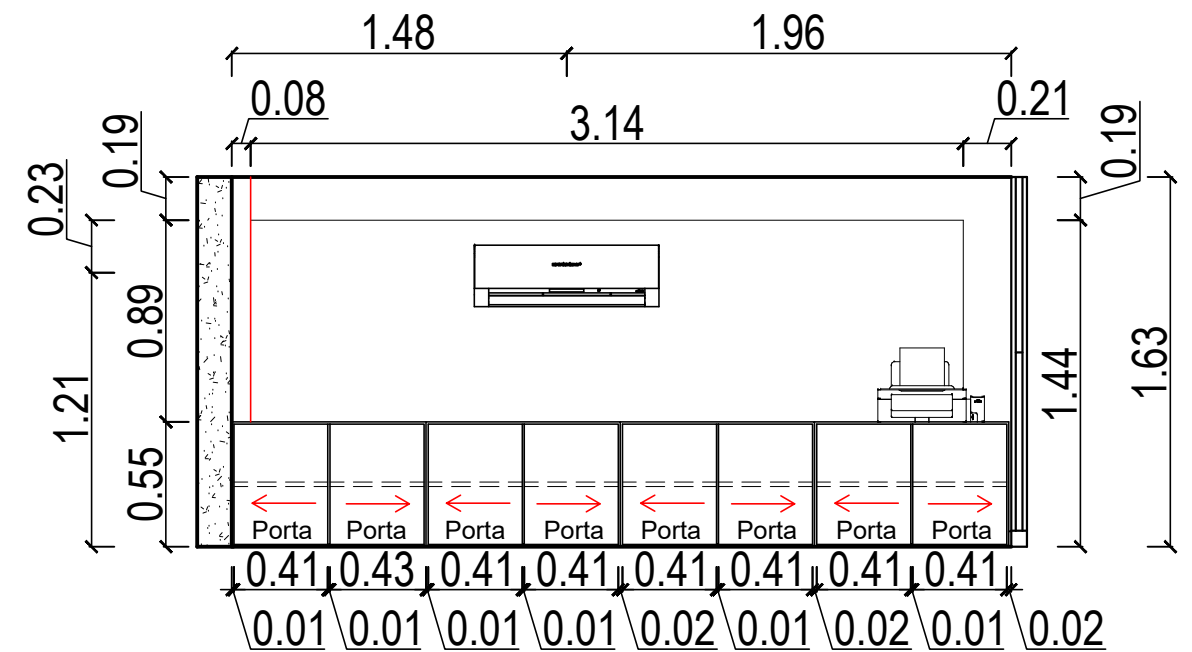

Vista V5 - Gestão da informação

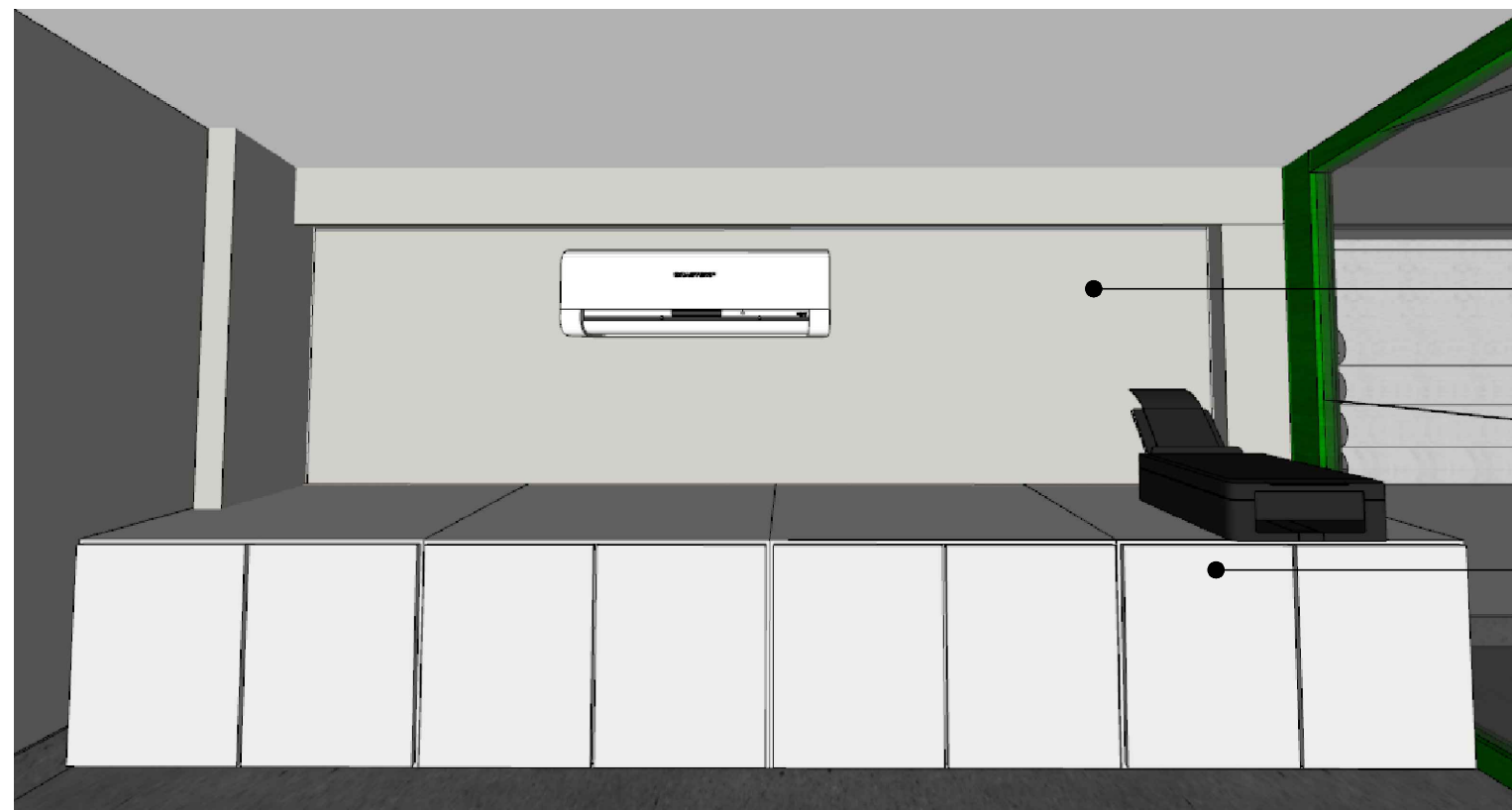

Tinta Suvinil fosca - cromo

MDF Duratex - Branco Ártico



PRANCHA: EXECUTIVO

CLIENTE: CÂMARA MUNICIPAL DE IRUPI

ENDEREÇO: RUA LAURENTINA MIRANDA LEAL Nº 202, CENTRO - IRUPI-ES

RESPONSÁVEL TÉCNICO: SABRINA OLIVEIRA

DATA: AGOSTO/2023

REVISÃO:

28 99902-0286
realizzap@gmail.com

88
88/92

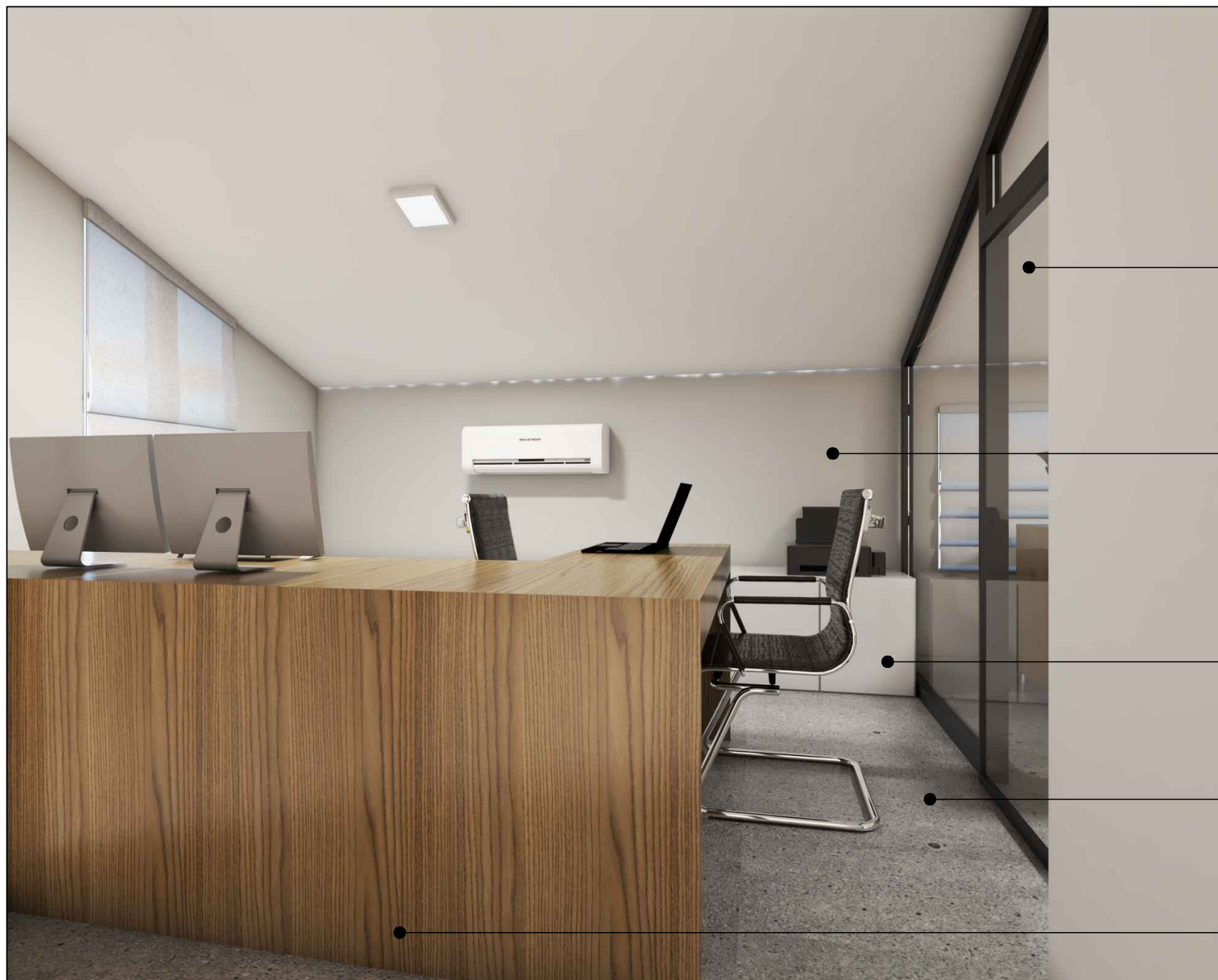

Vidro incolor

Tinta Suvinil fosca - crômio

MDF Duratex - Branco Ártico

Piso existente

MDF Berneck - Frassino almendra



PRANCHA: EXECUTIVO

CLIENTE: CÂMARA MUNICIPAL DE IRUPI

ENDEREÇO: RUA LAURENTINA MIRANDA LEAL Nº 202, CENTRO - IRUPI-ES

RESPONSÁVEL TÉCNICO: SABRINA OLIVEIRA

DATA: AGOSTO/2023

REVISÃO:

28 99902-0286
realizzap@gmail.com

89
89/92

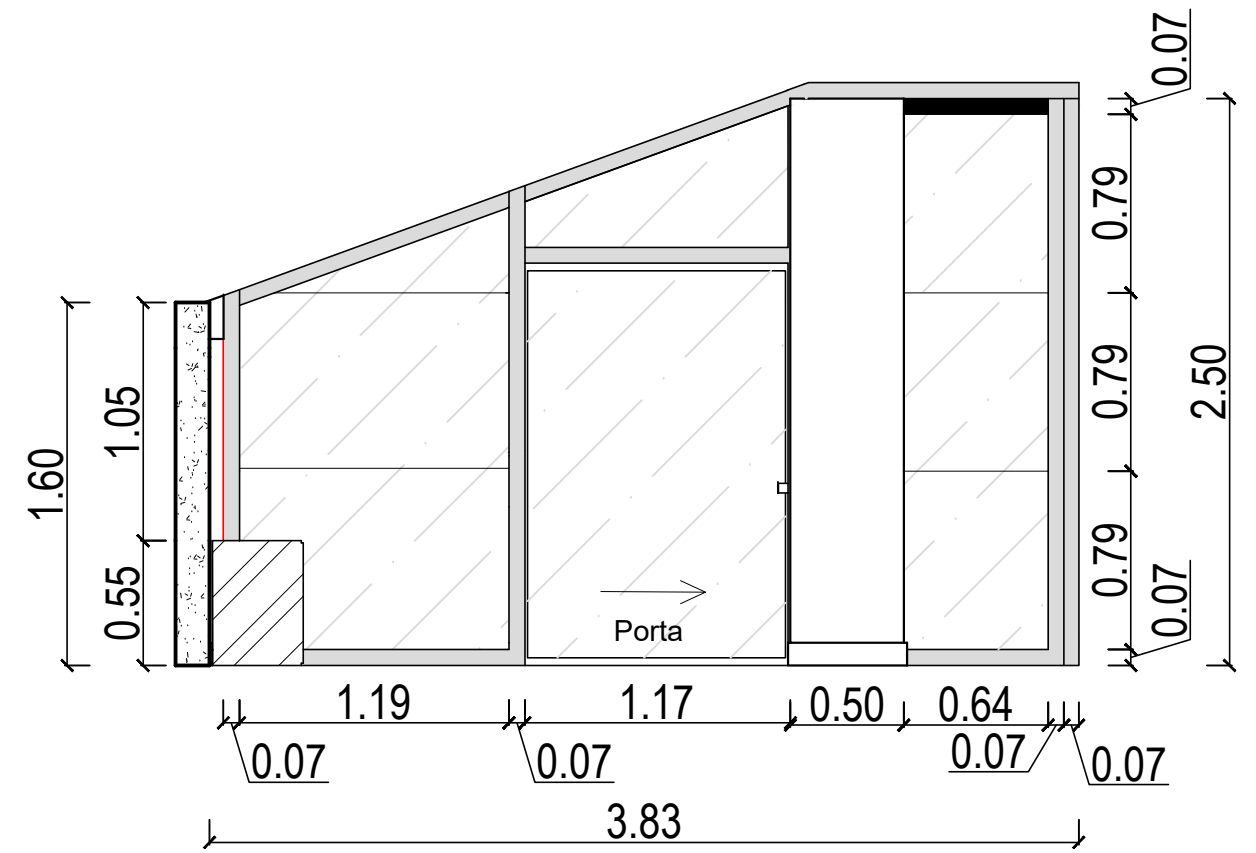

Vista V6 - Gestão da informação

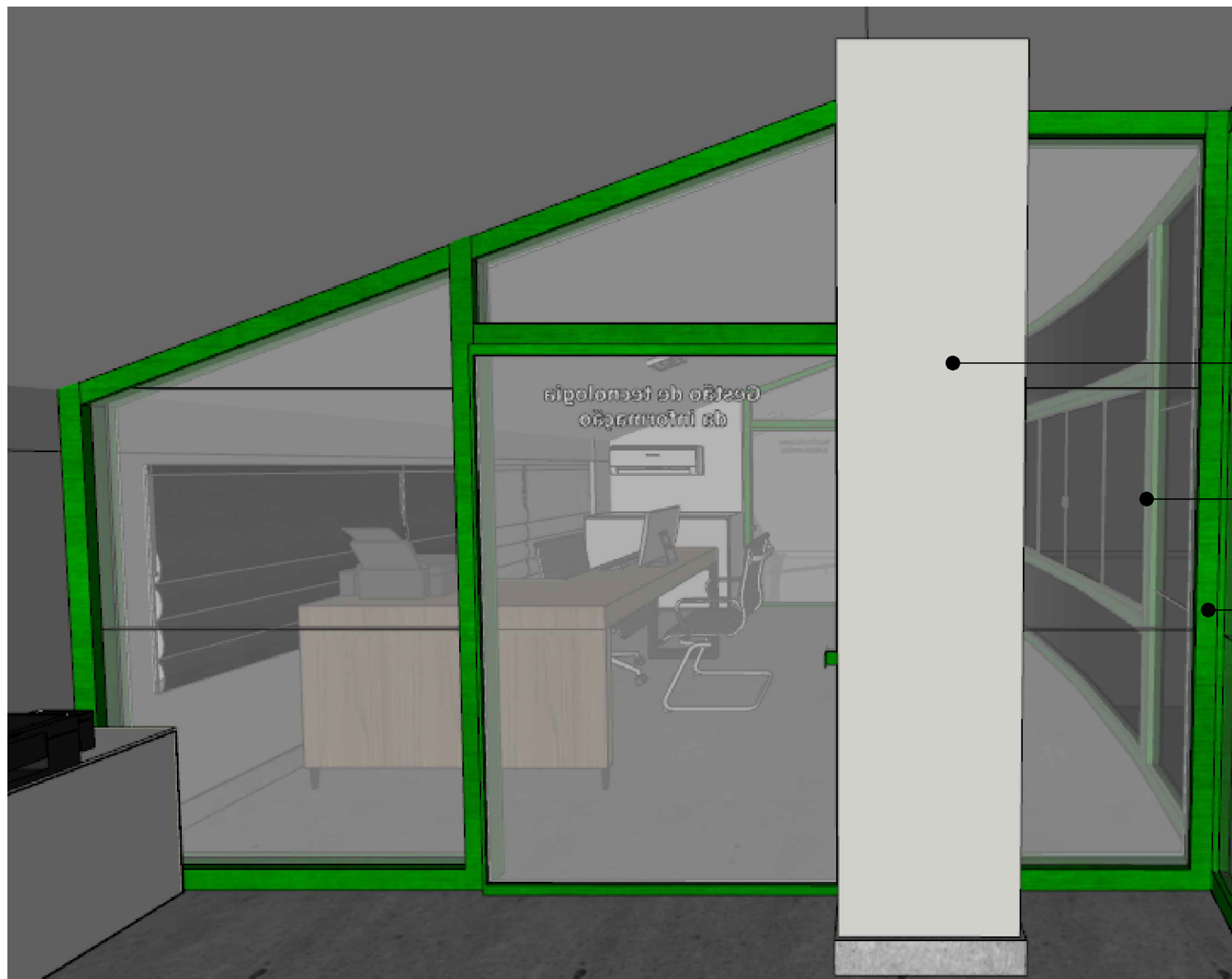

Tinta Suvinil fosca - crômio

Vidro incolor

Esquadrias serão todas pretas



PRANCHA: EXECUTIVO

CLIENTE: CÂMARA MUNICIPAL DE IRUPI

ENDEREÇO: RUA LAURENTINA MIRANDA LEAL Nº 202, CENTRO - IRUPI-ES

RESPONSÁVEL TÉCNICO: SABRINA OLIVEIRA

DATA: AGOSTO/2023

REVISÃO:

28 99902-0286
realizzap@gmail.com

90
90/92

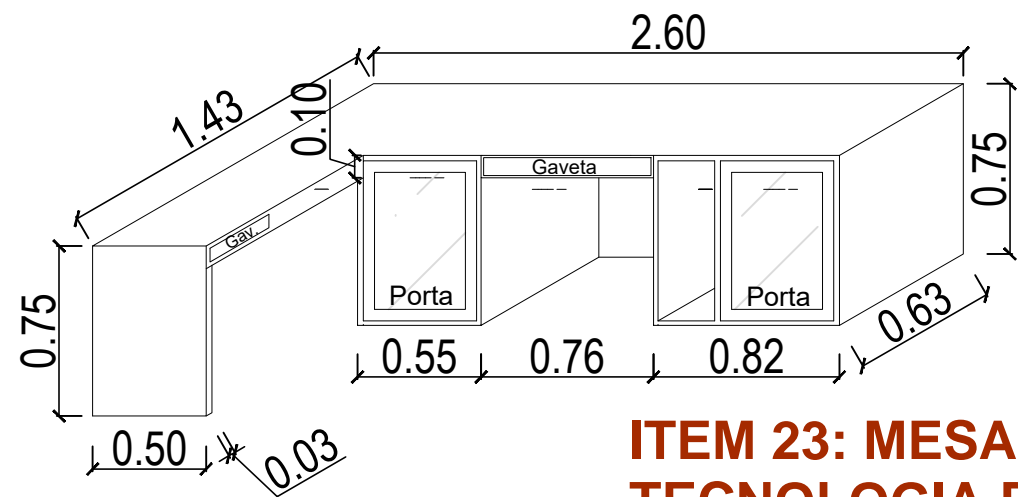

Perspectiva mesa

ITEM 23: MESA GESTÃO DE TECNOLOGIA DA INFORMAÇÃO



Vista V7 - Gestão da informação

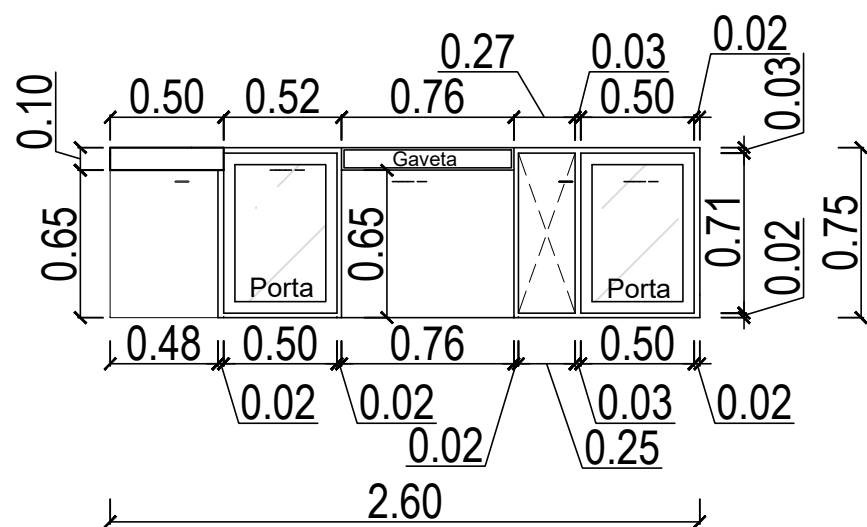

Detalhamento frontal mesa

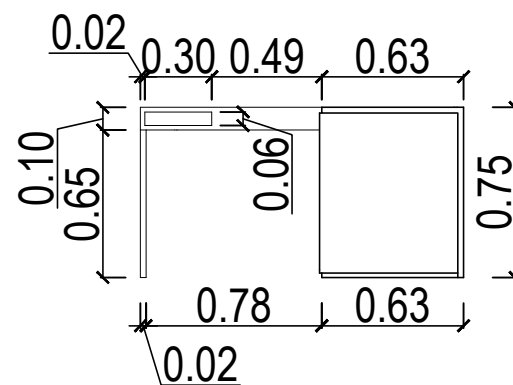

Detalhamento lateral mesa

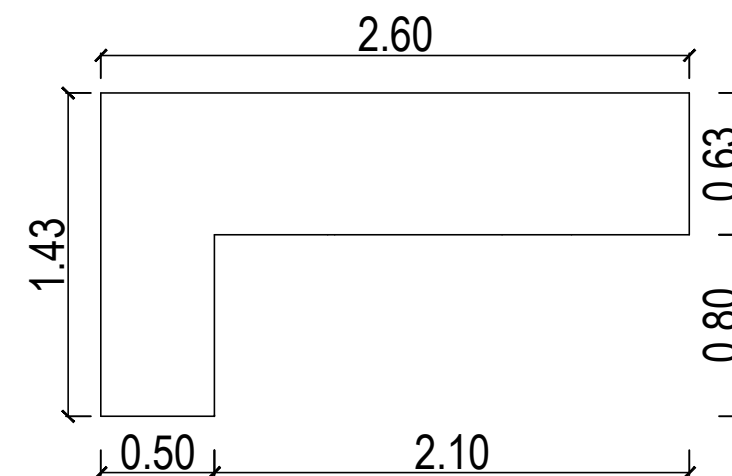

Vista superior mesa



MDF Berneck - Frassino almendra

Piso existente



PRANCHA: EXECUTIVO

CLIENTE: CÂMARA MUNICIPAL DE IRUPI

ENDEREÇO: RUA LAURENTINA MIRANDA LEAL Nº 202, CENTRO - IRUPI-ES

RESPONSÁVEL TÉCNICO: SABRINA OLIVEIRA

DATA: AGOSTO/2023

REVISÃO:

28 99902-0286
realizzap@gmail.com

91
91/92

Esquadrias serão todas pretas

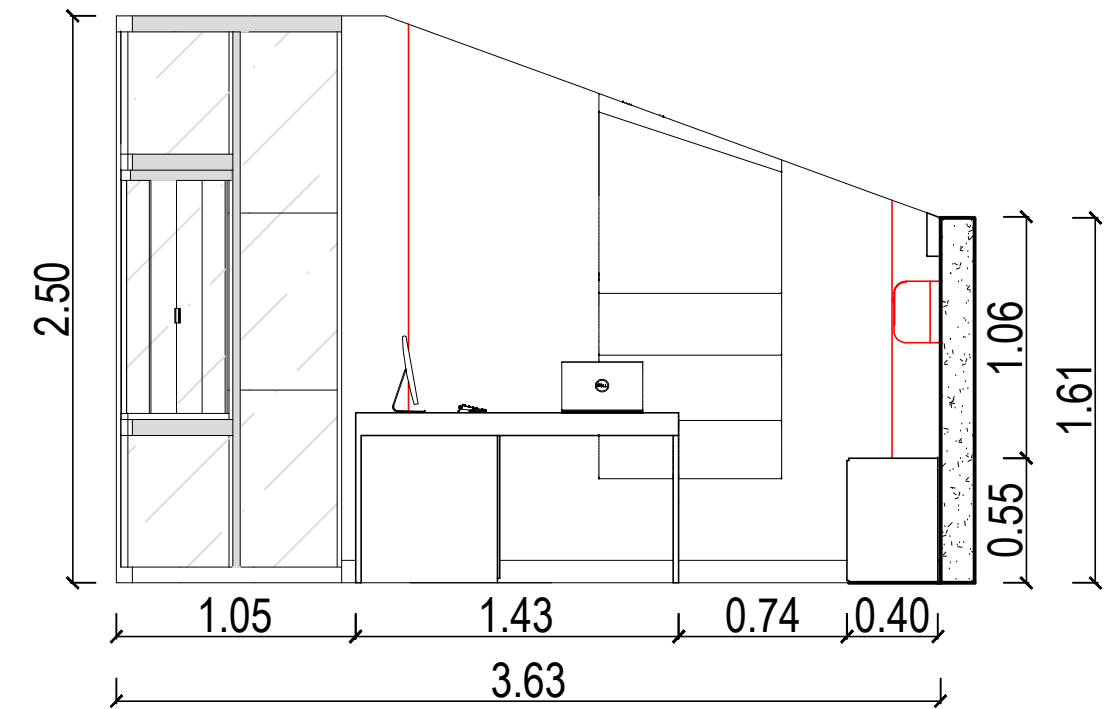

Vista V8 - Gestão da informação

Tinta Suvinil fosca - crômio

Tinta Suvinil fosca - crômio

MDF Duratex - Branco Ártico

MDF Berneck - Frassino almendra



PRANCHA: EXECUTIVO

CLIENTE: CÂMARA MUNICIPAL DE IRUPI

ENDEREÇO: RUA LAURENTINA MIRANDA LEAL Nº 202, CENTRO - IRUPI-ES

RESPONSÁVEL TÉCNICO: SABRINA OLIVEIRA

DATA: AGOSTO/2023

REVISÃO:

28 99902-0286
realizzap@gmail.com

92
92/92



Câmara Municipal de Irupi

ANEXO II

**PREGÃO PRESENCIAL Nº 003/2023
TERMO DE CREDENCIAMENTO (MODELO)**

A Pregoeira Oficial da Câmara Municipal de Irupi.

Através deste termo de credenciamento a empresa _____ inscrita no CNPJ sob o nº _____, constitui como seu representante legal o Sr (a) _____ portador(a) do CPF nº _____ e da Carteira de Identidade nº _____, para participar da licitação acima referenciada, outorgando plenos poderes para pronunciar em seu nome, formular proposta comercial, assinar documentos, requerer vista de documentos e propostas, interpor recurso e praticar todos os atos inerentes ao certame.

Irupi, _____ de _____ de 2023.

Nome do representante legal da empresa



Câmara Municipal de Irupi
ANEXO III
PREGÃO PRESENCIAL Nº 003/2023

DECLARAÇÃO DE ATENDIMENTO DE EXIGÊNCIAS HABILITATÓRIAS (MODELO)

A: Pregoeira Oficial da Câmara Municipal de Irupi.

Declaro que a empresa _____, inscrita no CNPJ nº _____, cumpre plenamente os requisitos de habilitação definidos no edital do Pregão Presencial nº 003/2023, em cumprimento ao disposto no inciso VII do artigo 4º da Lei nº 10.520/02, sob pena de responsabilização nos termos da lei.

Irupi, ____ de _____ de 2023.

Nome do representante legal da empresa



**Câmara Municipal de Irupi
ANEXO IV**

PREGÃO PRESENCIAL Nº 003/2023

**MODELO DE DECLARAÇÃO DE INEXISTÊNCIA DE IMPEDIMENTO PARA
CONTRATAR OU LICITAR COM A ADMINISTRAÇÃO PÚBLICA**

Processo Administrativo Nº **006/2023**

Pregão Presencial: Nº **006/2023**

Objeto: Contratação de empresa especializada na prestação de serviços de fornecimento e gerenciamento de Auxílio-Alimentação, por meio de Cartão Eletrônico/Magnético, para recarga mensal, destinado aos Servidores da Câmara Municipal de Irupi, Estado do Espírito Santo, conforme especificações do ANEXO I, que integram o presente Edital para todos os fins

_____, inscrito no **CNPJ/MF** sob o no _____,
por intermédio de seu representante legal o(a) Sr(a). _____,
portador(a) da Carteira de Identidade no _____ e do CPF/MF no _____,
DECLARA, para fins legais, a inexistência de impedimento para contratar ou licitar com a
administração pública, ciente da obrigatoriedade de declarar ocorrências posteriores.

Irupi de.....de 2023

Nome do representante legal da empresa

Observação: A declaração deverá ser feita em papel timbrado do proponente.



Câmara Municipal de Irupi

ANEXO V

PREGÃO PRESENCIAL Nº 003/2023

**DECLARAÇÃO DE ATENDIMENTO AO INCISO XXXIII DO ARTIGO 7.º DA
CONSTITUIÇÃO FEDERAL (MODELO)**

A Pregoeira Oficial da Câmara Municipal de Irupi.

A empresa _____, estabelecida à _____, inscrita no CNPJ n.º _____, por intermédio de seu representante legal o(a) Sr(a) _____, portador(a) da Carteira de Identidade n.º _____ e do CPF n.º _____ DECLARA, para fins do disposto no inciso V do artigo 27 da Lei n.º 8.666, de 21 de junho de 1993, acrescido pela Lei n.º 9.854, de 27 de outubro de 1999, que não emprega menor de dezoito anos em trabalho noturno, perigoso ou insalubre e não emprega menor de dezesseis anos em qualquer trabalho, nos termos do inciso XXXIII do artigo 7º da Constituição Federal de 1988. Ressalva: emprega menor, a partir de quatorze anos, na condição de aprendiz.

Irupi, ____ de _____ de 2023.

Nome do representante legal da empresa

(Observação: em caso afirmativo, assinalar a ressalva acima)



**Câmara Municipal de Irupi
ANEXO VI**

PREGÃO PRESENCIAL Nº 003/2023

**DECLARAÇÃO DE NÃO ENQUADRAMENTO NAS VEDAÇÕES DA LEI
COMPLEMENTAR 123/2006**

DECLARAÇÃO

(NOME DA EMPRESA), inscrita no CNPJ nº _____, por mediação de seu representante legal o(a) Sr(a) _____, portador(a) da Carteira de Identidade nº. _____ e do CPF nº. _____, e através do (a) seu (sua) Contador (a), Sr(a) _____, portador(a) da Carteira de Identidade nº. _____ e do CPF nº. _____, inscrito no CRC sob o nº _____, DECLARA, para fins de obtenção dos benefícios da Lei Complementar 123/2006, não estar incurso em nenhuma das vedações do art. 3º § 4º. da referida lei.

(Local), _____ de _____ de 2023.

Assinatura do Responsável Legal

(Identificação/qualificação)



**Câmara Municipal de Irupi
ANEXO VII**

PREGÃO PRESENCIAL Nº. 003/2023

MODELO CÁLCULO DOS INDICADORES ECONÔMICOS

Nos cálculos dos índices extraídos das demonstrações contábeis, comprovando a boa situação financeira, serão adotados os seguintes critérios:

1 – O Índice de Liquidez Corrente é o quociente da divisão do Ativo Circulante pelo Passivo Circulante, conforme abaixo: $ILC = \frac{\text{Ativo Circulante}}{\text{Passivo Circulante}}$

2 – O Índice de Liquidez Geral, correspondente ao quociente da divisão da Soma do Ativo Circulante com Realizável a Longo Prazo pela Soma do Passivo Circulante com o Exigível a Longo Prazo, conforme abaixo:

$$ILG = \frac{\text{Ativo Circulante} + \text{Realizável a Longo Prazo}}{\text{Passivo Circulante} + \text{Exigível a Longo Prazo}}$$

3 – O Capital Circulante que deverá refletir um saldo positivo, conforme abaixo:

$$\text{Capital Circulante} = \text{Ativo Circulante} - \text{Passivo Circulante}$$

Será habilitada a empresa que apresentar:

- a) Índice de Liquidez Corrente –igual ou maior que 1,0;
- b) Índice de Liquidez Geral –igual ou maior que 1,0;
- c) Capital Circulante Líquido –saldo positivo da diferença entre o Ativo Circulante e Passivo Circulante.

Representante legal da empresa Contabilista habilitado da empresa Nº do CRC



Câmara Municipal de Irupi

ANEXO VIII

DECLARAÇÃO DE MICROEMPRESA E EMPRESA DE PEQUENO PORTE (MODELO)

A Pregoeira Oficial da Câmara Municipal de Irupi

A empresa _____, inscrita no CNPJ sob o nº _____, por intermédio de seu representante legal, Sr(a) _____, portador(a) do CPF nº _____ e da Carteira de Identidade nº _____, DECLARA, sob as penas da Lei, que cumpre os requisitos legais para qualificação como Microempresa (ME) ou Empresa de Pequeno Porte (EPP), conforme art. 3º da Lei Complementar nº 123/2006 e que não está sujeita a quaisquer impedimentos do § 4º, do artigo 3º da referida Lei. (Observação: em caso afirmativo assinalar a ressalva abaixo) Declaramos possuir restrição fiscal no(s) documento(s) de habilitação e pretendemos utilizar o prazo previsto no artigo 43, § 1º da Lei Complementar nº 123/2006 para a regularização, estando ciente que, do contrário, não haverá decadência do direito à contratação, como também sujeição às sanções previstas no artigo 81 da Lei nº 8.666/1993.

Irupi, _____ de _____ de 2023.

Nome do representante legal da empresa



**Câmara Municipal de Irupi
ANEXO IX**

MINUTA CONTRATUAL

MINUTA DO CONTRATO Nº

PREGÃO PRESENCIAL Nº 003/2023

MINUTA DE CONTRATO QUE ENTRE
SI CELEBRAM A **CÂMARA MUNICIPAL
DE IRUPI - ESTADO DO ESPÍRITO
SANTO** e a EMPRESA

NA
QUALIDADE DE **CONTRATANTE** e
CONTRATADA, RESPECTIVAMENTE,
PARA O FIM EXPRESSO NAS
CLÁUSULAS QUE O INTEGRAM.

A **CÂMARA MUNICIPAL DE IRUPI - ESTADO DO ESPÍRITO SANTO**, pessoa jurídica de direito público, com sede na Rua Laurentina Miranda Leal, nº 202, Centro, Irupi-ES, CEP nº 29398-000, inscrita no CNPJ sob o nº 39.287.677/0001-98, neste ato representado pela Sr. **JOSÉ TEODORO DE ALMEIDA**, Presidente da Câmara Municipal de Irupi, doravante denominado **CONTRATANTE** e, de outro lado, a empresa XXXXXXXXXXXXXXXXXXXX, pessoa jurídica de direito privado, inscrita no CNPJ sob o nº XXXXXXXXXXXXXXXXXXXX, com sede na Rua XXXXXXXXXXXXXXXXXXXX, nº XXX, Bairro, Cidade/UF, CEP nº XXXXXXXX, por sua XXXXXXXXXXXX Sr (a). XXXXXXXXXXXXXXXXXXXX, doravante denominada **CONTRATADA**, tendo em vista o que consta no Processo administrativo 0006/2023, resolvem firmar este Contrato nos termos do procedimento licitatório do Pregão Presencial nº 003/2023 conforme a Lei nº 8.666/1993 e Lei nº 10.520/2002, que se regerá mediante as cláusulas e condições que subseguem:

CLÁUSULA PRIMEIRA - DO OBJETO

1.1 Contratação de empresa especializada para fabricação, fornecimento e instalação de mobiliário planejado para a Câmara Municipal de Irupi/ES, conforme especificações e quantidades detalhadas no Anexo I – Projeto de Interiores / Mobiliário Planejado do Termo de Referência, processo administrativo 006/2023, e descrição dos móveis resumida na tabela abaixo:

Ítem	Código	Especificação	Unid.	Quantid.	Unitário	Total
------	--------	---------------	-------	----------	----------	-------



Câmara Municipal de Irupi

1	994	PAINÉIS E PORTA DO GABINETE DO PRESIDENTE EM MDF FRASSINO ALMENDRA (mobiliario planejado para a recepção.)	UN	1,00	9.472,970	9.472,97
2	995	MESA EM MDF BRANCO ÁRTICO TRAMA E FRASSINO ALMENDRA E MDF- BRANCO ÁRTICO (mobiário planejado para recepção.)	UN	1,00	1.430,000	1.430,00
3	996	ARMÁRIO EM MDF BRANCO ÁRTICO RECEPÇÃO. (móvel atrás da mesa da secretária na recepção.)	UN	1,00	3.706,670	3.706,67
4	997	ARMÁRIO EM MDF BRANCO ÁRTICO GABINETE DO PRESIDENTE (mobiliario planejado para a gabinete do presidente)	UN	1,00	3.760,000	3.760,00
5	998	MESA EM MDF FRASSINO ALMENDRA GABINETE DO PRESIDENTE. mobiario planejado para gabinete do presidente.	UN	1,00	2.546,670	2.546,67
6	999	PRATELEIRA EM MDF FRASSINO ALMENDRA GABINETE DO PRESIDENTE. (mobiarioa planejado para da gabinete do presidente.)	UN	1,00	1.149,330	1.149,33
7	1000	ARMÁRIOS SUPERIORES EM MDF CINZA COBALDO VEL (mobiario planejado superior para copa)	UN	1,00	3.382,670	3.382,67
8	1001	ARMÁRIOS INFERIORES EM MDF CINZA COBALDO VEL mobiario planejado inferior para copa	UN	1,00	5.357,000	5.357,00
9	1002	PAINEL EM MDF, FRASSINO ALMENDRA E DETALHE EM MDF, VOLAKAS MICRO (mobiario planejado para sala das comissões.)	UN	1,00	9.366,300	9.366,30
10	1003	APARADOR EM MDF METALLIC SUEDE (mobiliario planejado para sala das comissões)	UN	1,00	3.733,330	3.733,33
11	1004	ARMÁRIO EM MDF BRANCO ÁRTICO (mobiario planejado para o deposito)	UN	1,00	2.160,000	2.160,00
12	1005	PAINEL EM MDF FRASSINO ALMENDRA (mobiario planejado para sala de espera.)	UN	1,00	5.558,330	5.558,33
13	1006	MESA EM MDF FRASSINO ALMENDRA E MDF GRAFITE mobiario planejado para o departamento financeiro.	UN	2,00	2.226,670	4.453,34
14	1007	ARMÁRIO EM MDF METALLIC SUEDE (mobiario planejado para departamento finaceiro.)	UN	1,00	5.853,330	5.853,33
15	1008	MESA EM MDF FRASSINO ALMENDRA E MDF GRAFITE mobiario planejado para deparatamento juridico.	UN	2,00	2.226,670	4.453,34
16	1009	ARMÁRIO EM MDF METALLIC SUEDE (mobiario planejado para deparatamento juridico)	UN	1,00	6.010,000	6.010,00
17	1010	ARMÁRIO EM MDF METALLIC SUEDE CONTROLADORIA (mobiario planejado para controladoria interna.)	UN	1,00	5.320,000	5.320,00
18	1011	MESA EM MDF FRASSINO ALMENDRA CONTROLADORIA (mobiario planejado para controladoria interna)	UN	1,00	2.056,670	2.056,67
19	1012	ARMÁRIO EM MDF GRAFITE PARA BANHEIRO (mobiario planejado para o banheiro)	UN	1,00	1.699,000	1.699,00



Câmara Municipal de Irupi

20	1013	MESA EM MDF FRASSINO ALMENDRA GESTÃO DE BENS E DOCUMENTOS (mobiliario planejado para o setor gestão de bens e documentos)	UN	1,00	3.561,670	3.561,67
21	1014	ARMÁRIO EM MDF BRANCO ÁRTICO GESTÃO DE BENS E DOCUMENTOS mobiliario planejado para setor de gestão de bens e documentos.	UN	1,00	2.468,330	2.468,33
22	1015	ARMÁRIO EM MDF BRANCO ÁRTICO (mobiliario planejado para setor gestão de tecnologia da informação)	UN	1,00	5.131,670	5.131,67
23	1016	MESA EM MDF FRASSINO ALMENDRA GESTÃO DE TECNOLOGIA DA INFORMAÇÃO (mobiliario planejado para o setor de gestão de tecnologia da informação)	UN	1,00	4.912,670	4.912,67
24	1017	MESA DE REUNIAO TAMPO EM MDF GRAFITE PÉS EM FRASSINO ALMENDRA (mobiliario planejado para sala de comissões)	UN	1,00	5.645,000	5.645,00
25	1018	PRATELEIRA EM MDF FRASSINO ALMEMDRA DEPOSITO (mobiliario planejado para o deposito)	UN	1,00	2.970,000	2.970,00
Valor Total:						R\$0,00

1.2 As especificações contidas no no “Anexo I – Projeto de Interiores / Mobiliário Planejado” deverão ser rigorosamente atendidas seja quanto às medidas, cores, tipos de material, acabamentos ou quaisquer outros atributos.

CLÁUSULA SEGUNDA - DOS DOCUMENTOS INTEGRANTES

2.1 - Fazem parte integrante deste Contrato todos os documentos e instruções que compõem o Pregão Presencial 003/2023, completando-o para todos os fins de direito, independentemente de sua transcrição, obrigando-se as partes em todos os seus termos.

CLÁUSULA TERCEIRA – DO REGIME DE EXECUÇÃO

3.1 – A forma de execução é indireta, sob o regime de empreitada por preço global, nos termos do **art. 10, II, “a” da Lei nº 8.666/1993**.

CLÁUSULA QUARTA - DO VALOR DO CONTRATO E FORMA DE REAJUSTE

4.1 - O valor total do Contrato corresponde a R\$ _____ (_____);

4.2 - No valor já estão incluídos todos os custos relativos à prestação de serviço, mão de obra, serviços de garantia, seguros, tributos, taxas, encargos trabalhistas, previdenciários e sociais, assim como outras despesas necessárias à perfeita conclusão do objeto contratado;

4.3 - Os preços serão fixos e irredutíveis durante a vigência do contrato, salvo se



Câmara Municipal de Irupi

houver prorrogação, conforme disciplina o artigo 57 da Lei nº 8.666/93.

CLÁUSULA QUINTA – DA ENTREGA E DOS CRITÉRIOS DE ACEITAÇÃO DO OBJETO

5.1 O objeto do presente Termo de Referência deverá ser entregue e instalado na sua totalidade no prazo máximo de 90 (quinze) dias corridos após assinatura do contrato.

5.2 O mobiliário objeto do presente Contrato deverá ser entregue e instalado, acompanhado de Nota Fiscal/Fatura nas dependências da Câmara Municipal de Irupi, Rua Laurentina Miranda de Leal, 202, Centro – Irupi – ES, CEP: 29398000, seguindo minuciosamente a localização indicada no anexo I do Termo de Referência.

5.3 O objeto poderá ser rejeitado, no todo ou em parte, no ato da entrega, quando em desacordo com as especificações constantes no Termo de Referência e na proposta, devendo ser substituído no prazo de 15 (quinze) dias.

5.4 O recebimento definitivo será emitido no prazo de 5 (cinco) dias úteis após o término da instalação dos móveis, após comprovada a conformidade dos objetos com as especificações deste Termo e seus anexos

CLÁUSULA SEXTA - DO PAGAMENTO

6.1 O pagamento do objeto deste contrato Termo será efetuado em parcela única, no prazo máximo de 30 (trinta) dias, após a conferência e recebimento definitivo da totalidade do objeto, atestada pelo setor de Gestão de Bens e Documentos na respectiva Nota Fiscal/Fatura.

6.2 Para efeito do pagamento devido o fornecedor deverá ainda apresentar, juntamente com a Nota fiscal/Fatura, os comprovantes de quitação das obrigações relativas ao FGTS, INSS e às Fazendas Públicas Federal, Estadual e Municipal

6.3 Havendo erro no documento de cobrança, ou outra circunstância que impeça a liquidação da despesa, esta ficará com o pagamento pendente até que o fornecedor providencie as medidas saneadoras necessárias, não ocorrendo, neste caso, qualquer ônus à Câmara Municipal de Irupi.

CLÁUSULA SÉTIMA - DOS RECURSOS ORÇAMENTÁRIOS

7.1 - As despesa decorrente da execução deste contrato correrá à conta da seguinte classificação orçamentária:

- PROJETO / ATIVIDADE: 001001.0103100013.002 – AQUISIÇÃO DE MÓVEIS E EQUIPAMENTOS
- 44905200000 – EQUIPAMENTO E MATERIAL PERMANENTE
- FICHA 017

CLÁUSULA OITAVA - DA DURAÇÃO DO CONTRATO

8.1 - O prazo de vigência do Contrato é de 03 (três) meses



Câmara Municipal de Irupi

8.2 – A data de início da prestação dos serviços começará a contar do dia seguinte à assinatura do contrato.

CLÁUSULA NONA – DA RESPONSABILIDADE DAS PARTES

9.1 – Constituem obrigações da CONTRATADA:

I – Cumprir todas as obrigações constantes no Edital, seus anexos e sua proposta, assumindo como exclusivamente seus os riscos e as despesas decorrentes da boa e perfeita execução do objeto e, ainda:

II - Efetuar a entrega do objeto em perfeitas condições, conforme especificações, prazo e local constantes no Termo de Referência e seus anexos, acompanhado da respectiva nota fiscal, na qual constarão prazo de garantia ou validade mínima de um ano, contados da data de entrega e, no que couber, as indicações referentes à: marca, fabricante, modelo e procedência.

III - Responsabilizar-se pelos vícios e danos decorrentes do objeto, de acordo com os artigos 12, 13 e 17 a 27, do Código de Defesa do Consumidor (Lei nº 8.078, de 1990);

IV - Substituir, reparar ou corrigir, às suas expensas, no prazo fixado neste Termo de Referência, o objeto com avarias ou defeitos;

V - Comunicar à Contratante, no prazo máximo de 24 (vinte e quatro) horas que antecede a data da entrega, os motivos que impossibilitem o cumprimento do prazo previsto, com a devida comprovação.

VI - Manter, durante toda a execução do contrato, em compatibilidade com as obrigações assumidas, todas as condições de habilitação e qualificação exigidas na licitação;

VII - Indicar preposto para representá-la durante a execução do contrato.

VIII - Realizar a conferência das medidas apresentadas neste Termo de Referência, antes da fabricação dos móveis.

9.2 – Constituem obrigações da CONTRATANTE:

I - Receber o objeto no prazo e condições estabelecidas no Edital e seus anexos;

II - Verificar minuciosamente, no prazo fixado, a conformidade dos bens recebidos provisoriamente com as especificações constantes do Edital e da proposta, para fins de aceitação e recebimento definitivo;

III - Comunicar à Contratada, por escrito, sobre imperfeições, falhas ou irregularidades verificadas no objeto fornecido, para que seja substituído, reparado ou corrigido;

IV - Acompanhar e fiscalizar o cumprimento das obrigações da Contratada, através de comissão/servidor especialmente designado;

V - Efetuar o pagamento à Contratada no valor correspondente ao fornecimento do objeto, no prazo e forma estabelecidos no Edital e seus anexos;

9.3 A CONTRATANTE não responderá por quaisquer compromissos assumidos pela Contratada com terceiros, ainda que vinculados à execução do presente Termo de Contrato, bem como por qualquer dano causado a terceiros em decorrência de ato da Contratada, de seus empregados, prepostos ou subordinados.



Câmara Municipal de Irupi

CLÁUSULA DÉCIMA - DO ACOMPANHAMENTO E DA FISCALIZAÇÃO

10.1. Nos termos do art. 67 Lei nº 8.666, de 1993, será designado representante para acompanhar e fiscalizar a entrega dos bens, anotando em registro próprio todas as ocorrências relacionadas com a execução e determinando o que for necessário à regularização de falhas ou defeitos observados.

10.2. A fiscalização de que trata este item não exclui nem reduz a responsabilidade da Contratada, inclusive perante terceiros, por qualquer irregularidade, ainda que resultante de imperfeições técnicas ou vícios redibitórios, e, na ocorrência desta, não implica em corresponsabilidade da Administração ou de seus agentes e prepostos, de conformidade com o art. 70 da Lei nº 8.666, de 1993.

10.3. O representante da CONTRATADA anotará em registro próprio todas as ocorrências relacionadas com a execução do contrato, indicando dia, mês e ano, bem como o nome dos funcionários eventualmente envolvidos, determinando o que for necessário à regularização das falhas ou defeitos observados e encaminhando os apontamentos à autoridade competente para as providências cabíveis.

CLÁUSULA DÉCIMA PRIMEIRA - DAS SANÇÕES

11.1 De conformidade com o art. 86, da Lei nº. 8.666/93 e suas alterações, o atraso injustificado na realização do fornecimento do objeto deste certame sujeitará a empresa, a juízo da Administração, à multa moratória de 2% (dois por cento) por dia de atraso, até o limite de 10% (dez por cento);

11.1.1 A multa prevista no item 11.1 poderá cumular com as demais sanções administrativas.

11.3. Nos termos do artigo 87, da Lei 8.666/93 e suas alterações, pela inexecução total ou parcial do objeto contratado, a Administração poderá aplicar à vencedora, mediante publicação em Diário Oficial, as seguintes penalidades:

a) advertência por escrito;

b) multa administrativa com natureza de perdas e danos da ordem de 10% (dez por cento) sobre a parcela inadimplida do contrato;

c) suspensão temporária de participação em licitação e impedimento de contratar com o Município de Irupi, por prazo não superior a 02 (dois) anos, sendo que em caso de inexecução total, sem justificativa aceita pela Câmara Municipal de Irupi/ES, será aplicado o limite máximo temporal previsto para a penalidade 02 (dois) anos;

d) Declaração de inidoneidade para licitar junto à Administração Pública, enquanto perdurarem os motivos determinantes da punição, ou até que seja promovida a reabilitação perante a própria autoridade que aplicou a penalidade, de acordo com o inciso IV do art. 87 da Lei 8.666/93 e suas alterações.

11.4. Se a contratada não proceder ao recolhimento da multa no prazo de 05 (cinco) dias úteis contados da intimação por parte do Câmara Municipal de Irupi/ES, o respectivo valor será descontado dos créditos que a contratada possuir com esta Câmara e, se estes não forem suficientes, o valor que sobejar será encaminhado para inscrição em Dívida Ativa e posterior execução pela Departamento Jurídico da Câmara Municipal de Irupi.

11.5. Em se tratando de adjudicatária que não comparecer para retirar a Nota de Empenho, o valor da multa não recolhida será encaminhado para inscrição em Dívida Ativa e posterior



Câmara Municipal de Irupi

execução pelo Departamento Jurídico da Câmara Municipal de Irupi/ES.

11.6. Do ato que aplicar a penalidade caberá recurso, no prazo de 05 (cinco) dias úteis, a contar da ciência da intimação, podendo a Administração reconsiderar sua decisão ou nesse prazo encaminhá-lo devidamente informado para a apreciação e decisão superior, dentro do mesmo prazo.

11.7. Nenhuma sanção será aplicada sem o devido processo administrativo, que prevê defesa prévia do interessado e recurso nos prazos definidos em lei.

CLÁUSULA DÉCIMA SEGUNDA – DA RESCISÃO

12.1 - A inexecução total ou parcial do Contrato enseja a sua rescisão, com as consequências contratuais e as previstas em lei, bem como a aplicação das multas e penalidades previstas neste instrumento.

12.2 - Constituem motivo para rescisão do Contrato:

I - o não cumprimento de cláusulas contratuais, especificações, projetos ou prazos;

II - o cumprimento irregular de cláusulas contratuais, especificações, projetos ou prazos;

III - a lentidão do seu cumprimento, levando a administração a comprovar a impossibilidade da conclusão do fornecimento nos prazos estipulados;

IV - o atraso injustificado no fornecimento da prestação dos serviços;

V - a paralisação da prestação dos serviços sem justa causa e prévia comunicação à Administração;

VI - a subcontratação total do seu objeto, a associação da CONTRATADA com outrem, a cessão ou transferência, total ou parcial, bem como a fusão, cisão ou incorporação;

VII - o desatendimento das determinações regulares da autoridade designada para acompanhar e fiscalizar a sua execução, assim como as de seus superiores;

VIII - o cometimento reiterado de faltas na sua execução, anotadas na forma do **§ 1º do art. 67 da Lei nº 8.666/93;**

IX - a decretação de falência, ou a instauração de insolvência civil;

X - a dissolução da sociedade;

XI - a alteração social ou a modificação da finalidade ou da estrutura da empresa, que, a juízo da CONTRATANTE, prejudique a execução do contrato;

XII - razões de interesse público de alta relevância e amplo conhecimento, justificadas e determinadas pela máxima autoridade da esfera administrativa a que está subordinada a CONTRATANTE e exaradas no processo administrativo a que se refere o contrato;

XIII - a ocorrência de casos fortuitos ou de força maior, regularmente comprovada, impeditiva da execução do contrato;

XIV - a supressão, por parte da Administração, dos serviços, acarretando modificação



Câmara Municipal de Irupi

do valor inicial do contrato, além do limite permitido no § 1º do art. 65 da Lei nº 8.666/93.

XV – O atraso superior a 90 (noventa) dias dos pagamentos devidos pela Administração decorrentes dos serviços já prestados, salvo em caso de calamidade pública, grave perturbação da ordem interna ou guerra, assegurado à CONTRATADA o direito de optar pela suspensão do cumprimento de suas obrigações até que seja normalizada a situação.

13.3 - A decisão da autoridade competente, relativa à rescisão do contrato, deverá ser precedida de justificativa fundada, assegurado o contraditório e a ampla defesa.

13.4 - A rescisão do contrato poderá ser:

I - determinada por ato unilateral e escrito da CONTRATANTE, nos casos enumerados nos incisos I a XIII do item 13.2;

II - amigável, por acordo entre as partes e reduzida a termo no processo da contratação direta, desde que haja conveniência para a administração;

III - judicial, nos termos da legislação.

CLÁUSULA DÉCIMA TERCEIRA - DA LEGISLAÇÃO APLICÁVEL

14.1 – Aplicam-se a este termo, a Lei Geral de Licitações 8666/93, Lei 10.520/2002 e alterações posteriores.

CLÁUSULA DÉCIMA QUARTA– DA PUBLICAÇÃO

15.1 – O contrato será publicado, em resumo, no Diário Oficial do Estado do Espírito Santo, dando-se cumprimento ao disposto no **Art. 61, Parágrafo Único da Lei nº 8.666/93.**

CLÁUSULA DÉCIMA QUINTA - DO FORO

16.1 - Fica eleito o Foro da Comarca de Iúna, do Estado do Espírito Santo, para dirimir qualquer dúvida ou contestação oriunda direta ou indiretamente deste instrumento, renunciando-se expressamente a qualquer outro, por mais privilegiado que seja.

E, por estarem justos e contratados, assinam este contrato em quatro vias de igual teor e forma, para igual distribuição, para que produza seus efeitos legais.

Irupi/ES, ___ de _____ de 2023.



Câmara Municipal de Irupi

Presidente da Câmara

CONTRATANTE

CONTRATADA



**Câmara Municipal de Irupi
ANEXO X**

PREGÃO PRESENCIAL Nº 003/2023

PROPOSTA DE PREÇOS (MODELO)

Razão Social:

CNPJ:

Endereço:

CEP:

Telefone:

E-mail:

Objeto: Contratação de empresa especializada para fabricação, fornecimento e instalação de mobiliário planejado para a Câmara Municipal de Irupi/ES, conforme especificações e quantidades detalhadas no Anexo I do Termo de Referência – “Projeto de Interiores / Mobiliário Planejado”

Valor Total da Proposta: R\$ (extenso), conforme tabela abaixo:

<i>Ítem</i>	<i>Código</i>	<i>Especificação</i>	<i>Unid.</i>	<i>Quantid.</i>	<i>Unitário</i>	<i>Total</i>
1	994	PAINÉIS E PORTA DO GABINETE DO PRESIDENTE EM MDF FRASSINO ALMENDRA (mobiliário planejado para a recepção.)	UN	1,00	0	0
2	995	MESA EM MDF BRANCO ÁRTICO TRAMA E FRASSINO ALMENDRA E MDF- BRANCO ÁRTICO (mobiliário planejado para recepção.)	UN	1,00	0	0
3	996	ARMÁRIO EM MDF BRANCO ÁRTICO RECEPÇÃO. (móvel atrás da mesa da secretária na recepção.)	UN	1,00	0	0
4	997	ARMÁRIO EM MDF BRANCO ÁRTICO GABINETE DO PRESIDENTE (mobiliário planejado para a gabinete do presidente)	UN	1,00	0	0
5	998	MESA EM MDF FRASSINO ALMENDRA GABINETE DO PRESIDENTE. mobiliário planejado para gabinete do	UN	1,00	0	0



Câmara Municipal de Irupi

presidente.

6	999	PRATELEIRA EM MDF FRASSINO ALMENDRA GABINETE DO PRESIDENTE. (mobiliario planejado para da gabinete do presidente.)	UN	1,00	0	0
7	1000	ARMÁRIOS SUPERIORES EM MDF CINZA COBALDO VEL (mobiliario planejado superior para copa)	UN	1,00	0	0
8	1001	ARMÁRIOS INFERIORES EM MDF CINZA COBALDO VEL mobiliario planejado inferior para copa	UN	1,00	0	0
9	1002	PAINEL EM MDF, FRASSINO ALMENDRA E DETALHE EM MDF, VOLAKAS MICRO (mobiliario planejado para sala das comissões.)	UN	1,00	0	0
10	1003	APARADOR EM MDF METALLIC SUEDE (mobiliario planejado para sala das comissões)	UN	1,00	0	0
11	1004	ARMÁRIO EM MDF BRANCO ÁRTICO (mobiliario planejado para o deposito)	UN	1,00	0	0
12	1005	PAINEL EM MDF FRASSINO ALMENDRA (moliabiliario planejado para sala de espera.)	UN	1,00	0	0
13	1006	MESA EM MDF FRASSINO ALMENDRA E MDF GRAFITE mobiliario planejado para o departamento financeiro.	UN	2,00	0	0
14	1007	ARMÁRIO EM MDF METALLIC SUEDE (mobiliario planejado para departamento finaceiro.)	UN	1,00	0	0
15	1008	MESA EM MDF FRASSINO ALMENDRA E MDF GRAFITE mobiliario planejado para deparatamento juridico.	UN	2,00	0	0
16	1009	ARMÁRIO EM MDF METALLIC SUEDE (mobiliario planejado para deparatamento juridico)	UN	1,00	0	0
17	1010	ARMÁRIO EM MDF METALLIC SUEDE CONTROLADORIA (mobiliario planejado para controladoria interna.)	UN	1,00	0	0
18	1011	MESA EM MDF FRASSINO ALMENDRA CONTROLADORIA (mobiliario planejado para controladoria interna)	UN	1,00	0	0
19	1012	ARMÁRIO EM MDF GRAFITE PARA BANHEIRO (mobiliario planejado para o banheiro)	UN	1,00	0	0
20	1013	MESA EM MDF FRASSINO ALMENDRA GESTÃO DE BENS E DOCUMENTOS (mobiliario planejado para o setor gestão de bens e documentos)	UN	1,00	0	0
21	1014	ARMÁRIO EM MDF BRANCO ÁRTICO GESTÃO DE BENS E DOCUMENTOS mobiliario planejado para setor de gestão de bens e documentos.	UN	1,00	0	0
22	1015	ARMÁRIO EM MDF BRANCO ÁRTICO (mobiliario planejado para setor gestão de tecnologia da informação)	UN	1,00	0	0



Câmara Municipal de Irupi

23	1016	MESA EM MDF FRASSINO ALMENDRA GESTÃO DE TECNOLOGIA DA INFORMAÇÃO (mobiliário planejado para o setor de gestão de tecnologia da informação)	UN	1,00	0	0
24	1017	MESA DE REUNIAO TAMPO EM MDF GRAFITE PÉS EM FRASSINO ALMENDRA (mobiliário planejado para sala de comissões)	UN	1,00	0	0
25	1018	PRATELEIRA EM MDF FRASSINO ALMEMDRA DEPOSITO (mobiliário planejado para o deposito)	UN	1,00	0	0
Valor Total:						0

VALOR TOTAL DA PROPOSTA: _____

DECLARAÇÕES:

- Declaramos que nesta proposta estão inclusos todos os custos de instalação do mobiliário, bem como a garantia mínima de 01 ano para todos os itens.
- Declaramos aceitar de forma plena as previsões do edital e da execução da contratação.
- Declaramos estar inclusos na proposta todos os custos diretos e indiretos, tais como impostos, taxas, obrigações trabalhistas, fiscais e previdenciárias a que estiver sujeita a empresa.
- Declaramos atender a todas as especificações constantes do ANEXO I deste edital.

Validade da proposta: 60 (sessenta) dias.

Cidade, ____ de _____ 2023.

Representante legal da empresa

Documento de identidade / CPF

Obs.1: Preencher preferencialmente em papel timbrado.